

Pioneer *sound.vision.soul*

COMPACT DISC PLAYER

LECTEUR DE COMPACT DISC

COMPACT-DISC-SPIELER

LETTORE DI COMPACT DISC

COMPACT DISC-SPELER

REPRODUCTOR DE DISCOS COMPACTOS

CDJ-1000MK2

Operating Instructions

Mode d'emploi

Bedienungsanleitung

Istruzioni per l'uso

Gebruiksaanwijzing

Manual de instrucciones

COMPACT
disc
DIGITAL AUDIO

COMPACT
disc
DIGITAL AUDIO
TEXT

IMPORTANT



The lightning flash with arrowhead symbol, within an equilateral triangle, is intended to alert the user to the presence of uninsulated "dangerous voltage" within the product's enclosure that may be of sufficient magnitude to constitute a risk of electric shock to persons.

CAUTION

**RISK OF ELECTRIC SHOCK
DO NOT OPEN**

CAUTION:
TO PREVENT THE RISK OF ELECTRIC SHOCK, DO NOT REMOVE COVER (OR BACK). NO USER-SERVICEABLE PARTS INSIDE. REFER SERVICING TO QUALIFIED SERVICE PERSONNEL.



The exclamation point within an equilateral triangle is intended to alert the user to the presence of important operating and maintenance (servicing) instructions in the literature accompanying the appliance.

H002 En

IMPORTANT



Ce symbole de l'éclair, placé dans un triangle équilatéral, a pour but d'attirer l'attention de l'utilisateur sur la présence, à l'intérieur du coffret de l'appareil, de "tensions dangereuses" non isolées d'une grandeur suffisante pour représenter un risque d'électrocution pour les êtres humains.

ATTENTION

**DANGER D'ELECTROCUTION
NES PAS OUVRIR**

ATTENTION:
POUR EVITER TOUT RISQUE D'ELECTROCUTION, NE PAS ENLEVER LE COUVERCLE (NI LE PANNEAU ARRIERE). AUCUNE PIECE REPARABLE PAR L'UTILISATEUR NE SE TROUVE A L'INTERIEUR. CONFIER TOUT ENTRETIEN A UN PERSONNEL QUALIFIE UNIQUEMENT.



Ce point d'exclamation, placé dans un triangle équilatéral, a pour but d'attirer l'attention de l'utilisateur sur la présence, dans les documents qui accompagnent l'appareil, d'explications importantes du point de vue de l'exploitation ou de l'entretien.

H002AFr

WICHTIG



Das Blitzsymbol in einem Dreieck weist den Benutzer darauf hin, dass eine Berühungsgefahr mit nicht isolierten Teilen im Geräteinneren, die eine gefährliche Spannung führen, besteht. Die Spannung kann so hoch sein, dass sie die Gefahr eines elektrischen Schlages birgt.

CAUTION

**RISK OF ELECTRIC SHOCK
DO NOT OPEN**

ACHTUNG:
UM SICH NICHT DER GEFAHR EINES ELEKTRISCHEN SCHLAGES AUSZusetZEN, DÜRFEN SIE NICHT DEN DECKEL (ODER DIE RÜCKSEITE) ENTFERNEN, IM GERÄTEINNEREN BEFINDEN SICH KEINE VOM BENUTZER REPARIERBAREN TEILE. ÜBERLASSEN SIE REPARATUREN DEM QUALIFIZIERTEN KUNDENDIENST.



Ein Ausrufezeichen in einem Dreieck weist den Benutzer auf wichtige Bedienungs- und Wartungsanweisungen in den Dokumenten hin, die dem Gerät beiliegen.

H002B Ge

IMPORTANTE



Il simbolo del lampo con terminale a forma di freccia situato all'interno di un triangolo equilatero serve ad avvisare l'utilizzatore della presenza di un "voltaggio pericoloso" non isolato nella struttura del prodotto che potrebbe essere di un'intensità tale da provocare scosse elettriche all'utilizzatore.

CAUTION

**RISK OF ELECTRIC SHOCK
DO NOT OPEN**

ATTENZIONE:
PER EVITARE IL RISCHIO DI SCOSSE ELETTRICHE, NON RIMUOVERE IL COPERCHIO (O IL RETRO). NON CI SONO PARTI INTERNE ACCESSIBILI ALL'UTILIZZATORE. IN CASO DI NECESSITÀ, RIVOLGERSI ESCLUSIVAMENTE A PERSONALE DI SERVIZIO QUALIFICATO.



Il punto esclamativo in un triangolo equilatero serve ad avvisare l'utilizzatore della presenza di importanti istruzioni di funzionamento e manutenzione riportate nel libretto allegato al prodotto.

H002AIt

BELANGRIJK



De lichtflash met pijlpuntsymbool in een gelijkzijdige driehoek is bedoeld om de aandacht van de gebruikers te trekken op een niet geïsoleerde "gevaarlijke spanning" in het toestel, welke voldoende kan zijn om bij aanraking een elektrische shock te veroorzaken.

CAUTION

**RISK OF ELECTRIC SHOCK
DO NOT OPEN**

WAARSCHUWING:
OM HET GEVAAR VOOR EEN ELEKTRISCHE SHOCK TE VOORKOMEN, DEKSEL (OF RUG) NIET VERWIJDEREN. AAN DE BINNENZIJD BEVINDEN ZICH GEEN ELEMENTEN DIE DOOR DE GEBRUIKER KUNNEN BEDIEND WORDEN. ENKEL DOOR GEKWALIFICEERD PERSONEEL TE BEDIENEN.



Het uitroepteken in een gelijkzijdige driehoek is bedoeld om de aandacht van de gebruiker te trekken op de aanwezigheid van belangrijke bedienings- en onderhoudsinstructies in de handleiding bij dit toestel.

H002ADu

IMPORTANTE



El triángulo equilátero con el símbolo de un relámpago en su interior tiene por objeto alertar al usuario de la presencia de "voltaje peligroso" sin aislar en el interior del producto, el cual podría alcanzar la suficiente magnitud como para constituir un riesgo de descarga eléctrica para las personas.

CAUTION

**RISK OF ELECTRIC SHOCK
DO NOT OPEN**

PRECAUCIÓN:
PARA EVITAR EL RIESGO DE DESCARGA ELÉCTRICA, NO RETIRAR LA TAPA (NI LA CUBIERTA POSTERIOR). EL INTERIOR NO CONTIENE PIEZAS UTILIZABLES POR EL USUARIO. TODA REPARACIÓN DEBERÁ SER EFECTUADA POR PERSONAL TÉCNICO CUALIFICADO.



El triángulo equilátero con un signo de admiración en su interior tiene por objeto alertar al usuario de la existencia de importantes instrucciones de funcionamiento y mantenimiento (asistencia) en el manual que acompaña al aparato.

H002BSp

Replacement and mounting of an AC plug on the power supply cord of this unit should be performed only by qualified service personnel.

IMPORTANT

FOR USE IN THE UNITED KINGDOM

The wires in this mains lead are coloured in accordance with the following code :

Blue : Neutral
Brown : Live

If the plug provided is unsuitable for your socket outlets, the plug must be cut off and a suitable plug fitted.

The cut-off plug should be disposed of and must not be inserted into any 13 amp socket as this can result in electric shock. The plug or adaptor or the distribution panel should be provided with 5 A fuse. As the colours of the wires in the mains lead of this appliance may not correspond with coloured markings identifying the terminals in your plug, proceed as follows ;

The wire which is coloured blue must be connected to the terminal which is marked with the letter N or coloured black.

The wire which is coloured brown must be connected to the terminal which is marked with the letter L or coloured red.

Do not connect either wire to the earth terminal of a three pin plug.

NOTE

After replacing or changing a fuse, the fuse cover in the plug must be replaced with a fuse cover which corresponds to the colour of the insert in the base of the plug or the word that is embossed on the base of the plug, and the appliance must not be used without a fuse cover. If lost replacement fuse covers can be obtained from: your dealer.

Only 5 A fuses approved by B.S.I. or A.S.T.A to B.S. 1362 should be used. H005BE

WARNING: THE APPARATUS IS NOT WATERPROOFS, TO PREVENT FIRE OR SHOCK HAZARD, DO NOT EXPOSE THIS APPLIANCE TO RAIN OR MOISTURE AND DO NOT PUT ANY WATER SOURCE NEAR THIS APPARATUS, SUCH AS VASE, FLOWER POT, COSMETICS CONTAINER AND MEDICINE BOTTLE ETC. H001AE

ATTENTION: CET APPAREIL N'EST PAS IMPERMEABLE, AFIN DE PREVENIR TOUT RISQUE DE CHOC ELECTRIQUE OU DE DEBUT D'ENCENDIE, NE PAS EXPOSER CET APPAREIL A L'HUMIDITE OU A LA PLUIE ET NE PLACER AUPRES DE LUI AUCUNE SOURCE D'EAU, TELS QUE VASES, POTS DE FLEUR, COSMETIQUES, FLACONS DE MEDICAMENTS, ETC. H001AF

WARNUNG: DIESES GERÄT IST NICHT WASSERUNDURCHLÄSSIG. UM EINEN BRAND ODER STROMSCHLAG ZUVERMEIDEN, DIESES GERÄT NICHT REGEN ODER FEUCHTIGKEIT AUSSETZEN UND KEINEN BEHÄLTER MIT WASSER, WIE VASEN, BLUMENTÖPFE, KOSMETIKBEHÄLTER UND MEDIZINFLASCHEN, IN DER NÄHE DIESES GERÄTS STELLEN. H001AG

WARNING: BEFORE PLUGGING IN THE UNIT FOR THE FIRST TIME, READ THE FOLLOWING SECTION CAREFULLY. THE VOLTAGE OF THE AVAILABLE POWER SUPPLY DIFFERS ACCORDING TO COUNTRY OR REGION. BE SURE THAT THE POWER SUPPLY VOLTAGE OF THE AREA WHERE THIS UNIT WILL BE USED MEETS THE REQUIRED VOLTAGE (E.G., 230V OR 120V) WRITTEN ON THE REAR PANEL. H041A

ATTENTION: AVANT DE BRANCHER L'APPAREIL POUR LA PREMIERE FOIS, LIRE ATTENTIVEMENT LA SECTION SUIVANTE. LE VOLTAGE POUR L'ALIMENTATION ELECTRIQUE EST DIFFERENT SELON LES PAYS ET REGIONS, ASSUREZ VOUS QUE L'ALIMENTATION ELECTRIQUE DU LIEU OU VOUS UTILISEREZ L'APPAREIL POSSEDE LE VOLTAGE REQUIS (E.G., 230V OU 120V) INDIQUE SUR LE PANNEAU ANTERIEUR. H041F

WARNUNG: BEVOR SIE DAS GERÄT ZUM ERSTEN MAL ANSCHLIESSEN, LESEN SIE DEN FOLGENDEN ABSCHNITT. DIE NETZSPANNUNG IST JE NACH LAND BZW. REGION UNTERSCHIEDLICH. ACHTEN SIE DARAUF, DASS DIE NETZSPANNUNG IN DEM GEBIET, IN DEM DAS GERÄT VERWENDET WIRD, MIT DER ERFORDERLICHEN SPANNUNG, DIE AUF DER RÜCKSEITE ANGEGBEN IST (BEISPIELSWISE 230 V ODER 120 V), ÜBEREINSTIMMT. H041G

WARNING: NO NAKED FLAME SOURCES, SUCH AS LIGHTED CANDLE, SHOULD BE PLACED ON THE APPARATUS. IF NAKED FLAME SOURCES ACCIDENTALLY FALL DOWN, FIRE SPREAD OVER THE APPARATUS THEN MAY CAUSE FIRE. H044E

ATTENTION: NE PLACEZ AUCUNE SOURCE DE FLAMME NUE, TELLE QUE LES BOUGIES ALLUMÉES, PRES DE L'APPAREIL. SI UNE SOURCE DE FLAMME NUE DEVAIT TOMBER ACCIDENTELLEMENT SUR L'APPAREIL, LE FEU SE REPANDRAIT SUR L'APPAREIL ET POURRAIT CAUSER UN INCENDIE. H044F

WARNUNG: AUF DAS GERÄT DÜRFEN KEINE LICHT/WÄRMEQUELLEN MIT OFFENER FLAMME, WIE EINE BRENNENDE KERZE, GESTELLT WERDEN. WENN EINE SOLCHE LICHT-/WÄRMEQUELLE VERSEHENTLICH UMFÄLLT, KANN AUS DEM SICH ÜBER DAS GERÄT AUSBREITENDEN FEUER EIN BRAND ENTSTEHEN. H044G

AVVERTENZA: QUESTO APPARECCHIO NON E' IMPERMEABILE. NON SISTEMARE VICINO AD ESSO NESSUN OGGETTO CONTENENTE ACQUA, COME VASI, CONTENITORI DI PRODOTTI DI BELLEZZA O FLACONI DI MEDICINALI. H001AI

WAARSCHUWING: HET TOESTEL IS NIET WATERDICHT; HET TOESTEL NIET BLOOTSTELLEN AAN REGEN OF VOCHT OM BRAND OF EEN ELEKTRISCHE SHOCK TE VERMIJDEN. PLAATS OOK GEEN WATERHOUDENDE VOORWERPEN, ZOALS VAZEN, BLOEMPOTTEN, COSMETISCHE CONTAINERS EN FLESSEN MET GENEESMIDDELEN, ENZ. IN DE NABIJHEID VAN DIT TOESTEL. H001AD

ADVERTENCIA: EL APARATO NO ES IMPERMEABLE. NO PONER ALGUNA FUENTE DE AGUA CERCA DEL APARATO, COMO VASO DE FLORES, RECIPIENTES COSMÉTICOS Y MEDICINALES, ETC. H001AS

AVVERTENZA: PRIMA DI COLLEGARE L'UNITÀ PER LA PRIMA VOLTA, LEGGERE LA SEZIONE SEGUENTE CON ATTENZIONE. IL VOLTAGGIO PER L'ALIMENTAZIONE È DIVERSO A SECONDO DEI PAESI DELLE REGIONI, QUINDI ASSICURATEVI CHE L'ALIMENTAZIONE ELETTRICA DEL POSTO DOVE L'UNITÀ SARÀ UTILIZZATA POSSIÈDE IL VOLTAGGIO RICHIESTO (E.G., 230 V O 120 V) INDICATO SUL PANNELLO ANTERIORE. H041I

WAARSCHUWING: GELIEVE DEZE ONDERRICHTINGEN GOED TE LEZEN VOORALEER HET TOESTEL VOOR DE EERSTE KEER OP HET ELEKTRISCHE NET AAN TE SLUITEN. AANGEZIEN DE STROOMSTERKTE VERSCHILT VAN LAND TOT LAND, DIENT EROP GELET DAT DE GELEVERDE STROOM OP DE PLAATS VAN GEBRUIK OVEREENSTEMT MET DE NODIGE STROOMSTERKTE ZOALS AANGEGEVEN OP DE ACHTERKANT VAN HET TOESTEL (VB 230 V OF 120 V). H041D

ADVERTENCIA: ANTES DE ENCHUFAR EL APARATO POR LA PRIMERA VEZ, LEER LA SECCIÓN SIGUIENTE CON MUCHA ATENCIÓN. EL VOLTAJE DE CORRIENTE NECESARIA ES DIFERENTE DE ACORDO CON EL PAÍS O LA REGIÓN, SEA SEGURO QUE EL VOLTAJE DONDE ESTE APARATO SERÁ USADO ENCUENTRA EL VOLTAJE ADECUADO (POR EJEMPLO, 230V O 120V) ESCRITO EN EL PANEL POSTERIOR. H041S

AVVERTENZA: NON SISTEMATE NESSUN OGGETTO CON FIAMMA VIVA, COME CANDELE ACCESE, VICINO ALL'APPARECCHIO. SE UN TALE OGGETTO DOVESSE CADERE ACCIDENTALMENTE SULL'APPARECCHIO, IL FUOCO POTREBBE ESPANDERSI SULL'APPARECCHIO CON PERICOLO D'INCENDIO. H044I

WAARSCHUWING: GEEN NAAKTE VLAMMEN, ZOALS BRANDENDE KAARSEN, OP HET TOESTEL PLAATSEN. INDIEN BIJ ONGEVAL EEN NAAKTE VLAM OP HET TOESTEL ZOU VALLEN KAN, DOOR HET VERSPREIDEN ERVAN OVER HET TOESTEL, VUUR ONTSTAAN. H044D

ADVERTENCIA: FUENTES DE LLAMA DESCOBIERTAS, COMO UNA VELA ENCENDIDA, NO DEBERÍAN ESTAR SOBRE EL APARATO. SI FUENTES DE LLAMA ACCIDENTALMENTE CAEN, EL FUEGO PROPAGADO SOBRE EL APARATO PUEDE CAUSAR INCENDIO. H044S

English

Français

Deutsch

Italiano

Nederlands

Español

Operating Environment

H045 En

Operating environment temperature and humidity:
+5°C – +35°C (+41°F – +95°F); less than 85%RH (cooling vents not blocked)

Do not install in the following locations

- Location exposed to direct sunlight or strong artificial light
- Location exposed to high humidity, or poorly ventilated location

VENTILATION: When installing this unit, make sure to leave space around the unit for ventilation to improve heat radiation (at least 5 cm at rear, and 3 cm at each side).

WARNING: Slot and openings in the cabinet are provided for ventilation and to ensure reliable operation of the product and to protect it from overheating, to prevent fire hazard, the openings should never be blocked and covered with items, such as newspapers, table-cloths, curtains, etc. Also do not put the apparatus on the thick carpet, bed, sofa, or fabric having a thick pile.

CAUTION: The POWER switch does not completely separates the unit from the MAINS in off position, therefore install the unit suitable places easy to disconnect the MAINS plug in case of the accident. The MAINS plug of unit should be unplugged from the wall socket when left unused for a long period of time. H046 En

POWER-CORD CAUTION

S002 En

Handle the power cord by the plug. Do not pull out the plug by tugging the cord and never touch the power cord when your hands are wet as this could cause a short circuit or electric shock. Do not place the unit, a piece of furniture, etc., on the power cord, or pinch the cord. Never make a knot in the cord or tie it with other cords. The power cords should be routed such that they are not likely to be stepped on. A damaged power cord can cause a fire or give you an electrical shock. Check the power cord once in a while. When you find it damaged, ask your nearest PIONEER authorized service center or your dealer for a replacement.

CAUTION

This product contains a laser diode of higher class than 1. To ensure continued safety, do not remove any covers or attempt to gain access to the inside of the product.

Refer all servicing to qualified personnel.

The following caution label appears on your unit.

Location: Bottom of the player



H018A_En

This product complies with the Low Voltage Directive (73/23/EEC, amended by 93/68/EEC), EMC Directives (89/336/EEC, amended by 92/31/EEC and 93/68/EEC).

H015AEn

Thank you for buying this Pioneer product.

Please read through these operating instructions so you will know how to operate your model properly. After you have finished reading the instructions, put them away in a safe place for future reference.

In some countries or regions, the shape of the power plug and power outlet may sometimes differ from that shown in the explanatory drawings. However the method of connecting and operating the unit is the same.

K015 En

4

<DRB1338>

En/Fr

Conditions de Fonctionnement

H045 Fr

Température et humidité ambiante lors du fonctionnement:
+5°C – +35°C (+41°F – +95°F); inférieure à 85%RH (events d'aération non obstrués)

Ne pas installer dans les lieux suivants

- Lieux exposés à la lumière direct du soleil ou lumière artificielle forte
- Lieux exposés à une forte humidité ou lieux peu ventilés

VENTILATION: Lors de l'installation de cet appareil, veillez à ménager un espace suffisant autour de ses parois de manière à ce que la chaleur puisse se dissiper aisément (au moins 5 cm à l'arrière et supérieure 3 cm de chaque côté).

ATTENTION: Les événements et les ouvertures dans la structure sont prévus pour la ventilation et pour assurer le bon fonctionnement du produit et pour la protéger des risques de surchauffe, et des risques d'incendie, les ouvertures ne doivent jamais être bloquées ni couvertes par des matériaux tels que journaux, nappes, rideaux, etc. De même, ne pas positionner l'appareil sur un tapis épais, lit, canapé ou tout meuble possédant un rembourrage épais.

ATTENTION: L'interrupteur POWER en position off ne déconnecte pas complètement l'appareil de l'alimentation secteur. Il est donc nécessaire d'installer l'appareil dans un endroit permettant de déconnecter facilement la fiche d'alimentation en cas d'incident. La fiche d'alimentation devrait être débranchée de la prise murale lorsque l'appareil n'est pas utilisé sur une longue période.

H046 Fr

NOTE IMPORTANTE SUR LE CÂBLE D'ALIMENTATION

Tenir le câble d'alimentation par la fiche. Ne pas débrancher la prise en tirant sur le câble et ne pas toucher le câble avec les mains mouillées. Cela risque de provoquer un court-circuit ou un choc électrique. Ne pas poser l'appareil ou un meuble sur le câble. Ne pas pincer le câble. Ne pas faire de noeud avec le câble ou l'attacher à d'autres câbles. Les câbles d'alimentation doivent être posés de façon à ne pas être écrasés. Un câble abîmé peut provoquer un risque d'incendie ou un choc électrique. Vérifier le câble d'alimentation de temps en temps. Contacter le service après-vente PIONEER le plus proche ou le revendeur pour un remplacement.

S002 Fr

ATTENTION

Ce produit renferme une diode à laser d'une catégorie supérieure à 1. Pour garantir une sécurité constante, ne pas retirer les couvercles ni essayer d'accéder à l'intérieur de l'appareil. Pour toute réparation, s'adresser à un personnel qualifié.

La note suivante se trouve sur le panneau fond de votre lecteur.



H018A_Fr

Ce produit est conforme à la directive relative aux appareils basse tension (73/23/CEE), à la directive CE relative à la compatibilité électromagnétique (89/336/CEE, amendements 92/31/CEE et 93/68/CEE).

H015AFr

Nous vous remercions pour cet achat d'un produit Pioneer.

Nous vous demandons de lire soigneusement ce mode d'emploi ; vous serez ainsi à même de faire fonctionner l'appareil correctement. Après avoir bien lu le mode d'emploi, le ranger dans un endroit sûr pour pouvoir s'y référer ultérieurement.

Dans certains pays ou certaines régions, la forme de la fiche d'alimentation et de la prise d'alimentation peut différer de celle qui figure sur les schémas, mais les branchements et le fonctionnement de l'appareil restent les mêmes.

K015 Fr

CONTENTS

| | |
|--|----|
| CAUTIONS REGARDING HANDLING | 5 |
| FEATURES | 8 |
| CONNECTIONS | 10 |
| PANEL FACILITIES | 12 |
| Top Panel | 12 |
| Display | 15 |
| Jog Dial Display | 16 |
| DISC LOADING / UNLOADING | 17 |
| DJ PLAYER OPERATION | 18 |
| Auto Cueing | 18 |
| Starting Playback | 18 |
| Stopping Playback | 19 |
| To Pause Play | 19 |
| Track Cueing | 19 |
| Fast-Forward / Fast-Reverse | 19 |
| Cue Point Settings | 20 |
| Changing Playback Speed | 21 |
| Applying Master Tempo | 22 |
| Jog Dial Functions | 22 |
| Mixing Different Tracks | 22 |
| ADVANCED OPERATIONS | 24 |
| Scratch Play | 24 |
| How to Spin | 24 |
| How to Brake | 25 |
| Hot Cue | 25 |
| Loop Playback | 25 |
| Reversing Playback | 26 |
| Fader Start Playback | 26 |
| Relay Play Using Two Players | 26 |
| Wave Display | 27 |
| About the CD TEXT | 27 |
| USING CUE POINTS / LOOP POINTS MEMORY | 27 |
| Using Internal Memory | 27 |
| Using a Commercially Available Multimedia Card | 28 |
| Copying MMC Data | 30 |
| Copying Data in the Internal Memory | 30 |
| TROUBLESHOOTING | 31 |
| SPECIFICATIONS | 33 |

CAUTIONS REGARDING HANDLING**Location**

Install the player in a well-ventilated location where it will not be exposed to high temperatures or humidity.

Do not install the player in a location which is exposed to direct sunlight, or near stoves or radiators. Excessive heat can adversely affect the cabinet and internal components. Installation of the player in a damp or dusty environment may also result in a malfunction and can be hazardous. Avoid installation near cookers etc., where the player may be exposed to oily smoke, steam or heat.

Installation guidelines

- Placing and using the compact disc player for long periods on heat-generating sources such as amplifiers or near spotlights, etc. will affect product performance. Avoid placing the player on heat-generating sources.
- Install this compact disc player as far as possible away from tuners and TV sets. A compact disc player installed in close proximity to such equipment may cause noise or degradation of the picture.
- Noise may be noticeable when an indoor antenna is used. In such cases, make use of an outdoor antenna or turn off power to the compact disc player.
- When the unit is used in a loud-sound environment, e.g., near a speaker, sound skip may occur. Install the unit away from the speaker or reduce the listening volume.

TABLE DES MATIÈRES

| | |
|---|----|
| PRÉCAUTIONS CONCERNANT LA MANIPULATION | 5 |
| PARTICULARITES | 8 |
| CONNEXIONS | 10 |
| NOMENCLATURE DES PANNEAUX | 12 |
| Panneau supérieur | 12 |
| Fenêtre d'affichage | 15 |
| Affichage de bague Jog | 16 |
| INSERTION/RETRAIT DU DISQUE | 17 |
| UTILISATION DU LECTEUR DJ | 18 |
| Repérage automatique | 18 |
| Lancement de la lecture | 18 |
| Arrêt de la lecture | 19 |
| Pause de la lecture | 19 |
| Recherche d'une plage | 19 |
| Avance rapide/Recul rapide | 19 |
| Réglages du point de repérage | 20 |
| Changement de la vitesse de lecture | 21 |
| Application du Tempo principal | 22 |
| Maîtrise des fonctions de la bague Jog | 22 |
| Mixage de plages différentes | 22 |
| DÉMARCHES ÉVOLUÉES | 24 |
| Lecture "Scratch Play" | 24 |
| Pour faire un "Spin" | 24 |
| Pour un freinage | 25 |
| Lecture à repérage instantané "Hot Cue" | 25 |
| Lecture à boucle | 25 |
| Lecture inversée | 26 |
| Lecture à départ en fondu | 26 |
| Lecture à relais avec deux lecteurs | 26 |
| Affichage Wave | 27 |
| À propos du TEXTE de CD | 27 |
| UTILISATION DE LA MÉMOIRE DE POINTS DE REPÉRAGE / POINTS DE BOUCLE | 27 |
| Utilisation de la mémoire interne | 27 |
| Utilisation d'une Carte Multimédia disponible séparément | 28 |
| Copie des données MMC | 30 |
| Copie des données dans la mémoire interne | 30 |
| GUIDE DE DÉPANNAGE | 32 |
| CARACTÉRISTIQUES TECHNIQUES | 33 |

PRECAUTIONS CONCERNANT LA MANIPULATION**Emplacement**

Installer le lecteur dans un endroit bien ventilé à l'abri d'une température ou d'une humidité élevée.

Ne pas installer le lecteur dans un endroit directement exposé aux rayons du soleil ou à proximité d'appareils de chauffage ou de radiateurs. Une chaleur excessive peut avoir des conséquences néfastes pour le coffret et les composants internes. L'installation du lecteur dans un local humide ou poussiéreux pourrait provoquer un fonctionnement défectueux ou un accident. Éviter de l'installer près d'ustensiles de cuisine, etc. où il pourrait être exposé à de la fumée huileuse, de la vapeur ou la chaleur.

Conseils concernant l'installation

- Conserver ou utiliser le lecteur pendant de longues périodes alors qu'il se trouve sur un appareil dégageant de la chaleur tel qu'un amplificateur, ou au voisinage d'une source de chaleur telle qu'un projecteur, etc., peuvent en altérer ses performances. Éviter de placer le lecteur sur des sources générant de la chaleur, comme des amplificateurs.
- Installer ce lecteur de disque compact aussi loin que possible de syntoniseurs et de téléviseurs. Un lecteur de disque compact installé à proximité de tels appareils peut provoquer des parasites ou une détérioration des images.
- Ces parasites sont particulièrement prononcés si une antenne intérieure est installée. Dans ce cas, utiliser une antenne extérieure ou couper l'alimentation du lecteur de disque compact.
- Si vous utilisez cet appareil dans un environnement bruyant, par exemple à proximité d'enceintes acoustiques, des erreurs de lecture peuvent survenir. En ce cas, éloignez l'appareil des enceintes ou réduisez le niveau de sortie.

CAUTIONS REGARDING HANDLING

- Place this unit on a level surface and a stable platform.
- Be sure the player, including its audio and power supply cords, does not touch vibrating materials. Any cause of vibration other than the insulators may cause the disc to skip. Take special care when using the player while it is installed in a carrying case.

- Please be sure to leave a space to allow for heat radiation.

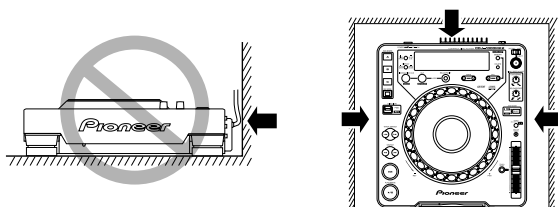

Do not place on or against vibrating materials!

About the Carrying Case

Since the upper surface of the jog dial incorporates a switch mechanism, do not allow pressure to be applied to the jog dial when placing the unit in the carrying case.

Cleaning the player

To clean the PLAYER wipe with a polishing or a soft, dry cloth. For stubborn dirt, moisten a soft cloth with a weak solution of neutral detergent (diluted in five to six parts water), wring the cloth well, and wipe away the dirt. Use a dry cloth to wipe the surface dry. Do not use volatile liquids such as benzene or thinner which will damage the unit.

CD lens cleaner

The player's pickup lens should not become dirty in normal use. If for some reason, the lens becomes soiled and malfunctions, contact your nearest PIONEER authorized service center. Lens cleaners for CD players are commercially available, but special care should be exercised in their use as some may cause damage to the lens.

Storing discs

- Discs are made of the same kinds of plastic used for conventional analog audio records. Be careful not to allow discs to warp. Always store discs in their cases vertically, avoiding locations with high heat, humidity, or extremely low temperatures. Avoid leaving discs in cars; the interior of a car in direct sunlight can become extremely hot.
- Always read and abide by the precautionary notes listed on disc labels.

Condensation

When this unit is brought into a warm room from previously cold surroundings or when the room temperature rises sharply, condensation may form inside the unit and impair its performance. In such cases, allow the unit to stand for about an hour or raise the room temperature gradually.

Cleaning and handling compact discs

- The presence of fingerprints or smudges on the surface of the disc will not directly affect the recorded signals, but, depending on the degree of contamination, the brightness of the light reflected from the signal surfaces may be reduced causing degradation of sound quality. Always keep your discs clean by wiping them gently with a soft cloth from the inner edge toward the outer edge.
- If a disc becomes very dirty, dampen a soft cloth with water, (be sure to wring it out well) and wipe the away dirt gently. Remove any water drops with another soft, dry cloth.



PRECAUTIONS CONCERNANT LA MANIPULATION

- Placez cet appareil sur une surface plane et stable.
- S'assurez que le lecteur, son cordon d'alimentation et ses cordons de liaison audio, ne sont pas soumis à des vibrations. Les isolateurs du lecteur comportent des amortisseurs pour atténuer les vibrations; toutefois, celles qui pourraient lui être transmises autrement que par les isolateurs provoqueraient des erreurs de lecture. Etre particulièrement vigilant quand on utilise l'appareil installé dans sa valise de transport.

- Veillez à laisser un espace pour permettre à la chaleur de s'échapper.

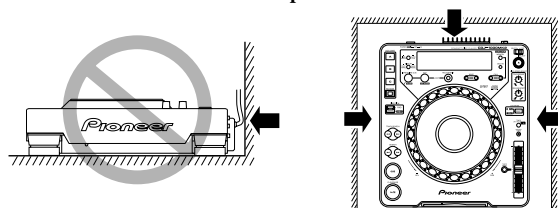

N'installez pas le lecteur sur une surface soumise à des vibrations, ou dans sa proximité immédiate.

Au sujet du coffret de transport

Comme la surface supérieure de la molette comporte un mécanisme de commutation, veillez à ce qu'une pression ne soit pas exercée sur la molette lorsque vous placez l'appareil dans son coffret de transport.

Nettoyage du lecteur

Pour nettoyer le lecteur, l'essuyer avec un chiffon doux et sec. S'il est très sale, imbibez le chiffon d'une solution de détergent doux, fabriquée en diluant un volume de détergent dans 5 ou 6 volumes d'eau, bien essorer puis essuyer la saleté. Utiliser aussi un chiffon sec pour sécher la surface. Ne pas utiliser de produits volatils comme de la benzine ou du diluant qui peuvent endommager l'appareil.

Dispositif de nettoyage de l'optique de CD

L'optique de lecture du lecteur ne doit pas devenir sale en usage normal, mais si pour certaines raisons, le lecteur venait à ne pas fonctionner correctement en raison d'un encrassement, contactez votre centre de service autorisé PIONEER le plus proche. Les dispositifs de nettoyage d'optique pour lecteurs de CD sont disponibles dans le commerce, mais il est important de faire particulièrement attention à leur usage car ils risquent d'endommager l'optique.

Rangement des disques

- Les disques sont fabriqués dans les mêmes types de plastiques que ceux utilisés pour les disques audio analogiques habituels. Prendre soin à ce qu'ils ne se déforment pas. Pour cela, les ranger toujours verticalement dans leur boîtier en évitant les endroits très chauds, très humides ou extrêmement froids. Eviter de laisser des disques par exemple sur le siège d'une voiture stationnée en plein soleil car ces endroits peuvent devenir extrêmement chauds.
- Lire et respecter les précautions inscrites sur l'étiquette des disques.

Condensation

Lorsque le lecteur est transporté d'un endroit froid dans une pièce chaude ou si la température de la pièce augmente brusquement, de la condensation risque de se former à l'intérieur du lecteur et d'amoindrir ses performances. Dans ce cas, ne pas utiliser l'appareil pendant une heure environ ou augmenter progressivement la température de la pièce.

Nettoyage et manipulation des disques compacts

- La présence de traces de doigts ou de souillures sur la surface d'un disque n'affecte pas directement les signaux enregistrés; toutefois, si l'encrassement est important, l'intensité de la lumière réfléchie par les signaux à la surface peut être réduite, ce qui provoque une baisse de la qualité du son. Toujours garder les disques en parfait état de propreté en les frottant délicatement avec un linge doux, du centre vers la périphérie.
- Si un disque est très sale, tremper un chiffon doux dans de l'eau. Après l'avoir bien essoré, essuyer doucement le disque puis enlever toute trace d'humidité avec un autre chiffon doux et sec.



CAUTIONS REGARDING HANDLING

- Do not use record cleaning sprays or anti-static agents on discs. Never clean discs with benzene, thinner, or other volatile solvents or damage to the disc surface may result.

- With this player, use only those discs which display the mark shown right (Optical audio digital discs).

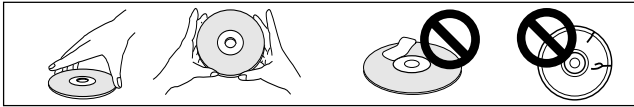

- When holding discs, do not touch their signal surfaces. Hold by the edges, or by one edge and the center hole.
- Do not affix gummed labels or tape to the disc surface. Also, do not scratch or damage the label.
- Discs rotate at high speeds inside the player. Do not use damaged, cracked or warped discs.

**Do not play a CD with a special shape**

Do not play a CD having other shape than a circular disc, such as heart shaped disc. Otherwise malfunction may occur.

**Cleaning the Jog Dial**

To clean the PLAYER wipe with a polishing or a soft, dry cloth. For stubborn dirt, moisten a soft cloth with a weak solution of neutral detergent (diluted in five to six parts water), wring the cloth well, and wipe away the dirt. Use a dry cloth to wipe the surface dry. Applying alcohol, paint thinner, benzene, insecticides, or other stringent substances to the Jog dial may cause the markings or finishing of the dial to peel or become discolored, and the use of any such substances should accordingly be avoided.

FORCED DISC EJECTION

If the eject button does not function or the disc cannot be removed, pushing the pin provided into the forced ejection hole on the front panel will enable the disc to be removed.

When performing forced ejection, be sure to follow the precautions below.

- ① Be sure to turn OFF the power of the CD player, and check that the disc has stopped rotating. It takes about 60 seconds for the disc to stop rotating after the power has been turned OFF.

If forced ejection is performed while the disc is rotating;

- As the disc will be ejected outside the CD player rotating, it may hit your finger and cause injuries.
- As the disc will be rotating with the clamp unstable, it may be scratched.

For the above reasons, never attempt to eject the disc forcibly while it is rotating.

- ② Always use the pin provided (Do not use other objects). **The provided pin is found in a groove in the bottom surface of the player.**

When the provided forced eject pin is inserted fully into the forced eject hole on the front panel, the loaded disc is ejected about 5-10 mm from the loading slot, making it possible to remove it by hand.

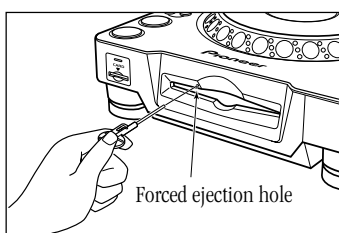

Forced ejection hole

PRECAUTIONS CONCERNANT LA MANIPULATION

- Ne pas utiliser de produits de nettoyage anti-statiques en aérosol analogique sur les disques compacts. Ne jamais, non plus, nettoyer des disques avec de la benzine, un diluant ou autres solvants volatils qui peuvent endommager la surface du disque.

- Utiliser uniquement des disques portant la marque indiquée à-droite avec ce lecteur. (Disques audio numériques optiques).



- Lorsque vous tenez les disques, ne pas toucher leur surface de signal (le côté reflétant une forme "arc-en-ciel", au verso de la face étiquetée). Les tenir par un bord et le trou central.
- Ne pas coller d'étiquettes ou de ruban adhésif sur l'étiquette d'origine. Eviter également de rayer ou d'endommager cette étiquette.
- Les disques tournent à grande vitesse à l'intérieur du lecteur. Ne pas utiliser de disques endommagés (craquelés ou déformés).

**Ne reproduisez pas de CD de forme spéciale**

Sous peine de provoquer des défaillances, ne reproduisez pas de CD ayant une forme autre que circulaire, telle que des disques en forme de coeur.

**Nettoyage du Jog Dial**

Pour nettoyer le lecteur, l'essuyer avec un chiffon doux et sec. S'il est très sale, imbiber le chiffon d'une solution de détergent doux, fabriquée en diluant un volume de détergent dans 5 ou 6 volumes d'eau, bien essorer puis essuyer la saleté. Utiliser aussi un chiffon sec pour sécher la surface. Evitez d'utiliser de l'alcool, du thinner pour peinture, du benzène, des insecticides ou toute autre substance agressive sur le Jog Dial, car vous risqueriez d'endommager ou de décolorer ses marques ou sa finition.

EJECTION FORCÉE DU DISQUE

Si la touche d'éjection ne fonctionne plus ou si le disque ne peut pas être retiré, une pression avec la broche fournie dans l'orifice d'éjection forcée du panneau avant permettra de retirer le disque.

Lorsqu'une éjection forcée est nécessaire, tenir compte des précautions suivantes.

- ① Mettre le lecteur CD hors tension (OFF) et vérifier que le disque a cessé de tourner. L'arrêt de la rotation du disque prend environ 60 secondes à compter de la mise hors tension de l'appareil.

Si une éjection forcée est effectuée pendant que le disque tourne:

- Le disque risque de toucher les doigts et de blesser puisqu'il ressortira en tournant hors du lecteur.
- Comme le disque tourne alors que sa bride est instable, il risque d'être griffé.

Pour ces raisons, ne jamais essayer d'éjecter de force le disque pendant qu'il tourne.

- ② Utiliser uniquement la broche fournie et pas d'autres objets. **La broche d'éjection forcée est insérée dans la rainure sur le fond du lecteur.**

Lorsque la broche fournie est poussée à fond dans l'orifice d'éjection forcée sur le panneau avant, le disque ressort de 5 à 10 mm de la fente de chargement. Il est alors possible de le retirer avec les doigts.

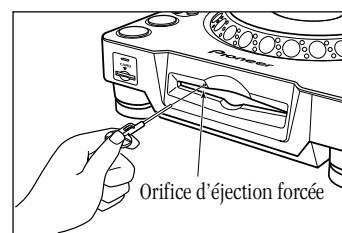

Orifice d'éjection forcée

FEATURES

The CDJ-1000MK2 compact disc player is designed for use by DJs providing all the functions and performance required in disco clubs while offering performance, sound quality and functionality superior to any analog player.

JOG DIAL

The large 206 mm diameter Jog dial enables better handling than an analog turntable.

PITCH BEND

This function changes the music tempo depending on direction of Jog dial rotation and speed of movement.

SCRATCH PLAY

In the **VINYL** mode when the surface of the Jog dial is pressed playback is discontinued and then continues according to the direction and speed the dial is rotated. You can also adjust the startup when the Jog dial is touched and released to create new DJ techniques.

FRAME SEARCH

Moves the disc from pause position in frame increments (1/75 sec) when the Jog dial is rotated in pause mode.

SUPER FAST SEARCH

You can search the disc faster than normal search or track search by holding down a **MANUAL SEARCH** button or **TRACK SEARCH** button as you turn the Jog dial.

ON JOG DISPLAY

The center of the jog dial displays information regarding disc status, cue point position, sound memory status, Jog dial touch-detection, and **VINYL** mode.

WAVE DISPLAY

This display makes it possible to find the breakpoint between tracks in advance and use it as mix point or end point in the same way as you can on an analog record by checking the position of the needle in the groove.

CUE/LOOP MEMORY

This unit can store cue points of each disc in internal memory or on a Multimedia Card (MMC) (sold separately) that can be recalled for each disc.

HOT CUE

Provides instant start from any of three pre-selected hot cue points (A, B or C).

REVERSE PLAY

Set the **DIRECTION** switch to its forward position ([REV] position) to play the music backwards.

TEMPO CONTROL

100 mm high-precision slider coupled with a 0.02% increment digital display (within a $\pm 6\%$ range) allows exact control of speed to make tempo adjustments easy and accurate.

TEMPO CONTROL RANGE

The maximum variable range can be set to four variable ranges: $\pm 6\%$, $\pm 10\%$, $\pm 16\%$ and $\pm 100\%$ (WIDE) to facilitate adjustment.

TEMPO CONTROL RESET

Resets the tempo to 0% regardless of slider position.

MASTER TEMPO

Changes music tempo without changing pitch.

PARTICULARITÉS

Le lecteur de disque compact CDJ-1000MK2 est conçu pour les DJ auxquels il apporte toutes les fonctions et les performances requises pour les discos, tout en offrant des caractéristiques, une qualité sonore et une maniabilité supérieures à tout lecteur analogique.

BAGUE JOG

La grande bague Jog de 206 mm de diamètre permet un maniement de loin supérieur à celui de toute platine analogique.

CHANGEMENT DE HAUTEUR TONALE

Cette fonction change le tempo de la musique selon le sens de rotation de la bague Jog et la vitesse de son mouvement.

LECTURE SCRATCH

En mode **VINYL**, lorsque la surface de la bague Jog est pressée, la lecture est interrompue et elle continue selon le sens et la vitesse de rotation de la bague. Vous pouvez également ajuster le démarrage lorsque la bague Jog est touchée et relâchée, afin de créer de nouvelles techniques DJ.

RECHERCHE PAR CADRE

Lorsque la bague Jog est tournée en mode Pause, ceci déplace le disque à partir de la position Pause par paliers de cadre (1/75 sec.).

RECHERCHE SUPER RAPIDE

Vous pouvez parcourir le disque plus vite que par la recherche normale ou la recherche de plage en tenant enfoncé le bouton de recherche manuelle (**MANUAL SEARCH**) ou le bouton de recherche de plage (**TRACK SEARCH**) tandis que vous tournez la bague Jog.

AFFICHAGE SUR BAGUE JOG

Le centre de la bague Jog affiche des informations sur l'état du disque, la position du point de repérage, l'état de la mémoire sonore, la détection tactile de la bague Jog et le mode **VINYL**.

AFFICHAGE WAVE

Cet affichage permet de trouver à l'avance le point de cassure entre les plages et de l'utiliser comme point de mixage ou comme point final comme on le fait sur un disque analogique en observant la position de l'aiguille sur le sillon.

MÉMOIRE REPÉRAGE/BOUCLAGE

Cet appareil peut conserver les points de repérage de chaque disque dans sa mémoire interne ou sur une carte Multimédia (MMC) (vendue séparément) de manière à pouvoir les rappeler ensuite.

REPERAGE INSTANTANÉ (HOT CUE)

Il permet une mise en marche instantanée à partir d'un parmi trois points de repérage instantané présélectionnés (A, B ou C).

LECTURE EN ARRIÈRE

Réglez le sélecteur de **DIRECTION** à la position avant (position [REV]) pour lire la musique en marche arrière.

COMMANDE DE TEMPO

Un curseur très précis de 100 mm couplé à un affichage numérique à palier de 0,02% (dans une plage de $\pm 6\%$) autorise un contrôle exact de la vitesse et permet des réglages faciles et précis du tempo.

PLAGE DE CONTRÔLE DU TEMPO

Pour faciliter les réglages, il est possible de régler la plage variable maximum à une des 4 valeurs suivantes: $\pm 6\%$, $\pm 10\%$, $\pm 16\%$ et $\pm 100\%$ (WIDE).

RÉINITIALISATION DE LA COMMANDE DE TEMPO

Pour ramener le tempo à 0%, quelle que soit la position du curseur.

TEMPO PRINCIPAL

Pour changer le tempo sans modifier la hauteur tonale.

FEATURES

PARTICULARITÉS

CUE**BACK CUE**

After storing the Cue point in memory, press the **CUE** button while playing the unit to go back to the Cue point and start over.

AUTO CUE

Auto cue automatically locates the song's start point even if it differs from the track's frame, allowing the player to start instantly at a press of the **PLAY** button.

CUE POINT SAMPLER

The sound from the memorized cue point can be reproduced by one touch, which can be used as the start point check and the sampler.

REAL TIME SEAMLESS LOOP

This function simplifies setting and releasing loops. This function lets you set a loop while you are playing a track. A loop can also be set at the end of the track so that the track does not stop. In addition, an **ADJUST** mode has been added to enable one-touch adjustments to Loop-in and Loop-out points and facilitate loop operation.

RELOOP

Allows you to replay a loop any number of times.

Press the **RELOOP** button after releasing loop play to return to the loop start point. Clever use of on and off in combination with the rhythm make it possible to create new sound effects.

PLAYING ADDRESS

This bar graph provides a visual representation of track playback progress that enables you to see current playback position just like you can on an analog record by checking needle position. The length of the bar shows current position and a flashing bar provides advance notice of track end.

SLOT IN

Discs are loaded directly without opening doors or trays, making track selection that much faster.

FADER START

Quick start and back cue can be performed using the fader function on DJ mixers DJM-500, DJM-600, DJM-300 and DJM-3000 (all mixers are sold separately).

MULTI READ

CD-R, CD-RW discs can be replayed. (However, due to certain special characteristics of some discs, recorders as well as dirty or damaged discs, some discs may not replay properly.)

CD TEXT

CD TEXT information is displayed if the CD includes the CD TEXT information.

REPÉRAGE**RETOUR AU POINT DE REPÉRAGE**

Après mémorisation d'un Point de repérage, appuyez sur le bouton **CUE** pendant la lecture pour repasser au Point de repérage et y recommencer.

REPÉRAGE AUTOMATIQUE

Cette fonction localise automatiquement le point de départ d'une chanson même s'il diffère du cadre de plage, ce qui permet au lecteur de commencer instantanément par simple poussée sur le bouton **PLAY**.

ÉCHANTILLONNEUR DE POINT DE REPÉRAGE

Le son depuis le point de repérage mémorisé peut être reproduit par une touche, ce qui est utilisable comme vérification d'un point initial ou échantillonneur.

BOUCLAGE SANS A-COUP EN TEMPS RÉEL

Cette fonction simplifie la pose et l'annulation des boucles. Elle permet de poser une boucle pendant la lecture d'une plage. Une boucle peut aussi être posée à la fin de la plage, de sorte que celle-ci ne s'arrête pas. De plus, un mode **ADJUST** est ajouté pour permettre des ajustements des points initiaux et finaux de boucles et faciliter ces opérations.

REBOUCLAGE

Permet de reproduire une boucle autant de fois que souhaité.

Appuyez sur le bouton **RELOOP** après avoir libéré la lecture à boucle pour repasser au point initial de la boucle. Une utilisation adroite combinée au rythme permet de créer de nouveaux effets sonores.

VISUALISATION DE LA LECTURE

Ce graphique à barre fournit une visualisation directe de l'avance de la lecture, tout comme le mouvement de l'aiguille sur un disque analogique. La longueur de la barre indique la position actuelle, tandis que le clignotement de cette barre avertit de la proximité de la fin d'une plage.

INSERTION PAR FENTE

Les disques sont insérés directement, sans avoir à ouvrir un volet ou un tiroir, ce qui accélère d'autant la sélection des plages.

DÉMARRAGE EN FONDU

Le Démarrage rapide (QUICK START) et le Retour au point de repérage (BACK CUE) sont possibles par la fonction Fader sur les mixeurs DJM-500, DJM-600, DJM-300 et DJM-3000 (tous vendus séparément).

LECTURE MULTIPLE

Il est possible de relire les CD-R, et CD-RW. (Mais en raison de leurs caractéristiques spéciales, il se peut que certains disques, graveurs, ainsi que des disques souillés ou endommagés ne soient pas relus correctement.)

TEXTE CD

Les informations de Texte CD sont affichées si le CD contient ce genre d'informations de Texte CD.

CONNECTIONS

- Before making or changing the connections, switch off the power and disconnect the power cord from the AC outlet.

1. Connecting to a DJ mixer (DJM-600, DJM-500, DJM-300, DJM-3000) (sound output and control terminal connection)

Use the supplied audio cables. Connect the white plug to the L (left) terminal and the red plug to the R (right) terminal.

Connect the supplied control cord to enable control of the unit from the mixer to allow fader start play and back cue.

CONNEXIONS

- Avant d'effectuer les connexions ou de les modifier, mettez l'appareil hors tension et débranchez le cordon d'alimentation au niveau de la prise du secteur.

1. Branchement à un mixeur DJ (DJM-600, DJM-500, DJM-300, DJM-3000) (connexion de borne de sortie sonore et de commande)

Utilisez les câbles audio fournis. Branchez la fiche blanche sur la borne L (gauche) et la fiche rouge sur la borne R (droite).

Branchez le câble de commande fourni afin de permettre le contrôle de l'appareil à partir du mixeur, ce qui autorise le démarrage en fondu et le retour au point de repérage.

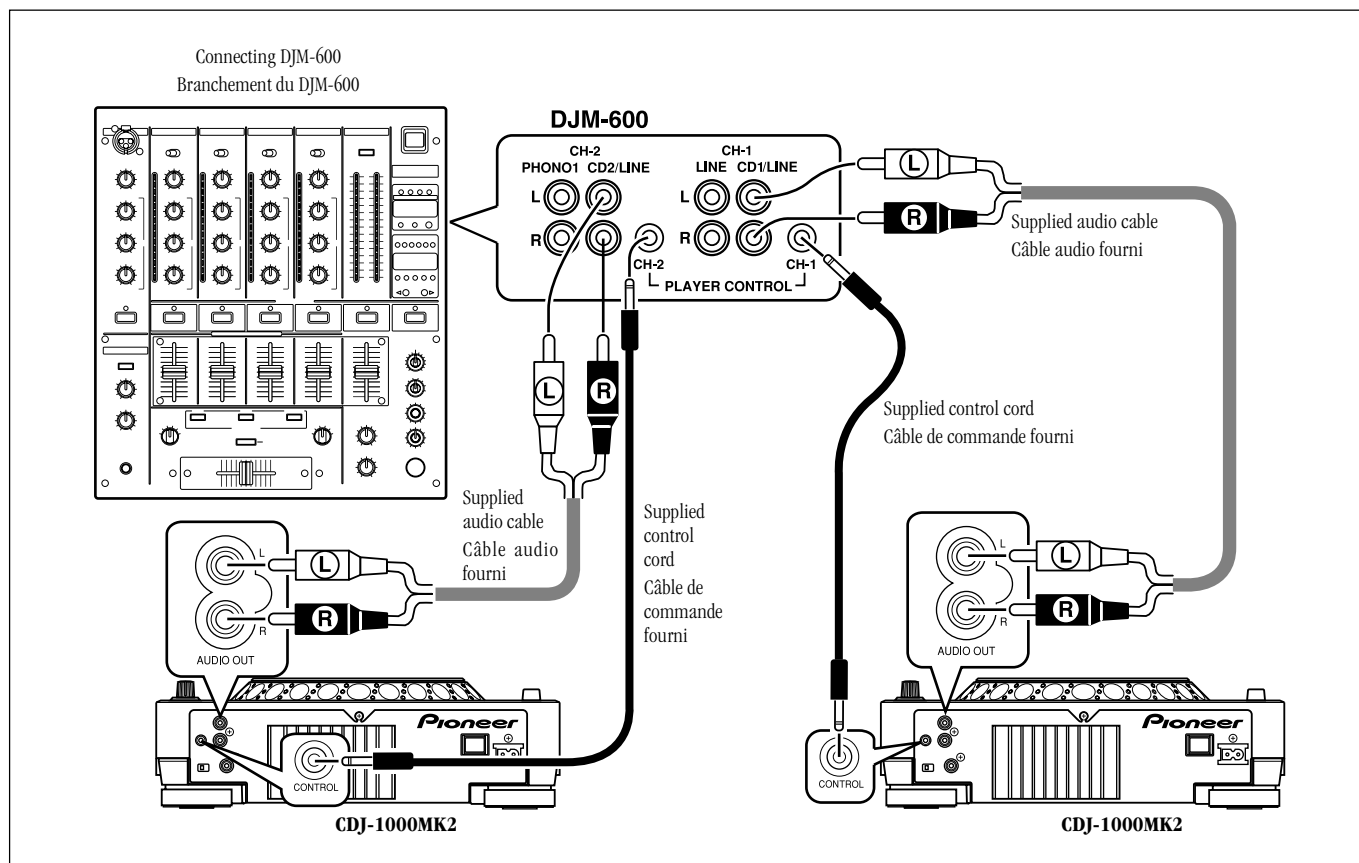

- Connections for the DJM-300 and DJM-500 are similar; use the supplied audio cables to connect the mixer's CD1 jacks to Player A, and CD2 jacks to Player B. When using the DJM-3000, Player A is connected to LINE 1 of CH-1, and Player B is connected to LINE 3 of CH-2.

2. Connecting control cord to allow relay play

Alternate playback can be automatically performed when the control terminals of two units are connected with the supplied control cord. ⇨ P.26

- Les connexions sont les mêmes pour le DJM-300 et le DJM-500. Servez-vous des câbles audio fournis pour raccorder les prises CD1 du mixeur au Lecteur A et les prises CD2 au Lecteur B. À l'emploi du DJM-3000, le Lecteur A est raccordé à LINE 1 de CH-1 et le Lecteur B est raccordé à LINE 3 de CH-2.

2. Branchement du cordon de commande permettant une lecture à relais

Une lecture à relais peut s'accomplir automatiquement si les bornes de commande de deux unités sont raccordées au moyen du câble de commande fourni. ⇨ P.26

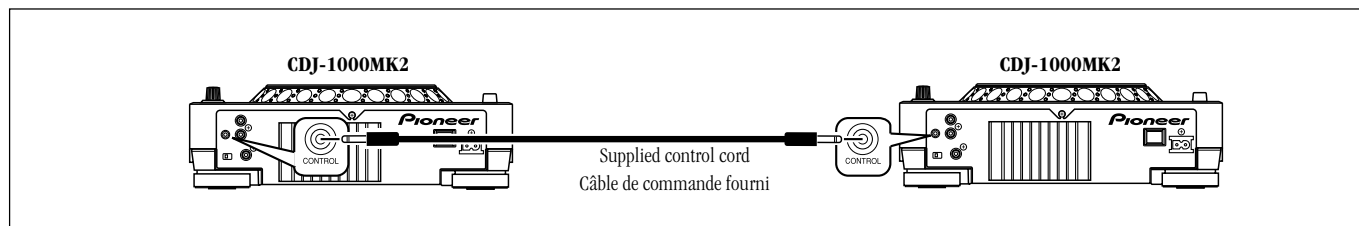

CONNECTIONS

CONNEXIONS

3. Connecting to other devices

A Connecting to other mixers

Connect the AUDIO OUT terminal on the unit with the Line In terminal or AUX terminal on the mixer.

(Do not use the Phono terminal. Otherwise the sound will become distorted and prevent normal playback.)

B Connecting to a stereo amplifier (when not using a DJ mixer)

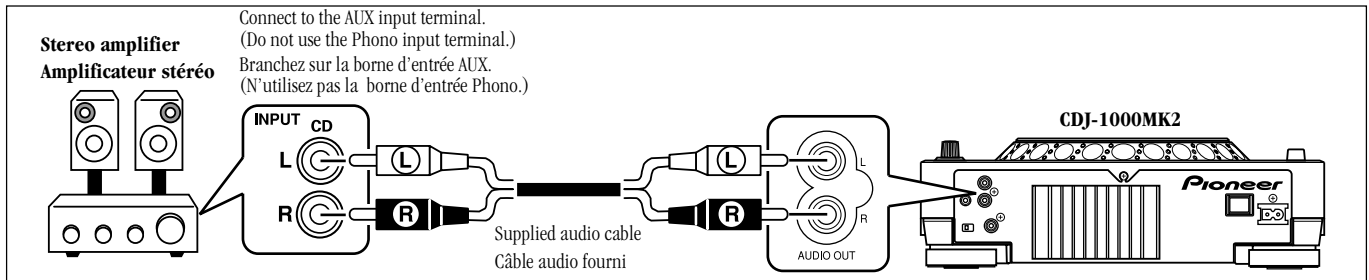

C Connecting to a component with a digital input terminal

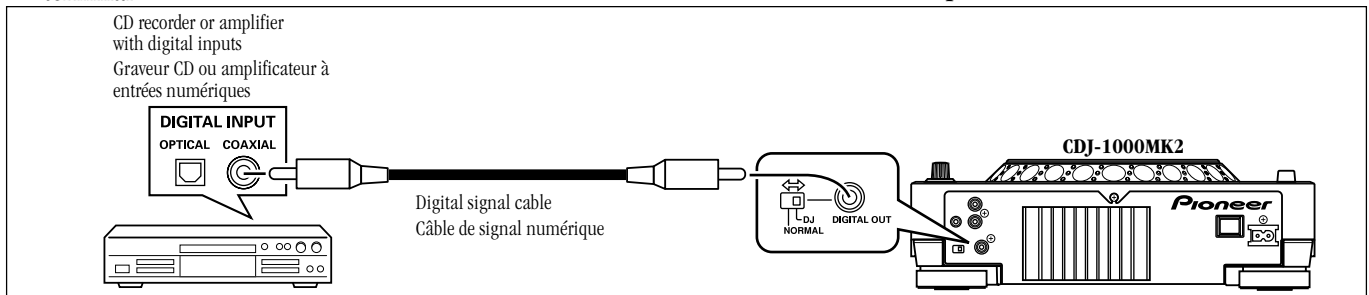

■ Setting the DIGITAL OUT Mode Switch (rear panel)

When the unit is used normally as a DJ CD Player, this switch should be set to DJ.

When set to DJ:

- The **DIGITAL OUT** connector outputs only audio data without sub-codes. The mode, however, is fixed at 44.1 kHz. Recording and other functions may be limited, depending on the type of CD recorder or other component connected. For details, consult the operating instructions for the component concerned.
- When **DIGITAL OUT** mode switch is first set to DJ, the display initially shows "D-OUT" then changes to "DJ."

When set to NORMAL:

- The **DIGITAL OUT** connector outputs digital data including sub-codes, but the unit's DJ functions are seriously restricted. ☞ P. 12
- When the **DIGITAL OUT** mode switch is set to NORMAL, the display initially shows "D-OUT" then changes to "NORMAL."
- If an unsupported operation is attempted, the display will first show "D-OUT" then change to display the "NORMAL" message.
- If the **DIGITAL OUT** mode switch has been set to NORMAL when the unit's power is switched on, the display will initially show "D-OUT," then change to display the "NORMAL" message.

NOTE:

When the **DIGITAL OUT** mode switch is set to NORMAL, the DJ functions (cue, loop, reloop, tempo adjust, bot cue, Jog dial and reverse playback) do not work. And the muted pause mode is used instead of the audible pause mode.

4. Connecting the power cord

When all connections have been made, connect the power cord to the AC inlet on the rear panel of the player and connect the power plug to an AC wall outlet or to a power receptacle on the rear panel of the amplifier.

3. Branchement à d'autres dispositifs

A Branchement à d'autres mixeurs

Branchez la borne de sortie audio (AUDIO OUT) de cet appareil sur la borne d'entrée de ligne (Line In) ou la borne AUX du mixeur.

(N'utilisez pas la borne Phono car le son serait distordu et une lecture normale ne serait pas possible.)

B Branchement à un amplificateur stéréo (sans emploi d'un mixeur DJ)

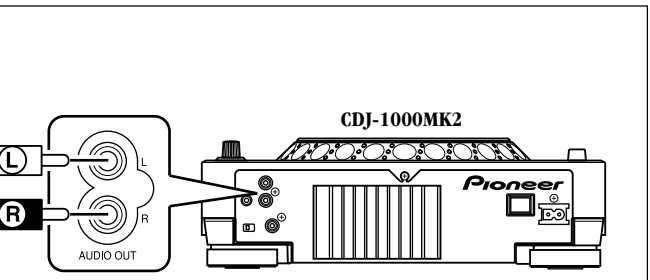

C Branchement à un composant doté d'une borne d'entrée numérique

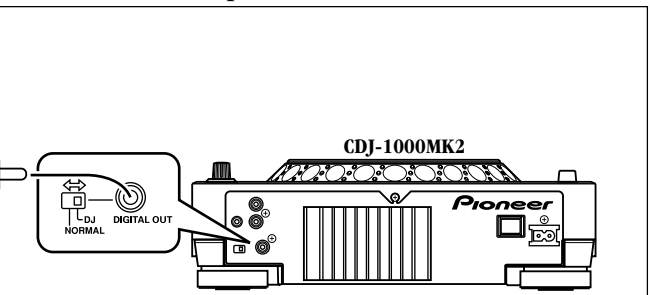

■ Réglage du sélecteur DIGITAL OUT (sur le panneau arrière)

Lorsque l'appareil est utilisé normalement comme Lecteur DJ CD, ce sélecteur doit être réglé sur DJ.

Lorsqu'il est réglé sur DJ :

- Le connecteur **DIGITAL OUT** fournit uniquement les données audio sans sous-codes. Le mode est alors fixé à 44,1 kHz. L'enregistrement et d'autres fonctions risquent d'être limités, selon le type d'enregistreur CD ou d'un autre composant raccordé. Pour plus de détails, consultez le mode d'emploi du composant en question.
- Lorsque le sélecteur **DIGITAL OUT** est réglé sur DJ, l'affichage indique d'abord "D-OUT", puis il change en "DJ".

Lorsqu'il est réglé sur NORMAL :

- Le connecteur **DIGITAL OUT** fournit les données numériques, y compris les sous-codes, mais les fonctions DJ de l'appareil sont considérablement limitées. ☞ p. 12
- Lorsque le sélecteur **DIGITAL OUT** est réglé sur NORMAL, l'affichage indique d'abord "D-OUT", puis il change en "NORMAL".
- Si une opération non acceptée est tentée, l'affichage indique d'abord "D-OUT", puis il change et il affiche le message "NORMAL".
- Si le sélecteur **DIGITAL OUT** a été réglé sur NORMAL lors de la mise sous tension de l'appareil, l'affichage indique d'abord "D-OUT", puis il change et il affiche le message "NORMAL".

REMARQUE:

Lorsque l'interrupteur **DIGITAL OUT** est sur NORMAL, les fonctions DJ (repérage, boucle, rebouclage, réglage tempo, repérage instantané, bague Jog et lecture inverse) n'agissent pas. Le mode Pause à sourdine est utilisé à la place du mode Pause audible.

4. Branchement du cordon d'alimentation

Une fois que tous les branchements sont achevés, branchez le cordon d'alimentation sur la prise secteur à l'arrière du lecteur et branchez la fiche d'alimentation sur une prise secteur murale ou sur la prise secteur du panneau arrière de l'amplificateur.

PANEL FACILITIES



NOMENCLATURE DES PANNEAUX

Top Panel

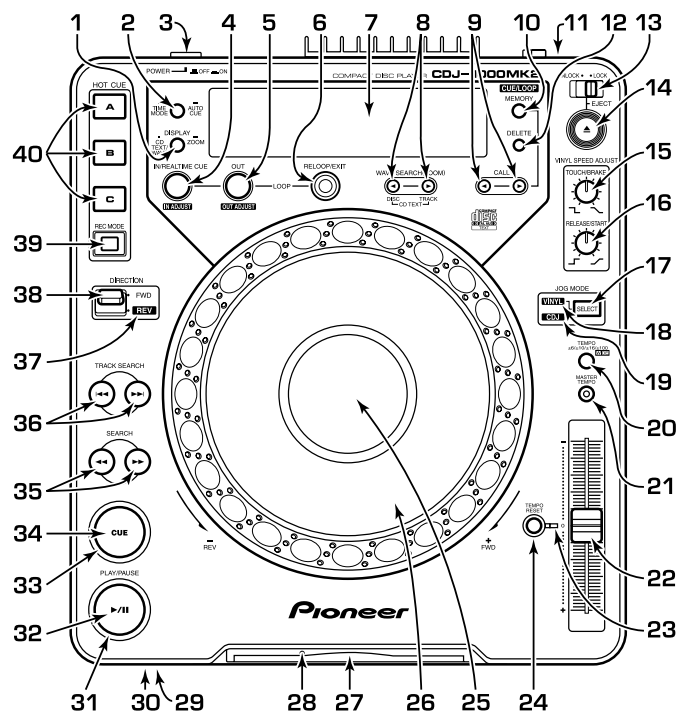

Panneau supérieur



Operation buttons marked with the asterisk (*) are disabled when the DIGITAL OUT mode switch is set to NORMAL.

- 1 **DISPLAY CD TEXT/WAVE (ZOOM) button (*)**
Each press of this button toggles the display between WAVE display and CD-TEXT disc/track title display. When the button is held down for 1 second or longer, the WAVE display cycles between the 1 track full-scale and 2x zoom scale.
- 2 **TIME MODE/AUTO CUE button (*)**
TIME MODE:
Each time this button is pressed, the time display changes between elapsed playback time and remaining playback time (REMAIN) of each track.
● The **TIME MODE** is stored in memory and persists even when the power is turned off.
AUTO CUE:
Hold down this key for 1 second or longer to toggle between **AUTO CUE** on and off. ☞ P.18
● **AUTO CUE** on/off status is stored in memory and persists even when the power is turned off.
- 3 **POWER switch OFF /ON **
This switch is located on the rear panel of the unit.
- 4 **LOOP IN/REALTIME CUE/IN ADJUST button/indicator (*)**
Real-time cue ☞ P. 21
Enter loop in point ☞ P. 25
Loop in point adjust ☞ P. 25
- 5 **LOOP OUT/OUT ADJUST button/indicator (*)**
Enter loop out point ☞ P. 25
Loop out point adjust ☞ P. 25
- 6 **RELOOP/EXIT button (*)** ☞ P. 26
- 7 **Display** ☞ P. 15 51-69
- 8 **WAVE SEARCH (ZOOM)/CD TEXT buttons (◀, ▶) (*)**
☞ P. 27
This button moves the displayed area when WAVE is in zoom display mode. In the TEXT display mode, pressing the ◀ button will display the disc title and pressing the ▶ button will display the track title.

Les boutons accompagnés d'un astérisque (*) sont désactivés lorsque le sélecteur DIGITAL OUT est réglé sur NORMAL.

- 1 **Bouton DISPLAY CD TEXT/WAVE (ZOOM) (*)**
Chaque poussée sur ce bouton fait permuer entre l'affichage WAVE et l'affichage Titre disque/Titre plage CD-TEXT. Si la pression est maintenue une seconde ou plus, l'affichage WAVE permute entre l'échelle totale 1 plage et l'échelle 2x zoom.
- 2 **Bouton TIME MODE/AUTO CUE (*)**
MODE TIME:
A chaque poussée de ce bouton, l'affichage horaire change entre la durée de lecture écoulée et la durée de lecture restante (REMAIN) sur chaque plage.
● Le mode horaire (**TIME MODE**) est mémorisé et conservé même si l'appareil est mis hors tension.
AUTO CUE:
Enfonchez ce bouton pendant 1 seconde ou plus pour permuer entre la marche/arrêt du repérage automatique. ☞ p. 18
● L'état de marche/arrêt **AUTO CUE** est mémorisé et conservé même si l'appareil est mis hors tension.
- 3 **Interrupteur d'alimentation (POWER OFF /ON **)
Il se trouve sur le panneau arrière de l'appareil.
- 4 **Bouton/voyant LOOP IN/REALTIME CUE/IN ADJUST (*)**
Repérage en temps réel ☞ p. 21
Saisie de point d'entrée de boucle ☞ p. 25
Réglage de point d'entrée de boucle ☞ p. 25
- 5 **Bouton/voyant LOOP OUT/OUT ADJUST (*)**
Saisie de point de sortie de boucle ☞ p. 25
Réglage de point de sortie de boucle ☞ p. 25
- 6 **Bouton RELOOP/EXIT (*)** ☞ p. 26
- 7 **Affichage** ☞ p. 15 51-69
- 8 **Boutons WAVE SEARCH (ZOOM)/CD TEXT (◀, ▶) (*)**
☞ p. 27
Ils déplacent la zone affichée lorsque WAVE est en mode d'affichage Zoom. En mode d'affichage TEXT, une poussée sur le bouton ◀ affiche le titre du disque, tandis qu'une poussée sur le bouton ▶ affiche le titre de la plage.

PANEL FACILITIES

- 9 CUE/LOOP CALL buttons (◀, ▶) (*)** ⇨ P. 28
Calls Cue points and Loop points stored in internal memory or external memory (when a memory card is inserted). (When a memory card is inserted, the external memory takes precedence.)
- 10 CUE/LOOP MEMORY button (*)** ⇨ P. 28-30
Stores Cue points and Loop points in internal memory or external memory (when a memory card is inserted). (When a memory card is inserted, the external memory takes precedence.)
- 11 DIGITAL OUT mode switch (DJ/NORMAL)** ⇨ P. 11
This switch is located on the unit's rear panel.
When set to DJ, the DIGITAL OUT connector outputs audio data alone. When set to NORMAL, digital data (including sub-codes) is output, but the unit's DJ functions are not supported (operation buttons marked with the asterisk (*) are disabled). No sound will be produced in the Pause mode.
- 12 CUE/LOOP DELETE button (*)** ⇨ P. 28, 29
Deletes Cue points or Loop points stored in internal memory or external memory (when memory card is inserted). (When a memory card is inserted, the external memory takes precedence.)
- 13 EJECT UNLOCK/LOCK switch**
UNLOCK: In this mode the disc can be ejected even during playback.
LOCK: In this mode, the disc cannot be ejected during playback. The disc can be ejected when in pause mode.
- 14 EJECT button (▲)**
When this button is pressed the disc is ejected through the disc insertion slot when it stops rotating. When the **EJECT UNLOCK/LOCK** switch is set to [LOCK] position, the disc can only be ejected when in pause mode.
- 15 VINYL SPEED ADJUST TOUCH/BRAKE dial (*)**
When the **JOG MODE SELECT** button is set to [VINYL] position, you can use this dial to adjust the speed by which the playback stops when the surface of the Jog dial is pressed.
Playback stops faster as the dial is turned counterclockwise and stops slower as the dial is turned clockwise.
- 16 VINYL SPEED ADJUST RELEASE/START dial (*)**
When the **JOG MODE SELECT** button is set to [VINYL] position, you can use this dial to adjust the speed by which playback starts after you take your hand off the surface of the Jog dial. Playback starts normal speed faster as the dial is turned counterclockwise and takes longer time to return to normal speed when turned clockwise.
- 17 JOG MODE SELECT button (*)**
VINYL mode: when the surface of the Jog dial is pressed during playback, playback stops and if the dial is rotated, music is output according to the speed the dial is turned.
● The **JOG MODE** is stored in memory and remains in memory even if the power is turned off.
CDJ mode: above operation is not performed even when the Jog dial surface is pressed.
- 18 VINYL indicator (*)**
This indicator lights when the **JOG MODE** is in **VINYL** mode.
- 19 CDJ indicator (*)**
This indicator lights when the **JOG MODE** is in **CDJ** mode.
- 20 TEMPO Control Range button ±6/±10/±16/±100 WIDE (*)**
Each time the button is pressed, the range changes (±6%/±10%/±16%/±100%).
- 21 MASTER TEMPO button/indicator (*)** ⇨ P.22
Each press of the button turns the master tempo function on or off.

NOMENCLATURE DES PANNEAUX

- 9 Boutons CUE/LOOP CALL (◀, ▶) (*)** ⇨ p.28
Pour rappeler les points de repérage et les points de boucle, stockés dans la mémoire interne ou la mémoire externe (si une carte-mémoire est insérée). La mémoire interne obtient la priorité si une carte-mémoire est insérée.
- 10 Bouton CUE/LOOP MEMORY (*)** ⇨ p. 28-30
Pour mémoriser les points de repérage et les points de boucle, stockés dans la mémoire interne ou la mémoire externe (si une carte-mémoire est insérée). La mémoire interne obtient la priorité si une carte-mémoire est insérée.
- 11 Sélecteur DIGITAL OUT (DJ/NORMAL)** ⇨ p. 11
Ce sélecteur se trouve sur le panneau arrière de l'appareil.
Lorsqu'il est réglé sur DJ, le connecteur DIGITAL OUT fournit seulement les données audio. Lorsqu'il est réglé sur NORMAL, les données numériques (y compris les sous-titres) sont fournies, mais les fonctions DJ de l'appareil ne sont pas supportées (les boutons marqués d'un astérisque (*) sont désactivés). Aucun son ne sera produit en mode Pause.
- 12 Bouton CUE/LOOP DELETE (*)** ⇨ p. 28, 29
Pour effacer les points de repérage et les points de boucle, stockés dans la mémoire interne ou la mémoire externe (si une carte-mémoire est insérée). (La mémoire interne obtient la priorité si une carte-mémoire est insérée.)
- 13 Sélecteur EJECT UNLOCK/LOCK**
UNLOCK: Le disque peut être éjecté, même pendant la lecture.
LOCK: Le disque ne peut pas être éjecté pendant la lecture, mais seulement en mode Pause.
- 14 Bouton EJECT (▲)**
Sa poussée fait ressortir le disque par la fente d'insertion quand sa rotation s'est arrêtée. Si l'interrupteur **EJECT UNLOCK/LOCK** est réglé sur [LOCK], le disque peut être éjecté seulement en mode Pause.
- 15 Bague VINYL SPEED ADJUST TOUCH/BRAKE (*)**
Quand le bouton **JOG MODE SELECT** est réglé à la position [VINYL], vous pouvez utiliser cette bague pour ajuster la vitesse à laquelle la lecture s'arrête quand vous appuyez sur la surface de la bague Jog.
La lecture s'arrête plus vite si la bague est tournée dans le sens anti-horaire et elle s'arrête moins vite si elle est tournée dans le sens horaire.
- 16 Bague VINYL SPEED ADJUST RELEASE/START (*)**
Quand le bouton **JOG MODE SELECT** est réglé à la position [VINYL], vous pouvez utiliser cette bague pour ajuster la vitesse à laquelle la lecture commence lorsque vous retirez la main de la surface de la bague Jog.
La lecture commence plus vite que la normale si la bague est tournée dans le sens anti-horaire et il faut plus longtemps pour revenir à la vitesse normale si elle est tournée dans le sens horaire.
- 17 Bouton JOG MODE SELECT (*)**
Mode VINYL: Si de la surface de la bague Jog est actionnée pendant la lecture, celle-ci s'arrête; si la bague est tournée, la musique est fournie selon la vitesse de rotation de la touchée.
● Le **MODE JOG** est mémorisé et il reste en mémoire même si l'appareil est mis hors tension.
Mode CDJ: L'opération ci-dessus n'est pas exécutée si de la surface de la bague Jog est touchée.
- 18 Voyant VINYL (*)**
Il s'allume lorsque le **MODE JOG** est en mode **VINYL**.
- 19 Voyant CDJ (*)**
Il s'allume lorsque le **MODE JOG** est en mode **CDJ**.
- 20 Bouton de plage de contrôle TEMPO (±6/±10/±16/±100 WIDE) (*)**
A chaque poussée sur le bouton, la plage change (±6%/±10%/±16%/±100%).
- 21 Bouton/voyant MASTER TEMPO (*)** ⇨ p.22
A chaque pression sur ce bouton, la fonction Tempo principal est mise en service ou hors service.

PANEL FACILITIES

- 22 Tempo Control knob (*)**
Slide the knob towards you (+) to increase the tempo and slide it away from you (-) to decrease it.
- 23 Tempo Reset indicator (*)**
Shows that the tempo has been reset to [0] (normal tempo) regardless of the position of the **Tempo Control** knob.
- 24 TEMPO RESET button (*)**
Resets the tempo to [0] (normal tempo) regardless of the position of the **Tempo Control** knob. Press button once more to release it.
- 25 Jog Dial Display** ⇨ P.16 81–85
- 26 Jog dial (+FWD/-REV) (*)** ⇨ P.22
- 27 Disc Loading Slot** ⇨ P.17
- 28 Force Ejection Hole** ⇨ P.7
- 29 Memory Card Loading Slot** ⇨ P.28
- 30 Memory Card indicator** ⇨ P.28
Lights when the MMC card is being accessed.
● Do not remove the card or turn off the power when this lamp is on.
- 31 Play/Pause indicator**
Lights during play and flashes during pause.
- 32 PLAY/PAUSE button (▶/⏸) ⇨ P.18**
- 33 CUE indicator (*) ⇨ P.20**
Lights when a Cue point is set and a search is not being performed. Flashes in pause mode.
- 34 CUE button (*)**
Cue point settings ⇨ P.20
Cue point sampler ⇨ P.21
Back cue ⇨ P.21
- 35 SEARCH button (◀◀, ▶▶) ⇨ P.19**
- 36 TRACK SEARCH button (◀◀, ▶▶) ⇨ P.19**
- 37 Reverse indicator (REV) (*)**
Lights when the **DIRECTION FWD/REV** switch is set to reverse.
- 38 DIRECTION FWD/REV switch (*)**
Plays tracks backwards when set to the [REV] position (forward position).
- 39 HOT CUE REC MODE button (*) ⇨ P.25**
Switches **HOT CUE** button function (REC/CALL).
● It is set to call when the power is turned on.
- 40 HOT CUE A, B, C button/indicator ⇨ P.25**
It is set to hot cue point recording mode when **A, B** and **C** light in red. It is set to call mode when **A, B** and **C** light in green. When the button is pressed, playback starts from the hot cue point. It is off when no hot cue point has been recorded.

NOMENCLATURE DES PANNEAUX

- 22 Bouton de commande de tempo (*)**
Glissez ce bouton vers vous (+) pour accroître le temps ou dans le sens contraire (-) pour le réduire.
- 23 Voyant de réinitialisation de tempo (*)**
Il indique que le tempo a été ramené à [0] (tempo normal), quelle que soit la position du bouton de commande de tempo.
- 24 Bouton TEMPO RESET (*)**
Il ramène le tempo à [0] (tempo normal), quelle que soit la position du bouton de commande de tempo. Appuyez une nouvelle fois sur le bouton pour le relâcher.
- 25 Affichage de bague Jog** ⇨ p. 16 81–85
- 26 Bague Jog (+FWD/-REV) (*)** ⇨ p. 22
- 27 Fente d'insertion du disque** ⇨ p. 17
- 28 Orifice d'éjection forcée** ⇨ p. 7
- 29 Fente d'insertion de carte-mémoire** ⇨ p. 28
- 30 Voyant Carte-mémoire** ⇨ p. 28
Il s'allume pendant l'accès à une carte MMC.
● Ne retirez pas la carte et ne mettez pas l'appareil hors tension pendant que ce voyant est allumé.
- 31 Voyant Lecture/Pause**
Il s'allume pendant la lecture et clignote pendant la pause.
- 32 Touche PLAY/PAUSE (▶/⏸) ⇨ p. 18**
- 33 Voyant CUE (*) ⇨ p. 20**
Il s'allume quand un point de repérage est posé et qu'une recherche n'est pas exécutée. Il clignote en mode Pause.
- 34 Bouton CUE (*)**
Réglage d'un point de repérage ⇨ p. 20
Retour au point de repérage ⇨ p. 21
Échantillonneur de point de repérage ⇨ p. 21
- 35 Bouton SEARCH (recherche) (◀◀, ▶▶) ⇨ p. 19**
- 36 Bouton TRACK SEARCH (recherche de plage) (◀◀, ▶▶) ⇨ p. 19**
- 37 Voyant de marche arrière (REV) (*)**
Il s'allume quand le sélecteur **DIRECTION FWD/REV** est réglé à la position REV.
- 38 Sélecteur DIRECTION FWD/REV (*)**
La plage est lue en marche arrière quand le sélecteur est réglé à la position [REV] (position avant).
- 39 Bouton HOT CUE REC MODE (*) ⇨ p. 25**
Il commande la fonction de repérage instantané (REC/CALL).
● Il est réglé sur "Call" à la mise sous tension.
- 40 Bouton/voyant HOT CUE A, B, C ⇨ p. 25**
Réglé au mode Enregistrement de point de repérage instantané quand **A, B** et **C** s'allument en rouge. Réglé au mode Rappel quand **A, B** et **C** s'allument en vert. Quand le bouton est actionné, la lecture commence au point de repérage instantané. Hors service si aucun point de repérage instantané n'est enregistré.

PANEL FACILITIES

NOMENCLATURE DES PANNEAUX

Display

Fenêtre d'affichage

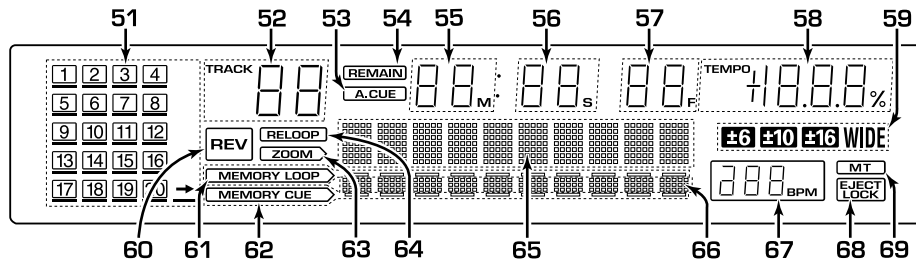

- 51 Calendar display (1 - 20, →)**
TRACK numbers beyond the current track lights. When the next track is 21 or beyond, → lights. When Cue points or loops are stored, an underscore lights in the corresponding TRACK numbers.
- 52 TRACK Number indicator**
Displays TRACK numbers.
- 53 Auto Cue indicator (A. CUE)**
Lights when auto cue is on.
- 54 REMAIN indicator**
Indicates that track remaining time is being displayed.
- 55 Time display (min) (M)**
- 56 Time display (sec) (S)**
- 57 Frame display (F)**
One second is 75 frames.
- 58 Playback Tempo display (TEMPO)**
Indicates the rate of change in the playback tempo.
- 59 Tempo Adjustment Range indicator (±6, ±10, ±16, WIDE)**
Indicates the variable range of the Tempo Control knob selected with the TEMPO Control Range button. When ±100% is selected, the WIDE indicator appears in the display.
- 60 Reverse indicator (REV)**
Indicates that the DIRECTION FWD/REV switch is set to reverse ([REV] position).
- 61 MEMORY LOOP indicator**
Displays the selected track loop memory position above the playback address display (10 points). Even when there may be several memory points in the same block, only one lights.
- 62 MEMORY CUE indicator**
Displays the selected cue memory positions under the playback address display (10 points). Even when there may be several memory points in the same block, only one lights.
- 63 ZOOM indicator**
Indicates that WAVE is indicated in zoom mode.
- 64 RELOOP indicator**
Lights when the unit is in reloop standby or performing a loop.
- 65 Wave/Text display**
When WAVE is displayed the music level of the current track.
The level is indicated either in 1-track full scale, or zoom when only part of the track is shown. In the zoom mode, the display area is moved using the WAVE SEARCH (ZOOM) buttons (◀, ▶).
CD TEXT will be displayed in the TEXT mode.
The contents of the display is the disc title and track title in English up to a maximum of 48 letters which can be scrolled.
- 51 Affichage Calendrier (1 - 20, →)**
Les numéros de plage au-delà de l'actuelle s'allument. Si la plage suivante est 21 ou au-delà, → s'allume. Si des points de repérage ou de boucle sont mémorisés, un voyant de souligné s'allume sous les numéros de plage correspondants.
- 52 Indicateur du numéro de plage (TRACK)**
Il affiche les numéros des plages.
- 53 Voyant Repérage automatique (A. CUE)**
Il s'allume quand un Repérage automatique est en service.
- 54 Voyant Durée restante (REMAIN)**
Il indique que la durée restante sur la plage est affichée.
- 55 Affichage horaire (min) (M)**
- 56 Affichage horaire (sec) (S)**
- 57 Affichage de cadre (F)**
Une seconde équivalent à 75 cadres.
- 58 Affichage Tempo de lecture (TEMPO)**
Indique le taux de changement dans le tempo de la lecture.
- 59 Voyant de plage de réglage du tempo (±6, ±10, ±16 et WIDE)**
Il indique la plage variable de la molette de contrôle de tempo, sélectionnée par le bouton de plage de contrôle de tempo. Quand ±100% est sélectionné, le voyant WIDE apparaît sur l'affichage.
- 60 Voyant de marche arrière (REV)**
Il indique que le sélecteur DIRECTION est réglé pour la marche arrière (position [REV]).
- 61 Voyant MEMORY LOOP**
Il affiche la position de boucle mémorisée sur la plage sélectionnée au-dessus de la visualisation de lecture (10 points). Même si plusieurs points sont mémorisés dans le même bloc, un seul s'allume.
- 62 Voyant MEMORY CUE**
Il affiche la position de repérage mémorisée sur la plage sélectionnée au-dessus de la visualisation de lecture (10 points). Même si plusieurs points sont mémorisés dans le même bloc, un seul s'allume.
- 63 Voyant ZOOM**
Il signale que WAVE est indiqué en mode Zoom.
- 64 Voyant RELOOP**
Il s'allume lorsque l'appareil est en attente de rebouclage ou exécute une boucle.
- 65 Affichage Wave/Texte**
Lorsque WAVE est affiché, le niveau musical de la plage actuelle est indiqué.
Le niveau est indiqué soit en échelle totale 1 plage, soit en zoom si seulement une partie de la plage est indiquée. En mode Zoom, la zone d'affichage se déplace au moyen des boutons WAVE SEARCH (ZOOM) (◀, ▶).
Le texte de CD sera affiché en mode TEXT.
Le contenu de l'affichage est le titre de disque et le titre de plage en anglais jusqu'à un maximum 48 lettres que vous pouvez faire défiler.

PANEL FACILITIES

66 Playback Address display

Indicates elapsed playback time and remaining playback time in an easy to grasp 1-track full scale or 2x zoom scale bar graph.

- The 1-track full scale mode shows elapsed time by lit segments from the left.
- The 1-track full scale mode shows remaining time by unlit segments from the left.
- When the remaining time is 30 seconds or less, the display flashes gently and the flashing becomes faster when there is 15 seconds or less left.
- In the 2x zoom scale mode, only the playback position is lit for the WAVE display.

67 BPM Counter

Indicates BPM for the current track.

The BPM counter may sometimes not be able to measure the BPM of a track.

68 EJECT LOCK indicator

Lights when the EJECT UNLOCK/LOCK switch is set to the [LOCK] position.

69 Master Tempo indicator (MT)

Lights when the master tempo function is on.

NOMENCLATURE DES PANNEAUX

66 Visualisation de lecture

Indique la durée de lecture écoulée ou la durée de lecture restante par une échelle totale 1 plage et le graphique à échelle 2x zoom.

- Le mode Echelle totale 1 plage indique la durée écoulée par les segments allumés depuis la gauche.
- Le mode Echelle totale 1 plage indique la durée écoulée par les segments éteints depuis la gauche.
- Lorsque la durée restante est de 30 secondes ou moins, l'affichage clignote lentement; le clignotement s'accélère à partir de 15 secondes.
- En mode Echelle 2x zoom, seule la position de lecture est allumée sur l'affichage Wave.

67 Compteur BPM

Indique les battements (BPM) de la plage actuelle.

Il arrive que ce compteur ne puisse mesurer les BPM d'une plage.

68 Voyant EJECT LOCK

Il s'allume lorsque le sélecteur EJECT UNLOCK/LOCK est réglé à la position [LOCK].

69 Voyant de tempo principal (MT)

Il s'allume lorsque la fonction Tempo principal est activée.

Jog Dial Display

Affichage de bague Jog

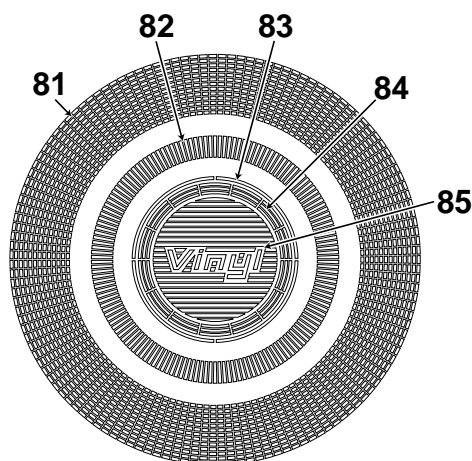

81 Operation display

Indicates play position in frames 135 frames for one full rotation. Turns during playback and stops during pause.

82 Cue point position indicator

Indicates the current cue point position.

83 Display the condition of the audio memory

When set in the audio memory display mode the light will flash when recording.

84 Jog touch detection indicator

In the VINYL mode, this indicator lights when the surface of the Jog dial is pressed.

85 VINYL mode display.

Lights up in the VINYL mode.

81 Affichage d'exploitation

Il indique la position de lecture en cadres (135 pour une rotation complète). Tourne pendant la lecture et s'arrête pendant la pause.

82 Voyant de position du point de repérage

Il indique la position du point de repérage actuel.

83 Affichage d'état de mémoire audio

Lorsque l'appareil est réglé en mode d'affichage de mémoire audio, la lampe clignote pendant l'enregistrement.

84 Voyant de détection du toucher de bague Jog

En mode VINYL, il s'allume lorsque la surface de la bague Jog est touchée.

85 Affichage de mode VINYL

Il s'allume en mode VINYL.

DISC LOADING/UNLOADING

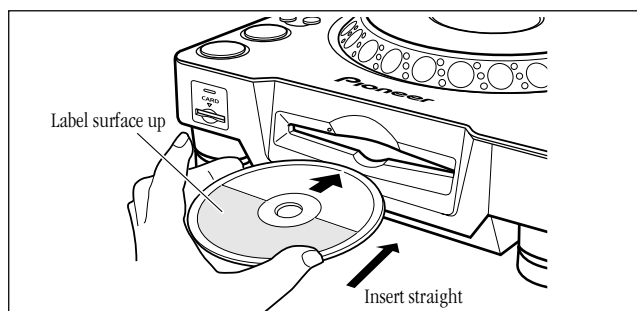

1. Set the rear-panel POWER switch to ON.

Do not force a disc into the unit when the POWER switch is set to OFF as this may damage the disc and the unit.

2. Insert a disc.

- Hold the disc with label surface upwards, and insert into the front panel disc loading slot.
- When playing 8cm discs, be sure to install an adaptor.

This unit spins at high speed to provide high performance. When playing 8cm discs with an adaptor, for safety reasons the rotation speed is reduced as a result scratch and reverse speeds will be lower.

- Only one disc can be loaded at a time. Never attempt to load more than one disc at the same time, or attempt to load a second disc when one disc has already been loaded.
- When loading a disc, do not place any twisting force on the disc, or try to force the disc into the slot. Also, do not attempt to interrupt or defeat the motion of the disc when the player begins to draw a disc into the slot or to eject a disc, since damage to the disc or player could occur.

3. The disc can be ejected anytime using the EJECT button (▲) when the EJECT UNLOCK/LOCK switch is set to UNLOCK.

When the EJECT UNLOCK/LOCK switch is set to LOCK, press the PLAY/PAUSE button (▶/⏸) during playback, or when a Cue point has been set, press the CUE button (back cue) before pressing the EJECT button (▲) to eject the disc.

- When the EJECT button is pressed, disc rotation stops and the disc is ejected from the loading slot.
- If the disc cannot be ejected with the EJECT button, insert a pin in the forced ejection hole on the front panel of the player. ☞ P. 7

CAUTION:

Do not attempt to press a disc back into the slot when the [EJECT] indicator appears. Pressing a disc back into the slot while the [EJECT] indicator appears may cause the player to stop. In this case, press the EJECT button again and wait until the [EJECT] indicator goes out before reinserting the disc.

PRECAUTIONS ON PLAYING CD SINGLES (8 cm/3-inch Discs)

- ① When playing CD singles (8 cm/3-inch discs), always use the adapter for 8 cm/3-inch discs. Before loading the disc into the CD player, be sure to check that it is secured properly by the catches of the adapter. If discs have been inserted without the adapter by mistake, remove the disc immediately by pressing the EJECT button. If the disc does not come out with one press, press another time.
- ② Use 8 cm/3-inch disc adapters labeled with the  mark (recommended standard product). Do not use adapters which cause the disc to idle, nor adapters which are bent or curved.

INSERTION / RETRAIT DU DISQUE

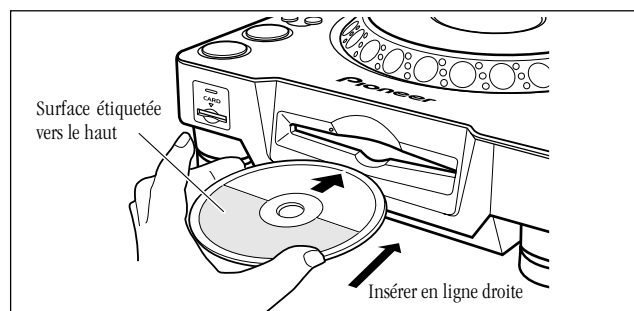

1. Régler l'interrupteur POWER du panneau arrière sur ON.

Sous peine de les endommager, ne pas forcer l'entrée d'un disque dans l'appareil si l'interrupteur POWER n'est pas allumé 'OFF'.

2. Insérer un disque.

- Diriger l'étiquette du disque vers le haut et insérer celui-ci dans la fente de chargement du disque sur le panneau avant du lecteur CD.
- Pour la lecture d'un disque de 8 cm, utilisez un adaptateur disponible dans le commerce.

L'appareil tourne à grande vitesse pour assurer de hautes performances. Pour des raisons de sécurité, à la lecture de disques de 8 cm avec un adaptateur, la vitesse de rotation est réduite par suite du scratch et les vitesses inverses seront plus lentes.

- Insérer un seul disque à la fois. Ne jamais essayer d'introduire plusieurs disques en même temps ou d'insérer un second disque quand il y en a déjà un dans le logement.
- Lors de son insertion, ne pas exercer de torsion sur le disque ou essayer d'introduire de force par la fente du logement. Sous peine d'endommager le disque et le lecteur, ne pas essayer d'interrompre ou de faire obstacle au mouvement du disque lorsqu'il est attiré dans le logement ou qu'il en est éjecté.

3. Le disque peut être éjecté à tout moment par le bouton EJECT (▲) si le sélecteur EJECT UNLOCK/LOCK est réglé sur UNLOCK.

Si le sélecteur EJECT UNLOCK/LOCK est réglé sur LOCK, appuyez sur le bouton PLAY/PAUSE (▶/⏸) pendant la lecture, ou si un point de repérage a été posé, appuyez sur le bouton CUE (Retour au point de repérage) avant d'appuyer sur le bouton EJECT (▲) pour éjecter le disque.

- Lorsque le bouton EJECT est actionné, la rotation du disque s'arrête et le disque est éjecté par la fente d'insertion.
- Si le disque ne peut pas être éjecté par le bouton EJECT, insérez une broche dans l'orifice d'éjection forcée sur le panneau avant du lecteur. ☞ p. 7

ATTENTION:

Ne jamais essayer de repousser un disque dans le logement pendant que l'indicateur [EJECT] est allumé, car ceci provoquerait l'arrêt du lecteur. Dans ce cas, appuyer à nouveau sur la touche EJECT et attendre jusqu'à ce que s'éteigne l'indicateur [EJECT] avant d'insérer à nouveau le disque.

PRECAUTIONS A LA LECTURE DE CD SINGLES (Disques de 8 cm)

- ① Pour la lecture de CD singles (disques de 8 cm), utiliser toujours un adaptateur pour disques de 8 cm. Avant de placer le disque dans le lecteur CD, vérifier qu'il est bien maintenu par les encoches de l'adaptateur. Si un disque a été inséré par erreur sans utiliser l'adaptateur, il doit être retiré immédiatement en poussant sur le bouton EJECT. Si le disque ne ressort pas à la première poussée, essayer une nouvelle fois.
- ② Utiliser un adaptateur pour disques de 8 cm portant la marque  (produit standard recommandé). Ne pas utiliser un adaptateur qui entraîne une rotation à vide du disque, ni un adaptateur plié ou incurvé.

DJ PLAYER OPERATION

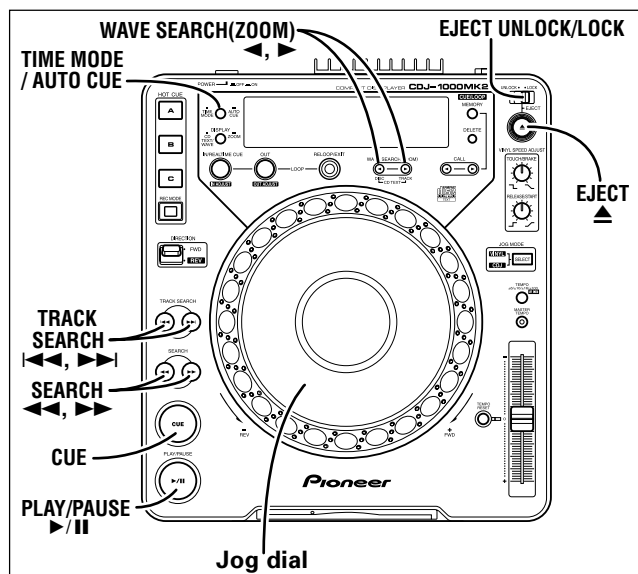

Auto Cueing (*)

When a disc is loaded, when track search is performed, and when the track is changed with the **JOG MODE** set to **CDJ**, this function operates to automatically set the cue point immediately before the actual start of music. ☞ P. 20

● Turning auto cueing on and off

Pressing the **TIME MODE/AUTO CUE** button and holding it down for a second or more causes auto cueing to be alternately turned on and off.

When **AUTO CUE** is on, the **[A. CUE]** indicator will be lit up.

- **AUTO CUE** on/off status is stored in memory and persists even when the power is turned off.
- It can change the Auto Cue level.

■ Changing the Auto Cue level

1. Press the **TIME MODE/AUTO CUE** button for over 5 seconds.
 - The display will indicate **[A.CUE-60dB]** (in the original state).
2. By **-pressing the WAVE SEARCH (ZOOM) button (◀, ▶)** you can change the level.
 - It can choose from **-36dB, -42dB, -48dB, -54dB, -60dB, -66dB, -72dB** and **-78dB**.
 - The level change mode can be removed if you press the **TIME MODE/AUTO CUE** button or wait 15 seconds.
 - Even if you turn the power off, the set level will remain in memory.

Starting Playback

1. Insert a disc in the player.

This unit spins discs at high speeds to provide high performance. As a result, disc loading takes a couple of seconds.

2. If auto cueing is on, press the **PLAY/PAUSE** button (▶/||).

- Press the **PLAY/PAUSE** button only after the current time lights in the display. The silent portion at the beginning of the displayed track will be skipped and playback will begin instantaneously from the first bars of the track.

Once the first track has been played, the player will automatically search for the beginning of the next track to be played. The cueing indicator **[CUE]** will light up, the **PLAY/PAUSE** button **[▶/||]** indicator will flash, and the player will then wait for the **PLAY/PAUSE** button **[▶/||]** to be pressed before beginning playback of the next track.

3. If auto cueing is off, playback will begin automatically from the first track.

- When auto cueing is off, playback will continue after the first track has been played, with all subsequent tracks being played in sequence.
- When playback of the final track is complete, playback will automatically come to an end.

UTILISATION DU LECTEUR DJ

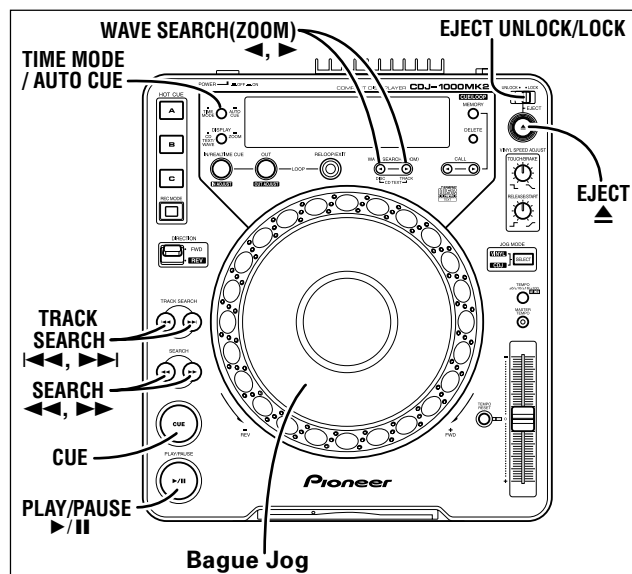

Repérage automatique (*)

Lorsqu'un disque est installé, quand la recherche de plage est effectuée et quand la plage est changée alors que le **JOG MODE** est réglé sur **CDJ**, cette fonction agit pour poser automatiquement le point de repérage immédiatement avant le début réel de la musique. ☞ p. 20

● Activation et désactivation du repérage automatique

Appuyez sur la touche **TIME MODE/AUTO CUE** et maintenez-la enfoncée pendant une seconde au moins pour activer et désactiver successivement le repérage automatique.

Quand le repérage automatique est activé, le témoin de repérage automatique **[A.CUE]** brille.

- La mise en/hors service du Repérage automatique est mémorisée et elle est conservée, même si l'appareil est mis hors tension.
- La fonction permet de changer le niveau de Repérage automatique.

■ Changement du niveau de Repérage automatique

1. Appuyez sur le bouton **TIME MODE/AUTO CUE** pendant plus de 5 secondes.
 - L'affichage indique **[A.CUE-60dB]** (à l'état original).
2. En appuyant sur le bouton **WAVE SEARCH (ZOOM) (◀, ▶)**, le niveau peut être changé.
 - On peut choisir entre: **-36dB, -42dB, -48dB, -54dB, -60dB, -66dB, -72dB** et **-78dB**.
 - Le mode de changement de niveau peut être annulé par une pression sur le bouton **TIME MODE/AUTO CUE** ou en attendant 15 secondes.
 - Le niveau défini reste mémorisé, même si l'appareil est mis hors tension.

Lancement de la lecture

1. Insérez un disque dans le lecteur.

Pour assurer de hautes performances, cet appareil fait tourner les disques à haute vitesse. Par conséquent, le chargement du disque prend quelques secondes.

2. Si le repérage automatique est activé, appuyez sur la touche **PLAY/PAUSE** (▶/||).

- Appuyez sur le bouton **PLAY/PAUSE** seulement après que le voyant de l'heure s'est allumé sur l'affichage. Les silences du début de la plage affichée sont sautés et la lecture commence instantanément à partir des premières barres de la plage.

Quand la lecture de la première plage est terminée, l'appareil recherche automatiquement le début de la plage suivante à lire. Le témoin de repérage **[CUE]** brille, le témoin de la touche **PLAY/PAUSE** **[▶/||]** clignote et le lecteur attend que vous appuyiez sur la touche **PLAY/PAUSE** **[▶/||]** pour poursuivre la lecture de la plage suivante.

3. Si le repérage automatique est désactivé, la lecture commence automatiquement à partir de la première plage.

- Quand le repérage automatique est désactivé, l'appareil poursuit la lecture de chaque plage successive après la fin de la première plage.
- A la fin de la dernière plage, la lecture s'arrête automatiquement.

DJ PLAYER OPERATION

UTILISATION DU LECTEUR DJ

Stopping Playback

Press the **EJECT** button (▲) when the **EJECT UNLOCK/LOCK** switch is set to **UNLOCK**.

When the **EJECT UNLOCK/LOCK** switch is set to **LOCK**, press the **PLAY/PAUSE** button (▶/⏸) during playback, or when a Cue point has been set, press the **CUE** button (back cue) before pressing the **EJECT** button (▲) to eject the disc.

- Playback will stop and the disc will be ejected.
- Note that the CDJ-1000MK2 does not come with a stop button.

To Pause Play

During playback, press the **PLAY/PAUSE** button (▶/⏸).

- The **PLAY/PAUSE** button's indicator and [**CUE**] indicator will flash, and play will be paused.
- When the **PLAY/PAUSE** button is pressed again, play will resume and the button indicator will light steadily.
- In the CDJ mode broken sound will still be audible during the standby mode; if you wish to stop all sound, lower the output sound volume on your audio mixer.
- When the unit has not been operated for 80 minutes or more in pause mode, the disc rotation stops automatically. In this instance, playback can be resumed by pressing the **PLAY/PAUSE** button.

Track Cueing

■ TRACK SEARCH buttons (◀◀, ▶▶)

Press one of the **TRACK SEARCH** buttons (◀◀, ▶▶).

- Each time the button is pressed, the track is cued in the direction corresponding to the arrow on the button (during playback of one track, to cue playback to the beginning of the preceding track, press the ◀◀ button twice).
- When the button is pressed down and held, cueing is continuous. If the button is held for two seconds or more, the cue speed increases.
- Pressing the ◀◀ button twice at the beginning of the first track, will cause the unit to cue to the very last track.
- When the end of the disc's last track is reached, pressing the ▶▶ button will cue to the first track (track 1).

■ Super-Fast Track Search

Rotate the Jog dial while pressing one of the **TRACK SEARCH** buttons (◀◀, ▶▶).

- While holding either one of the buttons depressed, rotate the dial in the direction corresponding to the direction you wish to skip; the unit will enter the high-speed skip mode.
- The direction of skip is in accordance with the direction in which the Jog dial is rotated. (the **TRACK SEARCH** button direction is released.)
- The high-speed skip mode is cancelled when the **TRACK SEARCH** button is released.

Fast-Forward / Fast-Reverse

■ Operation using the SEARCH buttons (◀◀, ▶▶)

Press the **SEARCH** buttons (◀◀, ▶▶) during playback.

Press and hold the ▶▶ button to fast forward the disc; press and hold the ◀◀ button to do fast reverse.

■ Super-Fast Search

Rotate the Jog dial while pressing one of the **SEARCH** buttons (◀◀, ▶▶)

- Hold down the button while turning the Jog dial in the direction you wish to search to enter fast forward or fast reverse mode.

Arrêt de la lecture

Appuyez sur le bouton **EJECT** (▲) si le sélecteur **EJECT UNLOCK/LOCK** est réglé sur **UNLOCK**.

Si le sélecteur **EJECT UNLOCK/LOCK** est réglé sur **LOCK**, appuyez sur le bouton **PLAY/PAUSE** (▶/⏸) pendant la lecture, ou si un Point de repérage a été posé, appuyez sur le bouton **CUE** (Retour au point de repérage) avant d'appuyer sur le bouton **EJECT** (▲) pour éjecter le disque.

- La lecture s'arrêtera et le disque sera éjecté.
- Notez que le CDJ-1000MK2 n'est pas équipé d'un bouton d'arrêt.

Pause de la lecture

Pendant la lecture, appuyez sur la touche **PLAY/PAUSE** (▶/⏸).

- L'indicateur de la touche **PLAY/PAUSE** et l'indicateur [**CUE**] clignotent et la lecture est interrompue.
- Si vous appuyez à nouveau sur la touche **PLAY/PAUSE**, la lecture reprend et l'indicateur de la touche reste allumé.
- En mode CDJ, un son émis par intermittence reste audible en mode d'attente; si on ne désire aucun son, abaisser le volume de sortie sur la table de mixage audio.
- Si l'appareil demeure en pause pendant plus de 80 minutes, l'entraînement du disque s'arrête. Cela étant, la lecture peut reprendre en appuyant sur la touche **PLAY/PAUSE**.

Recherche d'une plage

■ Touches TRACK SEARCH (◀◀, ▶▶)

Appuyer une fois sur les touches **TRACK SEARCH** (◀◀, ▶▶).

- A chaque poussée sur la touche, le lecteur recherche la plage dans le sens correspondant à la flèche de la touche actionnée (pendant la lecture d'une plage, pour ramener la lecture au début de la plage précédente, appuyer deux fois sur la touche ◀◀).
- Si on maintient la poussée sur la touche, la recherche se poursuit. La vitesse de recherche s'accélère si la poussée est maintenue pendant deux secondes ou plus.
- Deux poussées sur la touche ◀◀ au début de la première plage fera que l'appareil avance jusqu'à la toute dernière plage.
- Quand la fin de la dernière plage est atteint, une poussée sur la touche ▶▶ fait passer la recherche à la première plage (Plage 1) du disque.

■ Recherche Super-Rapide de Plage

Tourner la molette tout en appuyant sur une des touches **TRACK SEARCH** (◀◀, ▶▶).

- En maintenant une des touches enfoncées, tourner la molette dans le sens correspondant à la direction où vous voulez sauter des plages; l'appareil se place en mode de saut à grande vitesse.
- Le sens du saut correspond à la direction dans laquelle la molette pas-à-pas est tournée. (La touche **TRACK SEARCH** est relâchée.)
- Le mode de saut à grande vitesse est annulé lorsque la touche **TRACK SEARCH** est relâchée.

Avance rapide / Recul rapide

■ Fonctionnement à l'aide des touches SEARCH. (◀◀, ▶▶)

Appuyer sur les touches **SEARCH** (◀◀, ▶▶) pendant la lecture. Maintenir la poussée sur la touche ▶▶ pour effectuer une avance rapide sur le disque, ou maintenir la poussée sur la touche ◀◀ pour un recul rapide.

■ Recherche Super-Rapide

Tourner la molette tout en appuyant sur une des touches **SEARCH** (◀◀, ▶▶)

- Maintenir la poussée sur la touche tout en tournant la molette dans le sens où vous voulez exécuter la recherche pour entrer en mode d'avance rapide ou de recul rapide.

DJ PLAYER OPERATION

- The direction of the search is determined by the direction the Jog dial is turned. The direction of the **SEARCH** button is ignored.
- When you stop turning the Jog dial, the unit returns to playback mode.
- Release the **SEARCH** button to exit this mode.

Functions indicated with an asterisk (*) are disabled when the rear panel **DIGITAL OUT** mode switch is set to **NORMAL**.

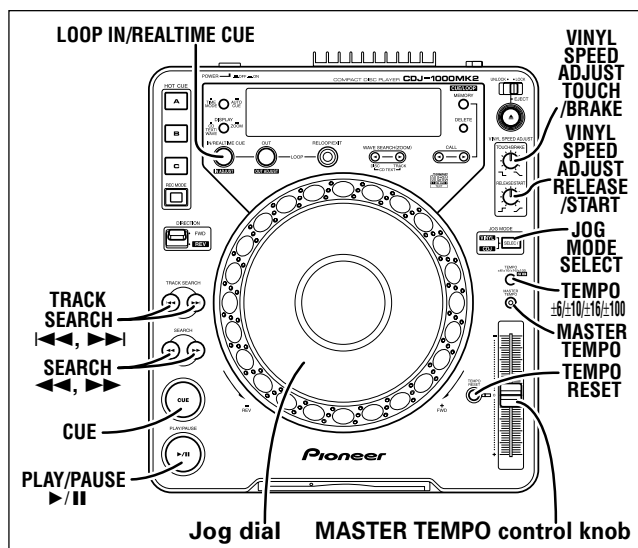

Cue Point Settings (*)

Once a Cue point has been stored in memory, during playback it can be used to place the player in a state where it is ready to begin playback from the cueing position by pressing the **CUE** button.

■ Setting the Cue point in the CDJ mode

1. During playback, press the **PLAY/PAUSE** button (▶/||) to pause playback at the point you wish to begin playback.
2. Search for the precise position of the Cue point.
 - Using frame numbers to specify Cue points.
Cue points may be specified in 1-frame units (where 75 frames are equivalent to 1 second).
Use the Jog dial or the forward or reverse **SEARCH** button (◀◀, ▶▶) to advance to the desired frame. Rotating the Jog dial once causes the player to advance or rewind 135 frames in the specified direction.
 - Listen to the sound at the current frame to determine the Cue point.
Turn the Jog dial slowly and then return it to just before the point from which you wish to begin playback. (The cue point thus defined will consist of that point directly after the sound which can be heard during a cueing pause.)
3. Press the **CUE** button when you reach the desired frame number or hear the sound at the point from which you wish to begin cueing.
 - The sound will mute and the time will appear in the display, indicating that the cue point has been stored to memory.
 - Each time a new Cue point is stored to memory, the previous Cue point will be erased.

UTILISATION DU LECTEUR DJ

- Le sens de la recherche dépend de la direction dans laquelle la molette est tournée. Le sens de la touche **SEARCH** est ignoré.
- Dès qu'on cesse de tourner la molette, l'appareil repasse en mode de lecture.
- Relâcher la touche **SEARCH** pour quitter ce mode.

Les fonctions marquées d'un astérisque (*) sont désactivées lorsque le sélecteur **DIGITAL OUT** du panneau arrière est réglé sur **NORMAL**.

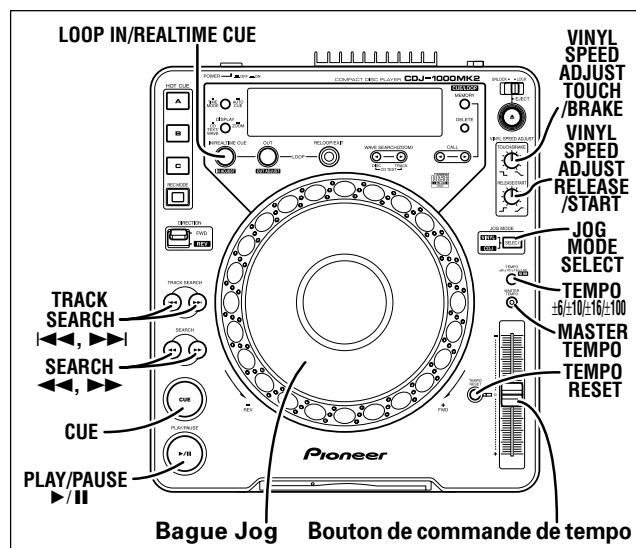

Réglage d'un point de repérage (*)

Une fois qu'un point de repérage a été mémorisé, pendant la lecture, il peut servir pour mettre le lecteur dans un état où il sera prêt à commencer la lecture à partir du point repéré par une pression sur le bouton **CUE**.

■ Réglage du point de repérage en mode CDJ

1. Pendant la lecture, appuyez sur le bouton **PLAY/PAUSE** (▶/||) pour interrompre la lecture au point où vous voulez la faire commencer.
2. Localisez la position exacte du Point de repérage.
 - Utilisation des numéros de cadre pour spécifier les Points de repérage.
Vous pouvez spécifier ces points en unités de cadre (75 cadres correspondent à 1 seconde).
Servez-vous de la bague Jog ou du bouton **SEARCH** avant ou arrière (◀◀, ▶▶) pour passer au cadre voulu. Une rotation de la bague Jog fait avancer ou reculer le lecteur de 135 cadres dans le sens spécifié.
 - Écoutez le son au cadre actuel pour déterminer le Point de repérage.
Tournez lentement la bague Jog et ramenez-la juste avant le point où vous voulez commencer la lecture. (Le point de repérage ainsi posé sera le point directement après le son audible pendant une pause de repérage.)
3. Appuyez sur le bouton **CUE** quand vous arrivez au numéro de cadre voulu ou que vous entendez le son au point à partir duquel vous voulez commencer le repérage.
 - Le son est mis en sourdine et l'heure apparaît sur l'affichage, indiquant que le point de repérage a été mémorisé.
 - Chaque fois qu'un nouveau Point de repérage est mémorisé, le précédent est effacé.

DJ PLAYER OPERATION

UTILISATION DU LECTEUR DJ

English

Français

[Amending the Cue point]

- During playback, press the CUE button.**
 - This will take you back to the set track position.
 - Press one of the SEARCH buttons (◀◀, ▶▶) to set to audible pause mode.**
 - In the CDJ mode, to set the Cue point, go through steps 2 and 3 as mentioned above.**
- **Setting the Cue point in the VINYL mode**
- During playback, at the point you wish to set as the cue point, either press and hold the surface of the Jog dial, or press the PLAY/PAUSE button (▶/II) to enter the standby mode.**
 - While pressing the surface of the Jog dial, turn back the dial to a point just before the track you wish to play.**
 - When the sound is the track being searched for, press the CUE button while you are still pressing the surface of the Jog dial.**
 - Cue point memory setting is completed when the current time lights in the display.
 - When a new Cue point is stored in memory the previous setting will be erased.

[Amending the Cue point]

- During playback, press the CUE button.**
 - This will take you back to the set track position.
 - In the VINYL mode, to set the Cue point, go through steps 2 and 3 as mentioned above.**
 - The SEARCH buttons (◀◀, ▶▶) can now be used to modify the cue point, in the same way as for the CDJ mode.
- **Real-time cue**
During playback, press the LOOP IN/REALTIME CUE button at the desired Cue point.
 - This point will then be recorded as the new Cue point.
- **Checking Cue points (Cue point sampler)**
After specifying a cueing point, press the CUE button.
 - The sound at the specified Cue point will continue to play as long as the CUE button is pressed.
- **Returning to a Cue point (Back cue)**
- During playback, press the CUE button.**
 - The player will return to the specified Cue point.
 - Press the PLAY/PAUSE button (▶/II).**
 - Playback will begin immediately from the specified Cue point.

Changing Playback Speed (*)

- Pull the Tempo Control knob towards you.**
 Slide the knob towards you (+) to increase the tempo and slide it away from you (-) to decrease it.
- The rate of change in playback speed (tempo) is shown in the display.
 - The playback speed can be changed without changing the pitch (⇄ “Applying Master Tempo”).
- **Selecting range of tempo adjustment**
Press the TEMPO ±6/±10/±16/±100 WIDE button.
 Each time the button is pressed the variable range of the **Tempo Control** knob changes as follows: ±6%, ±10%, ±16% and ±100%. You can adjust as follows: at ±6%:0.02%units, at ±10%:0.05%units, at ±16%:0.05%units, at ±100%:0.2%units.
- The set variable range value is indicated in the display.
- **Resetting tempo**
Press the TEMPO RESET button.
 The Tempo Reset indicator lights and the rate of tempo variation is reset to [0] (normal tempo) regardless of **Tempo Control** knob setting.
- One more press of the **TEMPO RESET** button cancels the reset and speed setting made with the **Tempo Control** knob is valid again.

[Modification d'un Point de repérage]

- Pendant la lecture, appuyez sur le bouton CUE.**
 - Vous repasserez ainsi à la position de plage définie.
 - Appuyez sur un des boutons SEARCH (◀◀, ▶▶) pour passer au mode de pause audible.**
 - En mode CDJ, effectuez les étapes 2 et 3 ci-dessus pour définir le Point de repérage.**
- **Réglage du Point de référence en mode VINYL**
- Pendant la lecture, au point que vous voulez fixer comme point de repérage, appuyez et maintenez la surface de la bague Jog, ou bien appuyez sur le bouton PLAY/PAUSE (▶/II) pour passer en mode d'attente.**
 - En appuyant sur la surface de la bague Jog, ramenez celle-ci à un point juste avant la piste à reproduire.**
 - Lorsque le son est à la plage recherchée, appuyez sur le bouton CUE tout en appuyant sur la surface de la bague Jog.**
 - Le réglage de mémoire du point de repérage est terminé lorsque l'heure actuelle s'allume sur l'affichage.
 - Lorsqu'un nouveau Point de repérage est mémorisé, le précédent est effacé.

[Modification d'un Point de repérage]

- Pendant la lecture, appuyez sur le bouton CUE.**
 - Vous repasserez ainsi à la position de plage définie.
 - En mode VINYL, effectuez les étapes 2 et 3 ci-dessus pour définir le Point de repérage.**
 - Les boutons SEARCH (◀◀, ▶▶) peuvent alors servir pour modifier le point de repérage, de la même façon que pour le mode CDJ.
- **Repérage en temps réel**
Pendant la lecture, appuyez sur le bouton LOOP IN/REALTIME CUE au Point de repérage voulu.
 - Ce point sera enregistré comme nouveau Point de repérage.
- **Vérification des points de repérage (Échantillonneur de point de repérage)**
Après avoir spécifié un point de repérage, appuyez sur le bouton CUE.
 - Le son au Point de repérage spécifié continue, aussi longtemps que le bouton CUE est actionné.
- **Retour au Point de repérage**
- Pendant la lecture, appuyez sur le bouton CUE.**
 - Le lecteur repassera au Point de repérage spécifié.
 - Appuyez sur le bouton PLAY/PAUSE (▶/II).**
 - La lecture commence immédiatement au Point de repérage spécifié.

Changement de la vitesse de lecture (*)

- Tirez le bouton de commande Tempo principal vers vous.**
 Glissez le bouton vers vous (+) pour accroître le tempo, ou glissez-le dans le sens opposé (-) pour le réduire.
- Le degré de changement de la vitesse de lecture (tempo) apparaît sur l'affichage.
 - Vous pouvez changer la vitesse de lecture sans modifier la hauteur tonale (⇄ “Application du Tempo principal”).
- **Sélection de la plage de réglage de tempo**
Appuyez sur le bouton TEMPO ±6/±10/±16/±100 WIDE.
 À chaque poussée sur le bouton, la plage variable du bouton de commande de **Tempo** principal change comme suit: ±6%, ±10%, ±16% et ±100%. Le réglage suivant est possible: à ±6%: en unités de 0,02%, à ±10%: en unités de 0,05%, à ±16%: en unités de 0,05%, à ±100%: en unités de 0,2%
- La valeur de la plage variable définie apparaît sur l'affichage.
- **Réinitialisation du tempo**
Appuyez sur le bouton TEMPO RESET.
 Le voyant Tempo Reset s'allume et le degré de variation du tempo est ramené à [0] (tempo normal), quel que soit le réglage de la molette de contrôle du **Tempo** principal.
- Une nouvelle pression sur le bouton **TEMPO RESET** annule la réinitialisation et le réglage de vitesse, effectué par le bouton de contrôle de **Tempo** principal, redevient valide.

DJ PLAYER OPERATION

Applying Master Tempo (*)

Press the **MASTER TEMPO** button during playback.

The **MASTER TEMPO** button and the **[MT]** indicator light. The speed (tempo) can now be changed using the **Tempo Control** knob but the pitch (key) does not change.

- Sound quality will be degraded when subjected to digital processing.

Jog Dial Functions (*)

1. Turning the Jog dial during playback (pitch bending)

(When the **JOG MODE SELECT** button is set to **VINYL**, touch the Jog dial side. The Jog dial operates differently when the surface of the Jog dial is pressed.)

- In proportion to the amount of rotation, the playback speed is accelerated (FWD+) or decelerated (REV-). When in the reverse mode, the playback speed accelerates when the dial is rotated in the REV- direction, and decelerates when rotated in the FWD+ direction.
- When rotation stops, the disc returns to normal speed.

2. Turning Jog dial during playback (scratch play)

(See page 24: Scratch Play)

3. Turning the Jog dial in pause mode (frame search)

(When **JOG MODE** is set to **CDJ**, the unit enters the audible pause mode, and when set to **VINYL**, the unit enters the ordinary muted pause mode (no audible sound); CD sound is played back at a speed corresponding to the speed with which the Jog dial is rotated.)

- Searches can be performed in 1-frame increments.
- When the CD is rotated once using the Jog dial, 1.8 seconds (135 frames) of music is played back.

4. During playback or turning in the pause condition (Spin)

Refer the [How to Spin] advanced operation.

5. During playback, rotate the Jog dial while holding the SEARCH button (◀◀, ▶▶) depressed. (Super-fast search)

Hold down the button while turning the Jog dial in the direction you wish to search to enter fast forward or fast reverse mode.

6. Rotate the Jog dial while holding the TRACK SEARCH button (◀◀, ▶▶) depressed. (Super-fast track search)

While holding the **TRACK SEARCH** button (◀◀, ▶▶) depressed, rotate the Jog dial in the direction in which you wish to perform track search; accelerated high-speed track search will begin in accordance with the direction and amount of rotation.

NOTE:

The Jog dial contains a switch.

Do not put objects on the Jog dial or apply too much force.

Do not put drinks on the Jog dial as it may leak inside the dial and be the cause of a malfunction.

Mixing Different Tracks

(Example: Mix track B with currently playing track A from the main speakers.)

- Connect CD1 to the DJ mixer's CH 1, and connect CD 2 to CH 2.
- Raise the TRIM, CHANNEL FADER, and MASTER LEVEL settings appropriately so that sound is produced from CD1.

1. Set the DJ Mixer's CROSS FADER slider at its left side (CH 1).

- Track A is heard from speakers.

2. Load a CD on player CD2.

3. Press the TRACK SEARCH buttons (◀◀, ▶▶) on player CD2 to find and select track B.

4. Set the DJ Mixer's MONITOR SELECTOR button CH 2 to ON.

UTILISATION DU LECTEUR DJ

Application du Tempo principal (*)

Appuyez sur le bouton **MASTER TEMPO** pendant la lecture.

Le bouton **MASTER TEMPO** et le voyant **[MT]** s'allument. La vitesse (tempo) peut alors être modifiée par le bouton de contrôle de **Tempo** principal, mais la hauteur tonale ne changera pas.

- La qualité sonore sera amoindrie si la lecture est soumise à un traitement numérique.

Maîtrise des fonctions de la bague Jog (*)

1. Rotation de la bague Jog pendant la lecture (changement de hauteur tonale)

(Quand le bouton **JOG MODE SELECT** est réglé sur **VINYL**, touchez le côté de la bague Jog. Celle-ci agit différemment lorsque la surface de la bague Jog est actionnée.)

- En fonction du degré de rotation, la vitesse de lecture est accélérée (FWD+) ou ralentie (REV-). Lorsque l'appareil est en mode inverse, la vitesse de lecture accélère si la bague est tournée dans le sens REV- et elle ralentit si elle est tournée dans le sens FWD+.
- Lorsque la rotation de la bague est arrêtée, le disque repasse à la vitesse normale.

2. Rotation de la bague Jog pendant la lecture (lecture Scratch)

(Voir page 24: Lecture Scratch)

3. Rotation de la bague Jog en mode Pause (recherche d'image)

(Quand le **JOG MODE** est réglé sur **CDJ**, l'appareil passe en mode de pause audible; lors d'un réglage sur **VINYL**, l'appareil passe en mode de pause à sourdine ordinaire (aucun son n'est audible). Le son du CD est reproduit à une vitesse correspondant à la vitesse avec laquelle la bague Jog est tournée.)

- La recherche d'image s'accomplit par palier d'une image.
- Si le CD est tourné une fois au moyen de la bague Jog, 1,8 seconde (135 cadres) de musique est reproduite.

4. Pendant la lecture ou la rotation à l'état de pause (Spin)

Voir le paragraphe des Démarches Évoluées "Pour faire un Spin".

5. Pendant la lecture, tourner la molette tout en maintenant la poussée sur la touche SEARCH (◀◀, ▶▶). (Recherche Super-Rapide)

Maintenir la poussée sur la touche tout en tournant la molette dans le sens où vous voulez exécuter la recherche pour entrer en mode d'avance rapide ou de recul rapide.

6. Tourner la molette tout en maintenant la poussée sur la touche TRACK SEARCH (◀◀, ▶▶). (Recherche Super-Rapide de Plage)

En maintenant la poussée sur la touche **TRACK SEARCH** (◀◀, ▶▶), tourner la molette pas-à-pas dans le sens où l'on veut effectuer la recherche de plage; une recherche de plage à vitesse accélérée commence selon le sens et le degré de la rotation de la molette.

REMARQUE:

La bague Jog comporte un interrupteur.

Ne placez rien sur la bague Jog et ne la forcez pas.

Ne placez pas de boissons sur la bague Jog, car l'appareil pourrait être endommagé si du liquide devait s'y infiltrer.

Mixage de plages différentes

(Exemple: Mixage de la plage B avec la plage A actuellement en cours de lecture via les haut-parleurs principaux.)

- Raccorder le lecteur CD1 sur les prises CH 1 du mixeur DJ et le lecteur CD2 sur CH 2.
- Elever les réglages TRIM, CHANNEL, FADER et MASTER LEVEL de façon appropriée pour que le son du lecteur CD1 soit obtenu.

1. Régler le curseur CROSS FADER du Mixeur DJ à sa position de gauche (CH 1).

- La plage A est audible par les haut-parleurs.

2. Placer un CD sur le lecteur CD2.

DJ PLAYER OPERATION

5. Rotate the DJ Mixer's **MONITOR LEVEL** so that track B can be heard from the headphones.
 - Only track A is heard from the main speakers.
6. Set cueing for track B on the headphones.
 - ① With player CD2 in the playback mode, press the **PLAY/PAUSE** button (▶/II) to hear the point you wish to cue.
 - When the **JOG MODE** is set to **CDJ**, the unit will enter audible pause mode (sound can be heard); when set to **VINYL**, the unit will enter inaudible pause mode (no sound can be heard).
 - ② Rotate player CD2's Jog dial and search for the track's Cue point (first beat).
 - ③ When you have settled on the Cue point, press the **CUE** button on player CD2.
 - The player's sound will be muted and cueing will be completed.
7. Simultaneously press player CD2's **PLAY/PAUSE** button (▶/II) when track A is heard from the speakers.
 - Only track A will be heard from the main speakers.
 - Track B will be heard from the headphones.
8. Move the **TEMPO** slider to match the tempo (BPM=Beat Per Minutes) of tracks A and B.

Move the **TEMPO** slider of player CD2 so that the BPM of track B matches those of track A.

 - When the two BPM rates match, the BPM synchronization is complete.
9. Press the **CUE** button on player CD2.
 - Player CD2 will enter pause mode at the Cue point.
10. As soon as track A is heard from the speakers, press the **PLAY/PAUSE** button (▶/II) on player CD2.
 - Track B begins playing.
11. While checking the sound on the headphones, gradually move the DJ Mixer's **CROSS FADER** slider from left to right.
 - The sound of track A from the speakers will steadily become mixed with the sound of track B.
 - When the DJ Mixer's **CROSS FADER** slider has moved all the way to the right side, the sound heard from the speaker will have changed from track A to track B, and the operation is complete.
- **Long mix play**

If the BPM rates match, mixing of tracks A and B will sound good even if the **CROSS FADER** slider is in the middle position.
- **Fader start play**

Using the cross fader start function of the DJM-600, DJM-500, DJM-300 or DJM-3000, step 10 above can be eliminated for even simpler mixing. In addition, when the **CROSS FADER** slider is returned to its original position, the status returns to that in step 9 (player CD2 at its Cue point), so that you can repeat the same play as many times as you like.

UTILISATION DU LECTEUR DJ

3. Appuyer sur les touches **TRACK SEARCH** (◀◀, ▶▶) du lecteur CD2, pour localiser la plage B.
4. Régler le sélecteur **MONITOR SELECTOR CH 2** du Mixeur DJ sur **ON**.
5. Tourner la commande **MONITOR LEVEL** du Mixeur DJ de manière que la plage B soit audible par le casque.
 - Les haut-parleurs principaux restituent seulement les sons de la plage A.
6. Définir le point de repère pour la plage B par le casque d'écoute.
 - ① Le lecteur CD2 étant en mode de lecture, appuyer sur la touche **PLAY/PAUSE** (▶/II) pour entendre le point que l'on veut localiser.
 - Lorsque le **JOG MODE** est réglé sur **CDJ**, l'appareil passe en mode de pause audible (vous entendez les sons); lorsqu'il est réglé sur **VINYL**, l'appareil passe en mode de pause inaudible (vous n'entendez plus les sons).
 - ② Tourner la molette du lecteur CD2 et rechercher le point de repère (première mesure) de la plage.
 - ③ Quand on a défini le point de repère, appuyer sur la touche **CUE** du lecteur CD2.
 - Le son du lecteur est mis en sourdine et la localisation est terminée.
7. En synchronisation avec le son de la plage A audible par le casque d'écoute, appuyer sur la touche **PLAY/PAUSE** (▶/II) du lecteur CD2.
 - Les haut-parleurs principaux restituent seulement les sons de la plage A.
 - Les sons de la plage B sont audibles par le casque.
8. Déplacer le curseur **TEMPO** pour faire correspondre le tempo (BPM = Mesures par minute) des plages A et B.

Le mixeur DJ affiche les valeurs BPM des plages (par chiffres).

 - Pour des détails sur le fonctionnement du Mixeur DJ, se reporter au Mode d'emploi qui accompagne ce dernier.
9. Appuyer sur la touche **CUE** du lecteur CD2.
 - Le lecteur CD2 passera au mode Pause au point de repérage.
10. Dès qu'est audible le son de la plage A provenant des haut-parleurs, appuyer sur la touche **PLAY/PAUSE** (▶/II) du lecteur CD2.
 - La lecture de la plage B commence.
11. En suivant le son par le casque, déplacer progressivement le curseur **CROSS FADER** du Mixeur DJ de la gauche vers la droite.
 - Le son de la plage A provenant des haut-parleurs sera progressivement mixé à celui de la plage B.
 - Lorsque le curseur **CROSS FADER** du Mixeur DJ est déplacé complètement vers le côté droit, le son audible par les haut-parleurs passera de la plage A à la plage B et le fondu sera ainsi réalisé.
- **Lecture à mixage prolongé**

Si les cadences (BPM) correspondent, le mixage des plages A et B paraîtra bon même si le curseur **CROSS FADER** se trouve à la position moyenne.
- **Lecture à départ en fondu**

En faisant appel à la fonction de mise en marche à fondu croisé du Mixeur Disc Jockey DJM-600, DJM-500, DJM-300 ou DJM-3000, l'étape 10 ci-dessus peut être éliminée pour simplifier le mixage. En outre, quand le curseur **CROSS FADER** est ramené à sa position originale, l'état repasse à celui de l'étape 9 (le lecteur CD2 est à son point d'attaque) et il est alors possible de répéter la même lecture autant que fois qu'on le souhaite.

Functions indicated with an asterisk (*) are disabled when the rear panel **DIGITAL OUT** mode switch is set to **NORMAL**.

Les fonctions marquées d'un astérisque (*) sont désactivées lorsque le sélecteur **DIGITAL OUT** du panneau arrière est réglé sur **NORMAL**.

ADVANCED OPERATIONS

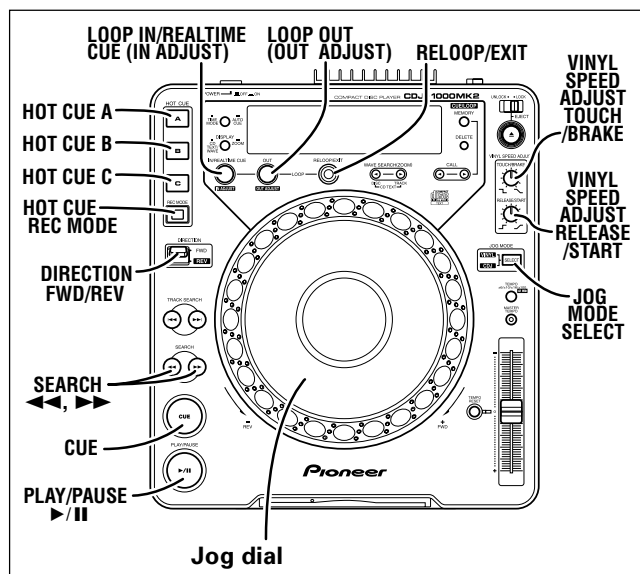

Scratch Play (*)

By changing from the **JOG MODE** to **VINYL**, and pressing and rotating the surface of the Jog dial you can replay according to the speed and direction of the Jog dial.

1. Press the **JOG MODE SELECT** button to light the [VINYL] indicator.
 2. When replaying a CD press the surface of the Jog dial.
 - Playback slows down and stops (the slowdown in speed until the disc stops (response characteristics) can be set separately). By rotating the Jog dial when playback speed is decreasing but not yet stopped all sound will stop halfway through. See Step 3 for playback when rotating the Jog dial.
 3. Turn the Jog dial in the direction and at the speed you wish to playback the disc.
 - The CD is played back according to the speed and direction of Jog dial movement.
 4. Take your hand off the surface of the Jog dial.
 - The CD spins up or down to return to normal playback mode. (The slowdown or increase in speed until the CD returns to normal playback (response characteristics) can be set separately.)
- **Setting the time it takes for playback to slow down and stop when the Jog dial surface is pressed.**
- Turn the **VINYL SPEED ADJUST TOUCH/BRAKE** knob.
- This knob allows you to adjust the slowdown in speed (response characteristics) until CD playback stops.
- **After you have taken your hand off the surface of the Jog dial you can set the time it takes for the speed to return to the original condition of playback.**
- Turn the **VINYL SPEED ADJUST RELEASE/START** knob.
- This allows you to adjust the slowdown or increase in speed until the CD returns to normal playback (response characteristics).

How to Spin (*)

During playback in the **VINYL** mode either press the surface of the Jog dial or press the **PLAY/PAUSE** button (▶/||) to cause a pause, then quickly turn the Jog dial, even when released playback will occur according to the speed and direction of the dial.

DÉMARCHES ÉVOLUÉES

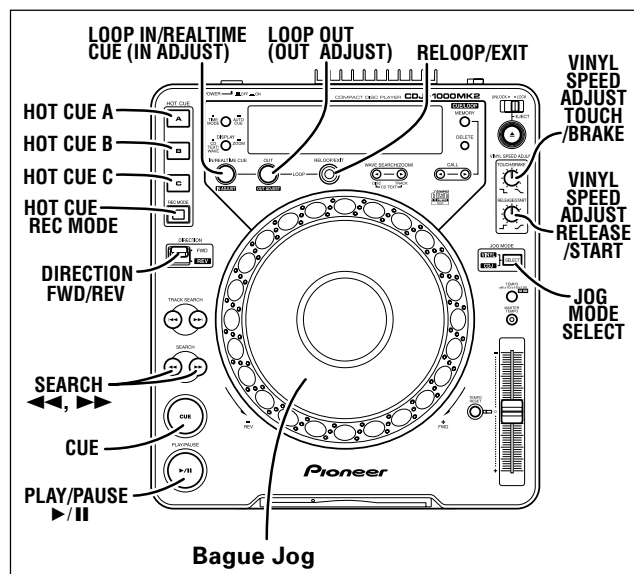

Lecture "Scratch Play" (*)

En passant du **MODE JOG** à **VINYL**, et en appuyant et tournant la surface de la bague Jog, vous pouvez effectuer la lecture à la vitesse et dans le sens de la bague Jog.

1. Appuyez sur le sélecteur **JOG MODE SELECT** pour allumer le voyant [VINYL].
 2. Pendant la lecture d'un CD, appuyez sur la surface de la bague Jog.
 - La lecture se ralentit et s'arrête (le ralentissement de la vitesse jusqu'à l'arrêt du disque (caractéristiques de réponse) peut être réglé séparément). Si vous tournez la bague Jog alors que la vitesse de lecture ralentit mais qu'elle n'est pas encore arrêtée, tous les sons s'arrêteront en cours. Reportez-vous à l'étape 3 pour la lecture lors de la rotation de la bague Jog.
 3. Tournez la bague Jog dans le sens et à la vitesse souhaités pour la lecture du disque.
 - Le CD est reproduit à la vitesse et dans le sens du mouvement de la bague Jog.
 4. Retirez la main de la surface de la bague Jog.
 - La rotation du CD augmente ou diminue pour revenir au mode normal de lecture. (Le ralentissement ou l'accélération de la vitesse jusqu'au retour à la vitesse normale (caractéristiques de réponse) peut être réglé séparément).
- **Réglage de la durée requise pour le ralentissement et l'arrêt de la lecture quand la surface de la bague Jog est touché.**
- Tournez le bouton **VINYL SPEED ADJUST TOUCH/BRAKE**.
- Ce bouton permet d'ajuster le ralentissement de la vitesse (caractéristiques de réponse) jusqu'à l'arrêt de la lecture du CD.
- **Après avoir retiré la main de la surface de la bague Jog, vous pouvez ajuster la durée nécessaire pour que la vitesse de la lecture revienne à l'état original.**
- Tournez la molette **VINYL SPEED ADJUST RELEASE/START**.
- Vous pouvez ainsi ajuster le ralentissement ou l'accélération de la vitesse jusqu'au retour à la lecture normale (caractéristiques de réponse).

Pour faire un "Spin" (*)

Pendant la lecture en mode **VINYL**, appuyez sur la surface de la bague Jog ou appuyez sur le bouton **PLAY/PAUSE** (▶/||) pour effectuer une pause, puis tournez rapidement la bague Jog; même lorsque celle-ci sera relâchée, la lecture se produira selon la vitesse et le sens de rotation de la bague.

ADVANCED OPERATIONS

DÉMARCHES ÉVOLUÉES

How to Brake (*)

- When you press the **PLAY/PAUSE** button (▶/II) in the **VINYL** mode during playback, the **VINYL SPEED ADJUST TOUCH/BRAKE** button will cause a corresponding speed and the sound will stop.
- Upon pressing the **PLAY/PAUSE** button (▶/II) again playback will commence and the **VINYL SPEED ADJUST RELEASE/START** button will respond accordingly.

Hot Cue (*)

Provides instant start from any of three pre-selected hot cue points (A, B or C).

■ **Setting the hot cue point**

1. Press the **HOT CUE REC MODE** button to light the **HOT CUE A, B and C** button indicators in red.
2. During playback or in pause mode, press the button (A, B or C) where you wish to store a hot cue point.
 - The pressed button flashes for 2 seconds in red.
 - The setting is automatically stored in the Multimedia Card (MMC). ⇨ P.30

■ **Starting hot cue**

1. Press the **HOT CUE REC MODE** button to light the **HOT CUE A, B and C** button indicators in green.
 - Buttons that do not store a hot cue point do not light.
2. During playback, in pause mode or cue standby, press the button (A, B or C) where you stored a hot cue point.
 - Playback starts from the stored hot cue point.
 - Loop play is cancelled.
 - Previously recorded hot cue points can be called from a Multimedia Card (MMC) when a CD is inserted. ⇨ P.30

Loop Playback (*)

■ **Defining a loop**

1. Press the **PLAY/PAUSE** button (▶/II) to begin playback.
2. During replay, press the **LOOP IN/REALTIME CUE** button at the loop in point.
 - Note that this operation need not be performed if a prerecorded Cue point is to be used as the start of the loop.
3. During playback, press the **LOOP OUT** button at the point from which you wish to end the loop.
 - Loop playback will begin, with playback looping from the loop start point to the loop end point.

■ **Stopping loop playback**

During loop playback, press the **RELOOP/EXIT** button.

- Once this has been done, playback will continue in sequence from the loop end point without returning to the loop start point.

■ **Changing the loop in point**

1. Press the **LOOP IN/REALTIME CUE (IN ADJUST)** button during playback.
 - The time of the in point is shown in the display, the **LOOP IN/REALTIME CUE** button starts to flash rapidly and the **LOOP OUT** button goes off.
2. Press the **SEARCH** button (◀◀, ▶▶) or turn the Jog dial.
 - In a 1 frame unit you can move the loop in point up to ±30 frames.
 - Press the **LOOP IN/REALTIME CUE** button or wait 30 seconds to leave editing mode and return to loop play.

■ **Changing the loop out point**

1. Press the **LOOP OUT (OUT ADJUST)** button in loop play.
 - The time of the out point is shown in the display, the **LOOP OUT** button starts to flash rapidly and the **LOOP IN/REALTIME CUE** button goes off.

Pour un freinage (*)

- Si vous appuyez sur le bouton **PLAY/PAUSE** (▶/II) en mode **VINYL** pendant la lecture, le bouton **VINYL SPEED ADJUST TOUCH/BRAKE** fournira une vitesse correspondante et le son s'arrêtera.
- Une nouvelle pression sur le bouton **PLAY/PAUSE** (▶/II) fait commencer la lecture; le bouton **VINYL SPEED ADJUST RELEASE/START** agira en conséquence et la lecture commencera.

Lecture à repérage instantané "Hot Cue" (*)

Cette fonction permet un départ instantané à partir d'un des 3 points de repérage instantané (A, B ou C) présélectionnés.

■ **Pose d'un point de repérage instantané**

1. Appuyez sur le bouton **HOT CUE REC MODE** pour que les voyants de bouton **HOT CUE A, B et C** s'allument en rouge.
2. Pendant la lecture ou en mode pause, appuyez sur le bouton A (B ou C) quand vous voulez mémoriser un point de repérage instantané.
 - Le bouton actionné clignote pendant 2 secondes en rouge.
 - Le réglage est automatiquement mémorisé sur la Carte Multimedia (MMC). ⇨ p. 30

■ **Lancement à repérage instantané**

1. Appuyez sur le bouton **HOT CUE REC MODE** pour allumer les voyants de bouton **HOT CUE A, B et C** en vert.
 - Les boutons où un point de repérage instantané n'est pas mémorisé ne s'allument pas.
2. Pendant la lecture, en mode pause ou attente de repérage, appuyez sur le bouton (A, B ou C) où le point de repérage instantané a été mémorisé.
 - La lecture commence au point de repérage mémorisé.
 - La lecture à boucle est annulée.
 - Les points de repérage initiaux préalablement mémorisés peuvent être rappelés depuis la carte Multimedia (MMC) quand un CD est inséré. ⇨ P.30

Lecture à boucle (*)

■ **Définition d'une boucle**

1. Appuyez sur **PLAY/PAUSE** (▶/II) pour commencer la lecture.
2. Pendant la relecture, appuyez sur **LOOP IN/REALTIME CUE** au point initial de la boucle.
 - Remarquez que cette démarche n'est pas nécessaire si un Point de repérage préenregistré sera utilisé comme début de la boucle.
3. Pendant la lecture, appuyez sur le bouton **LOOP OUT** au point où vous voulez terminer la boucle.
 - La lecture à boucle commence au point initial et elle s'achève au point final.

■ **Arrêt de la lecture à boucle**

Pendant la lecture à boucle, appuyez sur le bouton **RELOOP/EXIT**.

- Après cela, la lecture se poursuit jusqu'au point final de la boucle sans revenir au point initial de la boucle.

■ **Changement d'un point initial**

1. Appuyez sur le bouton **LOOP IN/REALTIME CUE (IN ADJUST)** pendant la lecture.
 - Le temps du point initial apparaît sur l'affichage, le bouton **LOOP IN/REALTIME CUE** commence à clignoter rapidement et le bouton **LOOP OUT** s'éteint.
2. Appuyez sur le bouton **SEARCH** (◀◀, ▶▶) ou tournez la bague Jog.
 - Dans une unité 1 cadre, vous pouvez déplacer le point initial de boucle jusqu'à ± 30 cadres.
 - Appuyez sur le bouton **LOOP IN/REALTIME CUE** ou attendez 30 secondes pour quitter le mode de montage et repasser à la lecture à boucle.

■ **Changement d'un point final**

1. Appuyez sur le bouton **LOOP OUT (OUT ADJUST)** pendant la lecture à boucle.
 - Le temps du point final apparaît sur l'affichage, le bouton **LOOP OUT** commence à clignoter rapidement et le bouton **LOOP IN/REALTIME CUE** s'éteint.

ADVANCED OPERATIONS

2. Press the forward or reverse SEARCH button (◀◀, ▶▶) or turn the Jog dial.

- The loop end point will be shifted forward or backward in 1-frame units.
- The loop out point cannot be moved in front the loop in point.
- Pressing the **LOOP OUT** button or waiting for 30 seconds or longer will cause the player to exit from update loop input point mode and to resume loop playback.

■ Returning to loop playback (i.e., relooping)

After loop playback has been stopped, press the **RELOOP/EXIT** button during playback to return to loop playback.

- The player will return to the currently defined loop start point and begin loop playback again from that point.

Reversing Playback (*)

When the **DIRECTION FWD/REV** switch is set to the **[REV]** position (forward position) the **[REV]** indicator lights.

Tracks are played backwards.

- Due to Jog dial rotation increase and decrease playback speeds are reversed.
- During reverse playback, **CUE/LOOP** cannot be input, and **Re-Loop** and **HOT CUE** points cannot be set.
- Loops that are longer than 15 seconds cannot be played in the reverse mode.
- When performing track search, loop, etc, the audio memory display (Jog Dial Display) may flash and the **Scratch/Reverse** mode operation may not respond for 1-2 seconds.

Fader Start Playback (*)

The supplied control cord may be used to connect the control jack on the **CDJ-1000MK2** to a control jack on a **DJM-300**, **DJM-500**, **DJM-600** or **DJM-3000** mixer, thus making it possible to exit from cueing standby mode and to start playback immediately by raising the DJ mixer channel fader. The cross fader may also be used to perform fading starts on the player as well. The fader may also be returned to its original position to return the player to the cueing point (i.e., to perform back cueing).

(See page. 10 for instructions on how to connect the player.)

Relay Play Using Two Players (*)

If you connect the terminals of this player with another **CDJ** series **CD** player using the supplied control cord then you will be able to relay play. ☞ P. 10

- Set both player's auto cue function to **ON** (the **[A. CUE]** indicators will light in the displays).
- Set your audio mixer's fader control to its center position.

1. Begin playback on the first player.

2. When the currently playing track ends, playback will begin automatically on the standby player.

3. The first player will enter **CUE** standby mode at the beginning of the next track on its disc.

- By repeating this operation, the two players can be used to perform continuous relay play.
- By loading new discs on the standby player, you can construct a continuous program of whatever tracks you wish.
- By setting a Cue point on the standby player, you can perform relay to any desired Cue point on the selected track (see page 20: Cue Point Settings).

NOTE:

- Relay play may not operate properly if the audio out jacks on the two players are not connected to the same audio mixer.
- If the power to one player is turned off during its playback, the other player may begin playback.
- Fader start and relay play cannot be performed simultaneously, since different control cable connections are required.

DÉMARCHES ÉVOLUÉES

2. Appuyez sur le bouton **SEARCH** avant ou arrière (◀◀, ▶▶) ou tournez la bague **Jog**.

- Le point final de boucle sera décalé vers l'avant ou l'arrière par unités d'1 cadre.
- Le point final d'une boucle ne peut pas être déplacé devant le point initial de celle-ci.
- Une pression sur le bouton **LOOP OUT** ou une attente de 30 secondes ou plus fera quitter le mode de réglage du point initial de boucle et fera reprendre la lecture à boucle.

■ Retour à la lecture à boucle (p.ex. rebouclage)

Après que la lecture à boucle s'est arrêtée, appuyez sur le bouton **RELOOP/EXIT** pendant la lecture pour revenir à la lecture à boucle.

- Le lecteur revient alors au point initial de la boucle actuellement définie et il recommence la lecture à boucle à partir de ce point.

Lecture inversée (*)

Lorsque le sélecteur **DIRECTION FWD/REV** est réglé à la position **[REV]** (position avant), le voyant **[REV]** s'allume.

Les plages sont alors lues en marche arrière.

- Selon l'augmentation ou le ralentissement de la rotation de la bague **Jog**, les vitesses de lecture sont inversées.
- Pendant la lecture en arrière, les fonctions **Repérage/Boucle** ne peuvent pas être entrées et les points **Rebouclage** et **Repérage Instantané** ne peuvent pas être définis.
- Des boucles plus longues que 15 secondes ne peuvent pas être lues en marche arrière.
- Lorsque vous exécutez une recherche de piste, une boucle, etc., l'affichage de mémoire audio (**Affichage** de bague **Jog**) peut clignoter et il se peut que le mode **Scratch/Inversion** ne réagisse pas pendant 1 à 2 secondes.

Lecture à départ en fondu (*)

Vous pouvez utiliser le câble de commande fourni d'origine pour raccorder la prise de commande du **CDJ-1000MK2** à celle d'une table de mixage **DJM-300**, **DJM-500**, **DJM-600** ou **DJM-3000** et quitter ainsi le mode de veille du repérage, puis commencer immédiatement la lecture à l'aide du mélangeur de voies de la table de mixage pour DJ. La commande **CROSS FADER** peut aussi être utilisée pour réaliser des départs en fondu sur le lecteur. Vous pouvez également ramener cette commande sur sa position d'origine pour que le lecteur revienne au point de repérage (effectuant ainsi un repérage arrière). (Pour plus d'informations sur la manière de raccorder le lecteur à la table de mixage, consultez la page 10.)

Lecture à relais avec deux lecteurs (*)

En raccordant les bornes de ce lecteur à celles d'un autre lecteur **CD** de série **CDJ** au moyen du câble de commande fourni, il est possible d'effectuer une lecture en relais. ☞ p. 10.

- Mettre en service la fonction d'attaque automatique des deux lecteurs (les indicateurs **[A. CUE]** s'allument sur l'affichage respectif).
- Ramener la commande d'atténuateur du mixeur audio à sa position centrale.

1. Lancer la lecture sur le premier lecteur.

2. Lorsque s'achève la plage actuellement en cours de lecture, la lecture commence automatiquement sur l'autre appareil en attente.

3. Le premier appareil se place alors en mode d'attente d'attaque au début de la plage suivante du disque.

- En répétant ces démarches, les deux lecteurs permettent de réaliser une lecture à relais en continu.
- En plaçant un nouveau disque sur le lecteur en attente, on peut réaliser un programme continu d'autant de plages qu'on le désire.
- En définissant un point d'attaque sur le lecteur en attente, on peut réaliser un relais au point d'attaque souhaité de la plage sélectionnée (voir en page 20: Réglage d'un point d'attaque).

ADVANCED OPERATIONS

DÉMARCHES ÉVOLUÉES

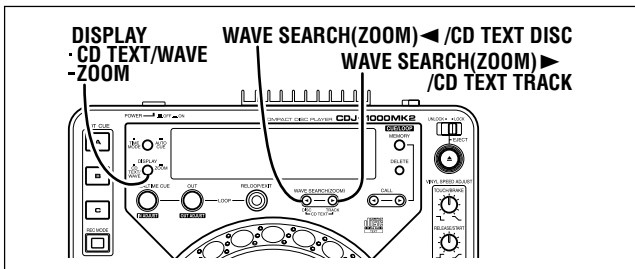

Wave Display (*)

As the low pitch sounds (bass drum etc.) are shown in graph form you can learn of the break part or ending part of the track beforehand.

- When a piece of music changes it take a little while for all the WAVE displays to be indicated. If you store the WAVE display in a Multimedia Card (MMC), then, from the next time, the WAVE display will be indicated immediately. ☞ P.30
- When the low pitch sounds are few the break part may not be indicated on the display.

■ **Switch over to the WAVE display mode.**

You can choose between a full scale display of a piece to a double zoom scale display.

Press the DISPLAY CD TEXT/WAVE (ZOOM) button for over one second.

- You can switch over alternately from a one piece full scale display to a double zoom scale display.
- In the double zoom scale display mode, if you press the WAVE SEARCH (ZOOM) button (◀, ▶), you can shift the display part.

About the CD TEXT (*)

CDs which have CD TEXT capability will show the disc title/track title up to a maximum of 48 letters and will scroll.

Track titles will be displayed in the Track Search mode.

Pressing the CD TEXT DISC button ◀ will display the disc title.

Pressing the CD TEXT TRACK button ▶ will display the track title.

Functions indicated with an asterisk (*) are disabled when the rear panel DIGITAL OUT mode switch is set to NORMAL.

USING CUE POINTS/LOOP POINTS MEMORY

This unit can store Cue points and Loop points for each disc in internal or on a Multimedia Card (MMC).

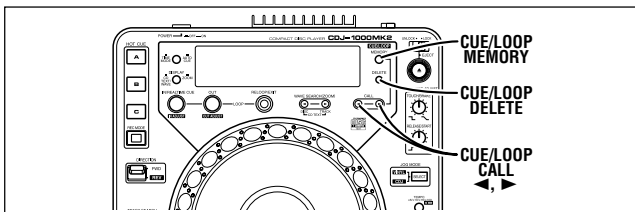

Using Internal Memory

When a commercially available Multimedia Card (MMC) is not inserted in the card slot, the internal memory is used.

The internal memory can store 10 Cue and Loop points per disc and for a total of 100 discs. When the data exceeds 100 discs worth of data, data items are deleted starting from the oldest items.

- It takes 2 points (IN/OUT) for one loop.

REMARQUES:

- Il se peut que la lecture à relais ne fonctionne pas correctement si les prises de sortie audio des deux lecteurs ne sont pas raccordés au même mixeur audio.
- Si l'alimentation d'un lecteur est coupée pendant qu'il effectue la lecture d'une plage, il se peut que l'autre appareil ne commence pas sa lecture.
- Le démarrage en fondu et la lecture en relais ne sont pas possibles simultanément car des branchements de câbles de contrôle différents sont nécessaires.

Affichage WAVE (*)

Comme les sons graves (tambour basse, etc.) sont indiqués sous forme graphique, on peut connaître à l'avance le début ou la fin d'une plage.

- Lorsqu'un morceau de musique change, il faut un peu de temps pour que l'affichage WAVE apparaisse. Si vous mémorisez l'affichage WAVE sur une carte Multimédia (MMC), il apparaîtra immédiatement à partir de la fois suivante. ☞ p. 30.
- Si les sons graves sont rares, il se peut que le début du morceau ne soit pas affiché.

■ **Commutation au mode d'affichage WAVE**

Vous pouvez choisir entre un affichage à échelle totale ou un affichage à échelle double zoom (x2).

Appuyez sur le bouton DISPLAY TEXT/WAVE (ZOOM) pendant plus d'une seconde.

- Vous pouvez alterner entre l'affichage à échelle totale et l'affichage à échelle double zoom.
- En mode d'affichage à échelle double zoom, vous pouvez décaler la partie affichée en appuyant sur le bouton WAVE SEARCH (ZOOM) (◀, ▶).

À propos du TEXTE de CD (*)

Les CD, ayant la fonction TEXTE de CD, afficheront les titres de titre/titres de plage jusqu'à un maximum de 48 lettres et ces titres défilent.

Les titres de plage seront affichés en mode Recherche de Plage.

Une poussée sur le bouton CD TEXT DISC ◀ affichera le titre de disque.

Une poussée sur le bouton CD TEXT TRACK ▶ affichera le titre de plage.

Les fonctions marquées d'un astérisque (*) sont désactivées lorsque le sélecteur DIGITAL OUT du panneau arrière est réglé sur NORMAL.

UTILISATION DE LA MÉMOIRE DE POINTS DE REPÉRAGE / POINTS DE BOUCLE

Dans sa mémoire interne ou sur une carte Multimédia (MMC), cet appareil peut stocker des Points de repérage et des Points de boucle.

Utilisation de la mémoire interne

Si une carte Multimédia (MMC), disponible dans le commerce, n'est pas insérée dans la fente de carte, c'est la mémoire interne qui est utilisée.

La mémoire interne peut stocker jusqu'à 10 points de repérage et de boucle par disque sur un total de 100 disques. Lorsque l'équivalent des données de 100 disques est dépassé, les données s'effacent à partir des plus anciennes.

- Toute boucle doit comporter 2 points (IN/OUT = Entée/Sortie)

■ **Mémorisation des points de repérage (CUE)**

1. **Entrez les points de repérage par la fonction A.CUE ou le bouton CUE.**

2. **Appuyez sur le bouton CUE/LOOP MEMORY en mode d'attente de point de repérage (Retour au point de repérage en mode Lecture).**

- Le voyant [MEMORY] apparaît, indiquant que le point de repérage a été mémorisé.
- Le point de repérage s'allume en rouge sur l'affichage calendrier et la visualisation de lecture.

USING CUE POINTS/LOOP POINTS MEMORY

■ Storing Cue points

1. Enter Cue points using the A. CUE function or the CUE button.
2. Press the CUE/LOOP MEMORY button in Cue point standby mode (back Cue in play mode).
 - [MEMORY] is shown in the display indicating that the Cue point has been stored.
 - The Cue point lights in red in the calendar display and playback address display.

■ Storing Loop points

1. Enter the Loop in/out points to perform loop playback.
2. Press the CUE/LOOP MEMORY button during loop playback.
 - [MEMORY] is shown in the display indicating that the Loop in/out points have been stored.
 - The Loop in point lights in red in the calendar display and playback address display.

■ Calling stored Cue/Loop points

When Cue/Loop points are stored, the calendar display and the playback address display lights in red.

1. Press the CUE/LOOP CALL button.
 - When the CALL button (▶) is pressed, Cue/Loop points are called in order from the beginning of the disc and the disc is set to standby at the Cue/Loop in point.
2. Press the PLAY/PAUSE button (▶/||).

● Play or loop play starts.

■ Deleting stored Cue/Loop points

When Cue/Loop points are stored, the calendar display and the playback address display lights in red.

1. Press the CUE/LOOP CALL button.
 - When the CALL button (▶) is pressed, Cue/Loop points are called in order from the beginning of the disc and the disc is set to standby at the cue or loop in point.
2. Press the CUE/LOOP DELETE button when in standby mode at the called point.
 - [DELETE] is shown in the display indicating that the Cue/Loop points have been deleted.
 - The Cue/Loop in point indication in the calendar display and the playback address display go off.

Using a Commercially Available Multimedia Card

When a Multimedia Card is inserted in the card insertion slot, the external memory (MMC) takes precedence. For each disc, 100 CUE/LOOP points, 3 hot start points, and 20 WAVE tracks can be recorded. An 8MB MMC can record data for 5,000 discs, and a 16MB MMC can record data for 10,000 discs. Using MMCs with capacity above 16MB will not result in greater disc data storage, however (maximum data recordable is for 10,000 discs).

- It takes 2 points (IN/OUT) for one loop.

■ Insert Multimedia Cards

Insert Multimedia Cards horizontally with the flat surface up and the notch facing to the right. Push the card gently into the slot until it is seated.

● Removing Multimedia Cards

Confirm the [CARD] indicator is off, press the card in the slot once, wait for it to be ejected and gently pull it out.

NOTE:

- The [CARD] indicator is on when the card is being accessed. Do not remove the card or turn off the power when this indicator is on. (Otherwise the data may be corrupted.)

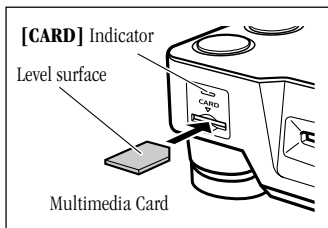

UTILISATION DE LA MÉMOIRE DE POINTS DE REPÉRAGE / POINTS DE BOUCLE

■ Mémorisation des points de boucle (LOOP)

1. Entrez les points Entrée/Sortie de boucle (LOOP IN/OUT) pour effectuer une lecture à boucle.
2. Appuyez sur le bouton CUE/LOOP MEMORY pendant la lecture à boucle.
 - Le voyant [MEMORY] apparaît, indiquant que les points Entrée/Sortie de boucle ont été mémorisés.
 - Le point LOOP IN (initial) s'allume en rouge sur l'affichage calendrier et la visualisation de lecture.

■ Rappel des points de repérage/boucle (CUE/LOOP)

Lorsque des points CUE/LOOP sont mémorisés, l'affichage calendrier et la visualisation de lecture s'allument en rouge.

1. Appuyez sur le bouton CUE/LOOP CALL.
 - Lorsque le bouton CALL (▶) est actionné, les points CUE/LOOP sont rappelés dans l'ordre à partir du début du disque et celui-ci se place en mode d'attente au point initial CUE/LOOP IN.
2. Appuyez sur le bouton PLAY/PAUSE (▶/||).

● La lecture ou la lecture à boucle commence.

■ Effacement de points CUE/LOOP mémorisés

Lorsque des points CUE/LOOP sont mémorisés, l'affichage calendrier et la visualisation de lecture s'allument en rouge.

1. Appuyez sur le bouton CUE/LOOP CALL.
 - Lorsque le bouton CALL (▶) est actionné, les points CUE/LOOP sont rappelés dans l'ordre depuis le début du disque et celui-ci se place en mode d'attente au point initial de repérage ou de boucle.
2. Appuyez sur le bouton CUE/LOOP DELETE lorsque l'appareil est en mode d'attente au point rappelé.
 - Le message [DELETE] apparaît sur l'affichage, indiquant que les points CUE/LOOP ont été effacés.
 - L'indication du point CUE/LOOP IN sur l'affichage calendrier et la visualisation de lecture s'éteignent.

Utilisation d'une Carte Multimédia disponible séparément

Lorsqu'une carte Multimedia est insérée dans la fente de l'appareil, la mémoire externe (MMC) obtient la priorité. Pour chaque disque, 100 points CUE/LOOP, 3 points de départ instantané et 20 plages WAVE peuvent être enregistrés. Une mémoire MMC de 8 Mo peut enregistrer les données de 5.000 disques et une mémoire MMC de 16 Mo celles de 10.000 disques. L'emploi de mémoires MMC d'une capacité supérieure à 16 Mo autorisera le stockage d'une quantité encore plus grande de données de disques, mais le maximum enregistrable sera de 10.000 disques.

- Toute boucle doit comporter 2 points (IN/OUT = Entée/Sortie)

■ Insertion de la carte Multimédia

Insérez à fond la carte Multimédia horizontalement, sa surface plate vers le haut et son arête vers la droite. Poussez délicatement la carte dans la fente jusqu'à ce qu'elle soit bien installée.

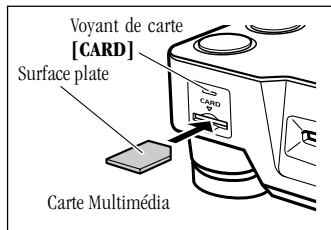

● Retrait de la carte Multimédia

Assurez-vous que le voyant [CARD] est éteint, enfoncez la carte dans la fente, attendez qu'elle s'éjecte et retirez-la délicatement.

REMARQUES:

- Le voyant [CARD] s'allume lorsque l'appareil accède à la carte. Ne retirez pas la carte et ne mettez pas l'appareil hors tension pendant que ce voyant est allumé, car les données pourraient en être altérées.
- Si le message [MMC I/O Err] apparaît quand vous insérez la carte Multimédia, retirez-la et essayez de l'insérer à nouveau.
- La carte Multimédia est un outil électronique de précision. Ne la pliez pas, ne la forcez pas et ne la laissez pas tomber. N'utilisez pas et ne rangez pas une telle carte dans un endroit soumis à de l'électricité statique ou à des parasites électriques.

USING CUE POINTS/LOOP POINTS MEMORY

- **[MMC I/O Err]** shows when you insert the Multimedia Card, then take the card out and try to insert it once more.
- The Multimedia Card is a precision electronic instrument. Do not bend it, apply force or shock or drop it. Do not use or keep it in a place that is subject to static electricity or electric noise.
- Multimedia cards may be damaged when subjected to shock or static electricity. Care is needed in their handling. It is recommended that periodical copies be made of important data. ⇨ P. 30
- **Using a Multimedia Card for the first time**
A Multimedia Card that is used for the first time must be formatted.
- 1. **Insert the Multimedia Card (MMC) in the card insertion slot.**
 - **[FORMAT?PUSH MEMORY]** is displayed.
- 2. **Press the MEMORY button when the disc is to be formatted.**
 - **[FORMAT]** is displayed and formatting starts.
 - Remove the card if it is not to be formatted.
 - Formatting a card deletes any data previously recorded on it.
- **Storing Cue points**
Insert a Multimedia Card in the card insertion slot and perform the same procedure as when the internal memory is used. ⇨ P.28
- **Storing Loop points**
Insert a Multimedia Card in the card insertion slot and perform the same procedure as when the internal memory is used. ⇨ P.28
- **Calling stored Cue/Loop points**
Insert a Multimedia Card in the card insertion slot and perform the same procedure as when the internal memory is used. ⇨ P.28
- **Deleting stored Cue/Loop points**
Insert a Multimedia Card in the card insertion slot and perform the same procedure as when the internal memory is used. ⇨ P.28
- **Deleting data from a specific disc**
Deleting data from the memory card of a specific disc.
- 1. **Insert the disc.**
 - Insert the disc from which to delete Cue/Loop points etc. from the memory card.
- 2. **Insert the Multimedia Card (MMC) in the card insertion slot.**
 - When Cue and Loop points are stored, the calendar display and the playback address display lights in red.
- 3. **Hold down the CUE/LOOP DELETE button for 5 seconds or longer.**
 - **[DISC DELETE? PUSH MEMORY]** is displayed on the display.
- 4. **Press the CUE/LOOP MEMORY button.**
 - With **[DELETE]** shown on the display, that disc's Cue/Loop points etc will be deleted from the memory card.
 - All the lights of the calendar display and the Cue/Loop display etc. of the playback positioning display will go out.
- **Formatting cards**
Formatting deletes all data on the MMC.
- 1. **Removing the disc.**
- 2. **Insert the Multimedia Card (MMC) in the card insertion slot.**
- 3. **Hold down the CUE/LOOP DELETE button for 5 seconds or longer.**
 - **[FORMAT?PUSH MEMORY]** is displayed.
- 4. **Press the CUE/LOOP MEMORY button.**
 - **[FORMAT]** is displayed and all data on the card is deleted.

UTILISATION DE LA MÉMOIRE DE POINTS DE REPÉRAGE / POINTS DE BOUCLE

- Les cartes Multimédia risquent de mal fonctionner ou d'être endommagées si elles sont soumises à des chocs ou à de l'électricité statique. Il est conseillé de copier périodiquement les données importantes ⇨ p. 30
- **Lors de la première utilisation d'une carte Multimédia**
Toute carte Multimédia doit être formatée avant sa première utilisation.
- 1. **Insérez la carte Multimédia (MMC) dans la fente de carte de l'appareil.**
 - Le message **[FORMAT?PUSH MEMORY]** apparaît.
- 2. **Appuyez sur le bouton MEMORY si le carte doit être formatée.**
 - Le message **[FORMAT]** apparaît et le formatage commence.
 - Retirez la carte si elle ne doit pas être formatée.
 - Le formatage d'une carte a pour conséquence d'effacer toutes les données qui y étaient enregistrées.
- **Mémorisation des points de repérage (CUE)**
Insérez une carte Multimédia dans la fente de l'appareil et effectuez les mêmes démarches que pour le stockage sur la mémoire interne. ⇨ P.28
- **Mémorisation des points de boucle (LOOP)**
Insérez une carte Multimédia dans la fente de l'appareil et effectuez les mêmes démarches que pour le stockage sur la mémoire interne. ⇨ P.28
- **Rappel des points CUE/LOOP mémorisés**
Insérez une carte Multimédia dans la fente de l'appareil et effectuez les mêmes démarches que pour le stockage sur la mémoire interne. ⇨ P.28
- **Effacement des points CUE/LOOP mémorisés**
Insérez une carte Multimédia dans la fente de l'appareil et effectuez les mêmes démarches que pour le stockage sur la mémoire interne. ⇨ P.28
- **Effacement de données sur un disque particulier**
Effacement des données d'un disque particulier sur la carte mémoire.
- 1. **Insérez le disque.**
 - Insérez le disque à partir duquel vous effacerez les points Cue/Loop (Repérage/Boucle), etc. qui se trouvent sur la carte.
- 2. **Insérez la carte Multimédia (MMC) dans la fente de l'appareil.**
 - Si des points de repérage et de boucle sont mémorisés, l'affichage calendrier et la visualisation de lecture s'allument en rouge.
- 3. **Tenez le bouton CUE/LOOP DELETE enfoncé pendant 5 secondes ou plus.**
 - Le message **[DISC DELETE? PUSH MEMORY]** apparaît.
- 4. **Appuyez sur le bouton CUE/LOOP MEMORY.**
 - Lorsque **[DELETE]** est affiché, les points Cue/Loop (Repérage/Boucle), etc. de ce disque seront effacés de la carte mémoire.
 - Toutes les lampes de l'affichage calendrier et de l'affichage Cule/Loop, etc., indiquant les positions de lecture, vont s'éteindre.
- **Formatage des cartes**
Le formatage efface toutes les données sur la carte MMC.
- 1. **Retirez le disque.**
- 2. **Insérez la carte Multimédia (MMC) dans la fente de l'appareil.**
- 3. **Tenez le bouton CUE/LOOP DELETE enfoncé pendant 5 secondes ou plus.**
 - Le message **[FORMAT?PUSH MEMORY]** apparaît.
- 4. **Appuyez sur le bouton CUE/LOOP MEMORY.**
 - Le message **[FORMAT]** est affiché et toutes les données de la carte sont effacées.

USING CUE POINTS/LOOP POINTS MEMORY

■ Data other than CUE/LOOP stored on MMC

● Hot cue points A, B, C

Hot cue points A, B and C are automatically stored on MMC. When a disc storing hot cue points is inserted, the [A], [B] and [C] indicators light in green. To call stored hot cue points, press the A, B or C button.

The green flashing indicator will light steadily (when the call is made, sound will be interrupted briefly). If call is not needed, press the **HOT CUE REC MODE** button. The indicator will change to red, and you can set the hot cue point. To call the hot cue point, remove and replace the disc or MMC and the A, B and C buttons will blink on and off, at this time it is possible to call.

● WAVE display

When a wave display for one track is completed it is automatically stored on the MMC. When the same track is played again, the stored WAVE display is automatically called. Data for items beyond track number 21 are stored on the MMC.

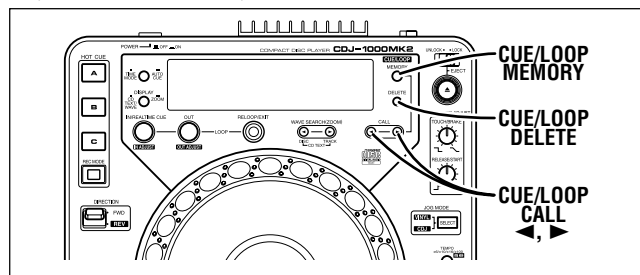

Copying MMC Data (From One MMC to Another)

Use the following procedure to copy data on one MMC (CARD A) to another MMC (CARD B).

1. Remove the disc.
2. Remove the card.
3. Hold down the CUE/LOOP MEMORY button for 5 seconds or longer.
 - [MMC>MMC(OVERWRITE), CARD A IN] is displayed.
4. Insert the MMC to copy data from in the card insertion slot.
 - [READING] is displayed.
5. After a few minutes, [CARD B IN] is displayed. Remove card A and insert the destination card (CARD B) in the insertion slot.
 - [WRITING] is displayed.
6. After a few minutes [CARD A IN] is displayed.
7. Repeat steps 4 to 6 twice for a 8M card and four times for a 16M card to complete the copy operation.
 - [COMPLETE] is displayed when copying is completed.

It is impossible to copy from a card with greater capacity to the receiving card.

Copying Data in the Internal Memory (Copying from internal memory onto MMC)

This procedure copies data in internal memory to MMC.

1. Remove the disc.
 2. Remove the card.
 3. Hold down the CUE/LOOP MEMORY button for 5 seconds or longer.
 - [MMC>MMC(OVERWRITE), CARD A IN] is displayed.
 4. Press the CUE/LOOP MEMORY button again.
 - [INT>MMC(OVERWRITE), CARD IN] is displayed.
 5. Insert the destination MMC.
 - [WRITING] is displayed.
 - [COMPLETE] is displayed when copying is completed.
- * If the [Err] message appears in one of the displays, the memory data has not been copied properly. Turn the power to both players OFF and then ON again, and repeat the copying procedure from step 1.
- * When copying from MMC to MMC, or from internal memory to MMC, the MMC memory is overwritten; as a result, any data previously recorded in MMC will be completely erased.
- * Perform this procedure with the DIGITAL OUT mode set to "DJ".

UTILISATION DE LA MÉMOIRE DE POINTS DE REPÉRAGE / POINTS DE BOUCLE

■ Données autres que les points CUE/LOOP sur une carte MMC

● Points de repérage instantané A, B, C (HOT CUE) sur MMC

Les points de repérage instantané A, B et C sont automatiquement mémorisés sur la carte MMC. Quand un disque comportant des points de repérage instantané est inséré, les voyants [A], [B] et [C] s'allument en vert. Pour rappeler ces points, appuyez sur le bouton A, B ou C.

Le voyant vert clignotant s'allume de façon continue (quand un rappel est effectué, le son est brièvement interrompu). Si un rappel n'est pas nécessaire, appuyez sur le bouton **HOT CUE REC MODE**. Le voyant devient rouge et vous pouvez régler le point de repérage instantané.

Pour rappeler les points de repérage instantané sur la MMC, retirez et réinsérez le disque ou la MMC: les boutons A, B et C clignoteront. A ce stade, un rappel est possible.

● Affichage WAVE

Quand un affichage Wave est terminé pour une plage, il est automatiquement mémorisé sur la MMC. Lorsque la même plage est lue à nouveau, l'affichage WAVE mémorisé est automatiquement rappelé. Les données pour les postes au-delà du No. 21 sont mémorisées sur la MMC.

Copie des données MMC (D'une carte MMC sur une autre)

Effectuez les démarches suivantes pour copier une carte MMC (Carte A) sur une autre (Carte B).

1. Retirez le disque.
2. Retirez la carte.
3. Tenez le bouton CUE/LOOP MEMORY enfoncé pendant 5 secondes ou plus.
 - Le message [MMC>MMC(OVERWRITE), CARD A IN] apparaît.
4. Dans la fente de l'appareil, insérez la carte MMC d'où les données doivent être copiées (carte de source).
 - Le message [READING] apparaît.
5. Après quelques minutes, le message [CARD B IN] apparaît. Retirez la carte A et insérez la carte de destination (carte B) dans la fente de l'appareil.
 - Le message [WRITING] apparaît.
6. Après quelques minutes, le message [CARD A IN] apparaît.
7. Répétez les étapes 4 à 6 deux fois pour une carte 8 Mo et quatre fois pour une carte 16 Mo de façon à terminer la copie des données.
 - Le message [COMPLETE] apparaît quand la copie est terminée.

Il est impossible de copier d'une carte ayant une plus grande capacité vers la carte réceptrice.

Copie des données dans la mémoire interne (Copie de la mémoire interne vers la carte MMC)

Ces démarches vont copier les données de la mémoire interne vers une carte MMC.

1. Retirez le disque.
 2. Retirez la carte.
 3. Tenez le bouton CUE/LOOP MEMORY enfoncé pendant 5 secondes ou plus.
 - Le message [MMC>MMC(OVERWRITE), CARD A IN] apparaît.
 4. Appuyez à nouveau sur le bouton CUE/LOOP MEMORY.
 - Le message [INT>MMC(OVERWRITE), CARD IN] apparaît.
 5. Insérez la carte MMC de destination.
 - Le message [WRITING] apparaît.
 - Le message [COMPLETE] apparaît quand la copie est terminée.
- * Si le message [Err] apparaît sur un des deux affichages, c'est que les données de la mémoire n'ont pas été correctement copiées. Mettez les deux lecteurs hors tension (OFF), puis sous tension (ON) et recommencez les démarches de la copie depuis l'étape 1.
- * Lors de la copie d'une carte MMC vers une autre MMC, ou de la mémoire interne vers une carte MMC, le contenu de la carte MMC est écrasé; par conséquent, toute donnée enregistrée auparavant sur la MMC sera complètement effacée.
- * Effectuez cette démarche après avoir réglé le mode DIGITAL OUT sur "DJ".

TROUBLESHOOTING

Incorrect operations can be mistaken as malfunctions. If you believe the unit is not operating correctly, consult the chart below. Sometimes incorrect operation may be due to a malfunction in another component. If the problem is not fixed, check the other components used with the player. If the problem still persists, contact your nearest Pioneer authorized service center or dealer for service.

| Symptom | Cause | Remedy |
|--|--|--|
| Disc doesn't eject even when EJECT button (▲) is pressed. | <ul style="list-style-type: none"> ● Power plug is disconnected from outlet. ● The EJECT UNLOCK/LOCK button is set to the [LOCK] position. | <ul style="list-style-type: none"> ● Connect plug to wall outlet. ● Go to pause mode or cue standby mode before pressing the EJECT button (▲). ● Set the EJECT UNLOCK/LOCK button to the [UNLOCK] position before pressing the EJECT button (▲). |
| Play doesn't commence even when the disc is inserted. | <ul style="list-style-type: none"> ● The auto cue function is set to on. | <ul style="list-style-type: none"> ● Hold down the TIME MODE/AUTO CUE button for 1 second or longer to turn off the A. CUE function. |
| Playback immediately stops when started. During playback, the player pauses or stops. | <ul style="list-style-type: none"> ● Disc is loaded upside down. ● Smudges on the disc, etc. | <ul style="list-style-type: none"> ● Load the disc correctly with the label side UP. ● Clean the smudges from the disc and then play it again. |
| No sound is audible. | <ul style="list-style-type: none"> ● Output cables are connected incorrectly or are loose. ● Incorrect operation of audio mixer. ● Pin plugs and/or amplifier terminals are dirty. ● Player is in pause mode. | <ul style="list-style-type: none"> ● Recheck connections. Refer to installation instructions. ● Check the settings of the audio mixer switches and sound volume controls. ● Clean away dirt. ● Press the PLAY/PAUSE button (▶/). |
| Sound is distorted, noise is output. | <ul style="list-style-type: none"> ● Incorrect connections. ● Pin plugs and/or amplifier terminals are dirty. ● Interference is being picked up from a TV set. | <ul style="list-style-type: none"> ● Connect to audio mixer's LINE INPUT terminals. (Do not connect to MIC terminals.) ● Clean away dirt. ● Switch OFF TV set, move player away from TV set or plug the player into a separate outlet. |
| With certain discs, loud noise is produced or play stops. | <ul style="list-style-type: none"> ● Disc has a bad scratch or warp. ● Disc is extremely dirty. | <ul style="list-style-type: none"> ● Replace disc. ● Clean disc. |
| When the auto cue function is set ON, track search is not finished. | <ul style="list-style-type: none"> ● If the sound muted portion between selections is long, searching time will be long. ● If the sound muted portion is recorded for about 10 seconds or more, playback will start without the auto cue function. | <ul style="list-style-type: none"> ● Press TIME MODE/AUTO CUE button for more than 1 second to set the auto cue function OFF. |
| Back cue function cannot be carried out even though the CUE button is pressed in playback mode. | <ul style="list-style-type: none"> ● The Cue point is not set yet. ● The DIGITAL OUT mode switch is set to the [NORMAL] position. | <ul style="list-style-type: none"> ● Set the Cue point. (See page 20.) ● The DIGITAL OUT mode switch is set to the [DJ] position. |
| Pressing the LOOP OUT button does not start loop play. | <ul style="list-style-type: none"> ● No Cue points (start points) have been set. ● The DIGITAL OUT mode switch is set to the [NORMAL] position. | <ul style="list-style-type: none"> ● Set a Cue point. ● The DIGITAL OUT mode switch is set to the [DJ] position. |
| The Jog dial does not operate. The Jog dial does not operate as desired. | <ul style="list-style-type: none"> ● The DIGITAL OUT mode switch is set to the [NORMAL] position. ● Incorrect JOG MODE [VINYL/CDJ] is set. | <ul style="list-style-type: none"> ● The DIGITAL OUT mode switch is set to the [DJ] position. ● Press the JOG MODE SELECT button to set the desired JOG MODE [VINYL or CDJ]. |
| DJ functions do not work. | <ul style="list-style-type: none"> ● The DIGITAL OUT mode switch is set to the [NORMAL] position. | <ul style="list-style-type: none"> ● The DIGITAL OUT mode switch is set to the [DJ] position. |
| The picture of the TV screen is fluctuated or FM broadcast is interfered with noise. | <ul style="list-style-type: none"> ● Interference is being picked up from the CD player. | <ul style="list-style-type: none"> ● Turn off POWER switch of the player, or move the player away from the TV or tuner. |
| The disc is not rotating when power is ON. | <ul style="list-style-type: none"> ● The disc rotation stops automatically if no operation has been performed for 80 minutes or more in pause mode ● When the last track on the disc is over the disc stops rotating. | <ul style="list-style-type: none"> ● Playback can be started by pressing the PLAY/PAUSE button (▶/). Press the EJECT button (▲) to eject the disc. |

- Static electricity and other external effects may cause this unit to malfunction. In this case, set the **POWER** switch to OFF, then switch it on again after the disc has come to a complete stop.
- This unit cannot playback unfinalized (partial discs) CD-R or CD-RW discs.
- This component is designed to play 12cm discs and 8cm discs with a commercially available adaptor, eccentrically shaped discs cannot be played since damage or malfunction may result.
- When using an 8cm disc with an adaptor, compared to a 12cm disc, the speed may be slower in the scratch and reverse modes etc. This component rotates at a very high speed to generate high performance, however, in the interest of safety, the speed is lowered when an 8cm disc and adaptor are used. This is NOT a malfunction.
- The BPM value measured by the CDJ-1000MK2 may differ from the BPM value recorded on a CD or from our DJ mixer, but this difference is a result of differences in the BPM value measurement method; not a result of a fault with the player.
- When using CD-R/RW discs, performance may be degraded depending on the quality of the recording.

Malfunction of the MMC is NOT covered by warranty

The Multimedia Card (MMC) is not covered by warranty so we recommend you obey the instructions for use and periodically make back up copies.

It is not the responsibility of PIONEER if the component or MMC malfunctions due to outside interference of static electricity etc. and if data on the MMC is damaged or lost or incidental damage occurs no indemnification will be made.

GUIDE DE DEPANNAGE

Des erreurs de manipulation sont souvent prises pour une défaillance ou un mauvais fonctionnement. En présence d'une difficulté apparente, vérifiez les points suivants. Comme la difficulté peut également provenir d'un autre élément, vérifiez ceux-ci ainsi que les autres appareils électriques utilisés en même temps. Si le problème ne peut pas être résolu, s'adresser au centre de service ou au concessionnaire PIONEER le plus proche.

| Symptôme | Cause | Remède |
|---|--|--|
| Le disque ne ressort pas même quand la touche EJECT (▲) est actionnée. | <ul style="list-style-type: none"> Le cordon d'alimentation est débranché. Le sélecteur EJECT UNLOCK/LOCK est réglé à la position [LOCK]. | <ul style="list-style-type: none"> Brancher le cordon d'alimentation. Passer en mode Pause ou en mode Attente de repérage avant d'appuyer sur le bouton EJECT (▲). Réglez le sélecteur EJECT UNLOCK/LOCK à la position [UNLOCK] avant d'appuyer sur le bouton EJECT. |
| La lecture ne commence pas, même quand le disque est inséré. | <ul style="list-style-type: none"> La fonction Repérage automatique est activée. | <ul style="list-style-type: none"> Tenez le bouton TIME MODE/AUTO CUE enfoncé pendant 1 seconde ou plus pour désactiver la fonction Repérage automatique. |
| La lecture démarre et s'arrête immédiatement. Pendant la lecture, l'appareil se met en mode de pause ou s'arrête. | <ul style="list-style-type: none"> Le disque est installé à l'envers. Le disque est sale, etc. | <ul style="list-style-type: none"> Placer le disque avec la surface étiquetée tournée vers le haut. Nettoyer la saleté sur le disque et l'essayer de nouveau. |
| Absence de son. | <ul style="list-style-type: none"> Les câbles de sortie sont mal branchés ou ont du jeu. Utilisation incorrecte de la table de mixage audio. Les prises à broches et/ou les bornes de l'amplificateur sont sales. Le lecteur est en mode de pause. | <ul style="list-style-type: none"> Vérifier à nouveau les branchements. Se reporter aux explications sur l'installation. Vérifier le réglage des commutateurs et des commandes de volume sonore de l'amplificateur. Nettoyer toute trace de saleté. Appuyer sur la touche PLAY/PAUSE (▶/⏸). |
| Distorsion du son, présence de bruit. | <ul style="list-style-type: none"> Connexions incorrectes. Les prises à broches ou les bornes de l'amplificateur sont encrassées. Interférences captées d'un récepteur de télévision. | <ul style="list-style-type: none"> Raccorder la table de mixage audio par les bornes LINE INPUT, et non pas par les bornes MIC. Nettoyer ces pièces. Mettre le téléviseur hors tension, écarter le lecteur et le téléviseur ou brancher le lecteur sur une prise de courant différente. |
| Avec certains disques, un bruit sourd est produit ou la lecture s'arrête. | <ul style="list-style-type: none"> Le disque est rayé ou déformé. Le disque est excessivement sale. | <ul style="list-style-type: none"> Remplacer le disc. Nettoyer le disc. |
| Quand la fonction d'attaque automatique est activée, la fonction de recherche de plage n'aboutit pas. | <ul style="list-style-type: none"> Si le silence entre deux morceaux est long, le temps de recherche est long. S'il y a sur l'enregistrement un silence d'une durée dépassant 10 secondes, la lecture commence indépendamment de la fonction d'attaque automatique. | <ul style="list-style-type: none"> Appuyer sur la touche TIME MODE/AUTO CUE pendant plus de 1 seconde pour désactiver la fonction d'attaque automatique. |
| La fonction Retour au point de repérage n'agit pas, bien que le bouton CUE soit actionné en mode de lecture. | <ul style="list-style-type: none"> Le Point de repérage n'a pas encore été mémorisé. L'interrupteur DIGITAL OUT est réglé à la position [NORMAL]. | <ul style="list-style-type: none"> Poser le Point de repérage. (Cf. page 20) L'interrupteur DIGITAL OUT est réglé à la position [DJ]. |
| Une pression sur le bouton LOOP OUT ne fait pas commencer la Lecture à boucle. | <ul style="list-style-type: none"> Aucun point de repérage (points initiaux) n'est mémorisé L'interrupteur DIGITAL OUT est réglé à la position [NORMAL]. | <ul style="list-style-type: none"> Posez le Point de repérage. L'interrupteur DIGITAL OUT est réglé à la position [DJ]. |
| La bague Jog ne fonctionne pas. La bague Jog ne fonctionne pas comme souhaité. | <ul style="list-style-type: none"> L'interrupteur DIGITAL OUT est réglé à la position [NORMAL]. Le MODE JOG [VINYL/CDJ] incorrect est réglé. | <ul style="list-style-type: none"> L'interrupteur DIGITAL OUT est réglé à la position [DJ]. Appuyer sur le sélecteur JOG MODE SELECT pour choisir le MODE JOG souhaité [VINYL ou CDJ]. |
| Les fonctions DJ n'agissent pas. | <ul style="list-style-type: none"> L'interrupteur DIGITAL OUT est réglé à la position [NORMAL]. | <ul style="list-style-type: none"> L'interrupteur DIGITAL OUT est réglé à la position [DJ]. |
| L'image de l'écran TV fluctue ou les émissions FM contiennent du bruit. | <ul style="list-style-type: none"> L'interférence est recueillie du lecteur CD. | <ul style="list-style-type: none"> Couper l'alimentation du lecteur ou l'éloigner du téléviseur ou du syntoniseur. |
| Le disque ne tourne pas bien que l'appareil soit en service. | <ul style="list-style-type: none"> La rotation du disque s'arrête automatiquement si lors d'une pause aucune action n'est prise pendant plus de 80 minutes. Lorsque la dernière plage du disque est terminée, la rotation du disque s'arrête. | <ul style="list-style-type: none"> La lecture peut être commandée par une pression sur la touche PLAY/PAUSE (▶/⏸). Appuyer sur la touche EJECT (▲) pour faire ressortir le disque. |

- L'électricité statique et d'autres effets extérieurs peuvent provoquer une anomalie de fonctionnement. Dans ce cas, couper (OFF) l'interrupteur d'alimentation (POWER), puis l'enclencher à nouveau après que le disque s'est complètement arrêté.
- Cet appareil ne peut pas lire des disques CD-R ou CD-RW non finalisés (disques partiels).
- Cet appareil est conçu pour lire des disques de 12 cm et de 8 cm en faisant appel à un adaptateur disponible dans le commerce. Mais des disques de forme excentrique ne peuvent pas être utilisés, car ils risquent de provoquer des dégâts ou une défaillance de l'appareil.
- A l'emploi d'un disque de 8 cm avec un adaptateur, la vitesse sera plus lente qu'avec un disque de 12 cm en modes Scratch, Inversion, etc. Cet appareil tourne à très haute vitesse pour garantir de hautes performances, mais par souci de sécurité, la vitesse est réduite quand un disque de 8 cm et un adaptateur sont utilisés. Il ne s'agit pas d'une défaillance de l'appareil.
- La valeur BMP mesurée par le CDJ-1000MK2 peut être différente de la valeur BMP enregistrée sur un CD ou fournie par notre table de mixage DJ, mais cette différence s'explique par la méthode de mesure des valeurs BMP et il ne s'agit en aucun cas d'une défaillance du lecteur.
- A l'emploi de disques CD-R/RW, il se peut que les performances soient amoindries selon la qualité de l'enregistrement.

Les défaillances encourues par la carte MMC ne sont PAS couvertes par la garantie.

La carte Multimédia (MMC) n'est pas couverte par la garantie. C'est pourquoi nous conseillons de respecter les consignes d'utilisation et d'effectuer régulièrement des copies des données.

PIONEER n'assume aucune responsabilité sur l'appareil ou la carte MMC ne fonctionne pas correctement du fait d'interférences externes dues à de l'électricité statique, etc.; aucune indemnité ne sera accordée si les données mémorisées sur la carte MMC sont endommagées ou perdues.

TROUBLESHOOTING

GUIDE DE DEPANNAGE

Error message display

When the CDJ-1000MK2 CD player is unable to operate properly, an error code is displayed on the display panel. Check the error code displayed against the following table and take the recommended action to correct the error. If an error code other than any of the error codes listed in the table below is displayed or if the same error code is displayed even after corrective action has been taken, contact your nearest Pioneer Service Station or contact the store from which you purchased your player for assistance.

| Error Code | Error Type | Description | Possible cause and recommended action |
|-------------------------------|---------------------|--|--|
| E-72 01 | TOC READ ERROR | Player unable to read TOC data. | Disc is cracked. → Recommended action: replace disc. |
| E-83 01 E-83 02 E-83 03 | PLAYER ERROR | Disc is rotating, but rotation cannot be ascertained. Player unable to play back currently inserted disc. | Disc is soiled or dirty. → Recommended action: clean disc. If other discs play normally, the problem is with the disc itself. |
| E-91 01 | MECHANICAL TIME OUT | Mechanical operation has failed to complete within specified time interval. | Dust or some other form of foreign particles have found their way into disc insertion slot. → Recommended action: remove dust or other foreign particles. |

Affichage des messages d'erreur

Quand le lecteur CD CDJ-1000MK2 ne fonctionne pas correctement, un code d'erreur apparaît sur l'affichage. Comparez ce code avec ceux du tableau ci-dessous et exécutez l'action recommandée pour remédier au problème. Si le code d'erreur de l'affichage n'est pas repris dans le tableau ci-dessous ou s'il réapparaît après l'exécution de l'action destinée à remédier au problème, adressez-vous au service technique Pioneer le plus proche ou au revendeur auprès duquel vous avez acquis votre CDJ-1000MK2.

| Code d'erreur | Type d'erreur | Description | Cause possible et remède recommandé |
|-------------------------------|--|--|--|
| E-72 01 | Erreur de lecture du sommaire (TOC READ ERROR) | Le lecteur ne peut pas lire les données TOC (Table des matières). | Le disque est fissuré. → Action recommandée : Remplacez le disque. |
| E-83 01 E-83 02 E-83 03 | Erreur du lecteur (PLAYER ERROR) | Le lecteur ne parvient pas à lire le CD actuellement inséré. | Le disque est sale ou poussiéreux. → Action recommandée : Nettoyez le disque. Si d'autres disques sont lus normalement, le problème se situe dans le disque. |
| E-91 01 | Temporisation mécanique (MECHANICAL TIME OUT) | L'opération mécanique ne s'est pas terminée avant la fin de l'intervalle spécifié. | Des poussières ou autres particules étrangères ont pénétré à l'intérieur de la fente d'insertion du disque. → Action recommandée : Eliminez les poussières ou autres particules étrangères. |

SPECIFICATIONS

1. General

| | |
|--|-----------------------------------|
| System | Compact disc digital audio system |
| Power requirements | AC 220-240V, 50/60 Hz |
| Power consumption | 31 W |
| Operating temperature | +5°C – +35°C |
| Operating humidity | 5% – 85% |
| (There should be no condensation of moisture.) | |
| Weight | 4.2 kg |
| Dimensions | 320 (W) × 370 (D) × 105 (H) mm |

2. Audio section

| | |
|-----------------------------|------------------------|
| Frequency response | 4 Hz – 20 kHz |
| Signal-to-noise ratio | 115 dB or more (JEITA) |
| Distortion | 0.006% (JEITA) |

3. Accessories

| | |
|--|---|
| ● Operating instructions | 1 |
| ● Power cord | 1 |
| ● Audio cable | 1 |
| ● Control cord | 1 |
| ● Forced eject pin (housed in a groove in the bottom panel) | 1 |

NOTE:

Specifications and design are subject to possible modification without notice.

CARACTERISTIQUES TECHNIQUES

1. Données générales

| | |
|--|---|
| Système | Système audio numérique de compact disc |
| Alimentation | CA 220-240 V, 50/60 Hz |
| Consommation | 31 W |
| Température de fonctionnement | +5 °C – +35 °C |
| Humidité de fonctionnement | 5 % – 85 % |
| (Il ne doit pas y avoir de condensation d'humidité.) | |
| Poids | 4,2 kg |
| Dimensions externes | 320 (L) × 370 (P) × 105 (H) mm |

2. Section audio

| | |
|----------------------------|------------------------|
| Réponse en fréquence | 4 Hz - 20 kHz |
| Rapport signal/bruit | Plus de 115 dB (JEITA) |
| Distorsion | 0,006% (JEITA) |

3. Accessoires

| | |
|---|---|
| ● Mode d'emploi | 1 |
| ● Cordon d'alimentation | 1 |
| ● Câble audio | 1 |
| ● Câble de commande | 1 |
| ● Broche d'éjection forcée (logée dans une rainure sur le fond) | 1 |

REMARQUE:

Les caractéristiques techniques et la présentation sont sujettes à des modifications sans préavis pour améliorations.

Betriebsbedingungen

H045 Ge

Betriebstemperatur und -feuchtigkeit:

5 °C bis 35 °C; weniger als 85% rel. Luftfeuchte (Lüftungsöffnungen nicht blockiert)

Nicht an folgenden Orten aufstellen:

- Orte, die direktem Sonnenlicht oder starkem künstlichen Licht ausgesetzt sind
- Orte mit hoher Luftfeuchtigkeit oder schlechter Belüftung

BELÜFTUNG: Wenn Sie dieses Gerät installieren, achten Sie darauf, dass Sie um das Gerät herum für die Belüftung Platz lassen, um die Wärmeabstrahlung zu verbessern (mindestens 5 cm hinten und 3 cm an jeder Seite).

WARNUNG: Schlitze und andere Öffnungen im Gehäuse gewährleisten einen zuverlässigen Betrieb des Geräts und schützen es vor Überhitzung. Um Brandgefahr auszuschließen, dürfen die Öffnungen niemals mit Gegenständen wie Zeitungen, Tischtüchern, Gardinen usw. blockiert bzw. abgedeckt werden. Ausserdem dürfen Sie das Gerät nicht auf dicken Teppichen, Betten, Sofas oder Stoffen mit dickem Flor aufstellen.

ACHTUNG: Der ausgeschaltete Netzschalter trennt das Gerät nicht vollständig von der Netzversorgung. Stellen Sie daher das Gerät an Orten auf, an denen im Fall eines Unfalls der Netzstecker ungehindert gezogen werden kann. Der Netzstecker des Geräts muss aus der Steckdose gezogen werden, wenn das Gerät längere Zeit nicht genutzt wird.

H046A Ge

VORSICHT MIT DEM NETZKABEL

S002A Ge

Fassen Sie das Netzkabel immer am Stecker. Ziehen Sie nicht am Kabel selbst, und fassen Sie das Netzkabel niemals mit nassen Händen an, da dies einen Kurzschluss oder elektrischen Schlag verursachen kann. Stellen Sie nicht das Gerät, Möbelstücke o.ä. auf das Netzkabel; sehen Sie auch zu, dass es nicht eingeklemmt wird. Machen Sie niemals einen Knoten in das Netzkabel, und binden Sie es nicht mit anderen Kabeln. Das Netzkabel sollte so gelegt werden, dass niemand darauf tritt. Ein beschädigtes Netzkabel kann einen Brand oder elektrischen Schlag verursachen. Prüfen Sie das Netzkabel von Zeit zu Zeit. Sollte es beschädigt sein, wenden Sie sich an Ihre nächste autorisierte PIONEER-Kundendienststelle oder Ihren Händler, um es zu ersetzen.

VORSICHT

Dieses Gerät enthält eine Laserdiode mit einer höheren Klasse als 1. Um einen stets sicheren Betrieb zu gewährleisten, weder irgendwelche Abdeckungen entfernen, noch versuchen, sich zum Geräteinneren Zugang zu verschaffen. Alle Wartungsarbeiten sollten qualifiziertem Kundendienstpersonal überlassen werden.

Der unten abgebildete Warnaufkleber befindet sich an der Unterseite dieses Gerätes.



H018A_Ge

Dieses Produkt entspricht den Niederspannungsrichtlinien (73/23/EEC, geändert durch 93/68/EEC), den EMV-Richtlinien (89/336/EEC, geändert durch 92/31/EEC und 93/68/EEC).

H015AGe

Wir danken Ihnen für den Kauf dieses Pioneer-Produkts.

Lesen Sie bitte diese Bedienungsanleitung durch. Dann wissen Sie, wie Sie Ihr Gerät richtig bedienen. Bewahren Sie sie an einem sicheren Platz auf, um auch zukünftig nachschlagen zu können.

In manchen Ländern oder Verkaufsgebieten weichen die Ausführungen von Netzstecker oder Netzsteckdose u.U. von den in den Abbildungen gezeigten ab; die Anschluss- und Bedienungsverfahren des Gerätes sind jedoch gleich.

K015 Ge

34

<DRB1338>

Ge/It

Condizioni ambientali di funzionamento

Umidità e temperatura di funzionamento:

+5 °C – +35 °C (+41 °F – +95 °F); inferiore a 85%RH (feritoie di raffreddamento non ostruite)

Non posizionare nei seguenti luoghi:

- luoghi esposti alla luce diretta del sole o a forti sorgenti di luce artificiale
- luoghi esposti a condizioni di alta umidità o scarsa ventilazione

H045 It

VENTILAZIONE: All'installazione dell'unità, assicuratevi di lasciare uno spazio intorno all'unità per ottenere una corretta ventilazione della stessa e per migliorare la dispersione del calore (lasciate uno spazio minimo di 5 cm dietro l'unità e di 3 cm ai lati).

AVVERTENZA: Feritoie ed aperture nella struttura sono previste solo per la ventilazione e, in modo da assicurare il buon funzionamento del prodotto, proteggerlo dal surriscaldamento, dai rischi d'incendio, le aperture non devono mai essere ostruite o ricoperte da oggetti come giornali, tovaglie, tende, ecc... Inoltre, non posizionare l'apparecchio su tappeti spessi, letti, divani o mobili aventi una spessa imbottitura.

ATTENZIONE: L'interruttore "power" in posizione "off" non scollega completamente l'apparecchio dall'alimentazione di rete, quindi installate l'unità in posti adatti per scollegare facilmente la spina di alimentazione in caso di incidente. La spina di alimentazione dovrebbe essere scollegata dalla presa a muro quando l'apparecchio non viene utilizzato per un certo periodo di tempo.

H046 It

AVVERTIMENTO RIGUARDANTE IL FILO DI ALIMENTAZIONE

Prendete sempre il filo di alimentazione per la spina. Non tiratelo mai agendo per il filo stesso e non toccate mai il filo con le mani bagnate, perché questo potrebbe causare cortocircuiti o scosse elettriche. Non collocate l'unità, oppure dei mobili sopra il filo di alimentazione e controllate che lo stesso non sia premuto. Non annodate mai il filo di alimentazione nè collegatelo con altri fili. I fili di alimentazione devono essere collocati in tal modo che non saranno calpestati. Un filo di alimentazione danneggiato potrebbe causare incendi o scosse elettriche. Controllate il filo di alimentazione regolarmente. Quando localizzate un eventuale danno, rivolgetevi al più vicino centro assistenza autorizzato della PIONEER oppure al vostro rivenditore per la sostituzione del filo di alimentazione.

S002 It

PRECAUZIONE

Questo prodotto contiene un diodo al laser di classe superiore alla classe 1. Per motivi di sicurezza, non smontare i coperchi e non procedere ad interventi sulle parti interne. Per qualsiasi riparazione rivolgersi a personale qualificato.

La nota seguente si trova sul pannello inferiore del lettore.



H018A_It

Questo prodotto è conforme alla direttiva sul basso voltaggio (73/23/CEE emendata 93/68/CEE), direttive EMC 89/338/CEE, emendata 92/31/CEE e 93/68/CEE.

H015Alt

Grazie per aver acquistato questo prodotto Pioneer.

Leggere attentamente questo manuale di istruzioni per familiarizzarsi con l'uso dell'apparecchio. Conservare poi il manuale per ogni eventuale futuro riferimento. I modelli disponibili in alcuni paesi o regioni possono avere la forma della spina del cavo d'alimentazione e della presa ausiliaria di corrente diversa da quella mostrata nelle illustrazioni, ma il loro modo di collegamento e funzionamento è lo stesso.

K015 It

INHALTSVERZEICHNIS

| | |
|--|----|
| VORSICHTSHINWEISE ZUM BETRIEB | 35 |
| MERKMALE | 38 |
| ANSCHLÜSSE | 40 |
| BEDIENELEMENTE | 42 |
| Geräteoberseite | 42 |
| Display | 45 |
| Jogscheiben-Display | 46 |
| LADEN/ENTFERNEN VON DISCS | 47 |
| EINSATZ ALS DJ-PLAYER | 48 |
| Auto-Cue-Funktion | 48 |
| Starten der Wiedergabe | 48 |
| Stoppen der Wiedergabe | 49 |
| Pausieren der Wiedergabe | 49 |
| Aufsuchen eines bestimmten Titels | 49 |
| Schnellvorlauf/Schnellrücklauf | 49 |
| Festlegung des Cue-Punktes | 50 |
| Ändern der Wiedergabegeschwindigkeit | 51 |
| Master-Tempo-Funktion | 51 |
| Funktionen der Jogscheibe | 51 |
| Kombinieren der Titel von zwei CD-Spielen | 52 |
| WEITERFÜHRENDE FUNKTIONEN | 53 |
| Scratch-Wiedergabe | 53 |
| Spin-Verfahren | 54 |
| Abbremsverfahren | 54 |
| Sofort-Cue | 54 |
| Schleifenwiedergabe | 55 |
| Wiedergabe in Rückwärtsrichtung | 56 |
| Überblendregler-Startfunktion | 56 |
| Relaiswiedergabe mit zwei CD-Spielen | 56 |
| Wellenanzeige | 56 |
| Hinweis zum CD-Text | 57 |
| VERWENDUNG DES CUE-PUNKT-/SCHLEIFENPUNKT-SPEICHERS .. | 57 |
| Verwendung des Gerätespeichers | 57 |
| Verwendung einer im Fachhandel erhältlichen | |
| MultiMediaCard (MMC) | 58 |
| Kopieren von MMC-Daten | 60 |
| Kopieren der Daten im Gerätespeicher | 60 |
| FEHLERSUCHE | 61 |
| TECHNISCHE DATEN | 63 |

VORSICHTSHINWEISE ZUM BETRIEB

Aufstellungsort

Den CD-Spieler an einem gut belüfteten Ort aufstellen, wo er weder hoher Temperatur noch Feuchtigkeit ausgesetzt ist.

Den CD-Spieler nicht in direkter Sonneneinstrahlung oder in der Nähe von wärmeerzeugenden Elektrogeräten oder Heizkörpern aufstellen. Gehäuse und Bauteile im Geräteinneren können durch übermäßige Wärmeeinwirkung beschädigt werden. Die Aufstellung des CD-Spielers an einem feuchten oder staubigen Ort kann Störungen zur Folge haben und ist möglicherweise gefährlich. Eine Aufstellung in der Nähe von Kochherden und an anderen Orten vermeiden, wo das Gerät ölhaltigem Rauch, Dampf oder Hitze ausgesetzt wäre.

Vorsichtshinweise zur Aufstellung

- Die Aufstellung und Verwendung des CD-Spielers über längere Zeit in der Nähe von wärmeerzeugenden Komponenten, wie z.B. Verstärkern oder Punktlichtern, führt zu einer Reduzierung der Geräteleistung. Den Player nicht auf Wärmequellen wie z.B. den Verstärker stellen.
- Dieses Gerät so weit wie möglich von einem Tuner oder Fernsehgerät aufstellen. Wenn ein CD-Spieler in zu großer Nähe von derartigen Geräten betrieben wird, kann der Rundfunk- und Fernsehempfang durch Rauschen beeinträchtigt werden.
- Derartige Störungen machen sich besonders stark bemerkbar, wenn eine Zimmerantenne verwendet wird. In einem solchen Fall empfiehlt es sich, eine Außenantenne anzuschließen oder den Netzschalter des CD-Spielers auszuschalten.
- Wenn das Gerät in einem Bereich mit starken Geräuschquellen verwendet wird, zum Beispiel in der Nähe eines Lautsprechers, kann ein Überspringen von Klängen auftreten. In diesem Falle installieren Sie das Gerät in größerer Entfernung vom Lautsprecher, oder reduzieren Sie die Wiedergabe-Lautstärke.
- Stellen Sie dieses Gerät auf einer ebenen, soliden und horizontalen Unterlage auf.

INDICE

| | |
|---|----|
| AVVERTENZE PER L'USO | 35 |
| CARATTERISTICHE | 38 |
| COLLEGAMENTI | 40 |
| UBICAZIONE E USO DEI COMANDI E INDICAZIONI | 42 |
| Pannello superiore | 42 |
| Quadrante | 45 |
| Visualizzazioni della manopola | 46 |
| INSERIMENTO ED ESTRAZIONE DEL DISCO | 47 |
| FUNZIONAMENTO DEL LETTORE AD USO DJ | 48 |
| Attacco automatico | 48 |
| Avvio della riproduzione | 48 |
| Arresto della riproduzione | 49 |
| Pausa della riproduzione | 49 |
| Ripasso dei brani | 49 |
| Avanzamento e retrocessione veloce | 49 |
| Predisposizione di punti di avvio | 50 |
| Modifica della velocità di riproduzione | 51 |
| Utilizzazione del tempo principale | 51 |
| Funzioni della manopola di ricerca veloce | 51 |
| Missaggio di brani diversi | 52 |
| FUNZIONAMENTO AVANZATO | 53 |
| Riproduzione improvvisata | 53 |
| Accelerazione della rotazione | 54 |
| Decelerazione | 54 |
| Avvio immediato | 54 |
| Riproduzione a ciclo | 55 |
| Riproduzione a ritroso | 55 |
| Riproduzione avvio dissolvenza | 56 |
| Riproduzione continua con due apparecchi | 56 |
| Visualizzazione a onde | 56 |
| Informazioni sul testo CD TEXT | 57 |
| USO DELLA MEMORIA DEI PUNTI DI ATTACCO E DEI PUNTI DEI CICLI | 57 |
| Uso della memoria interna | 57 |
| Uso di una scheda multimediale (MMC), del tipo comunemente disponibile in commercio | 58 |
| Copia di dati MMC (da una scheda MMC ad un'altra) | 60 |
| Copia dei dati della memoria interna (copia dalla memoria interna sulla scheda MMC) | 60 |
| DIAGNOSTICA | 62 |
| DATI TECNICI | 63 |

AVVERTENZE PER L'USO

Posizionamento

Installare l'apparecchio in un luogo ben ventilato dove non sia esposto ad alte temperature o ad umidità.

Evitare luoghi esposti alla luce diretta del sole, o luoghi vicino ad apparecchiature che emettono calore o a radiatori. Il calore eccessivo può danneggiare il mobiletto dell'apparecchio o i dispositivi interni. L'installazione in luoghi eccessivamente umidi o polverosi può risultare in danni o in cattivo funzionamento dell'apparecchio. Evitare l'installazione nelle vicinanze di fornelli da cucina, o in luoghi simili, dove l'apparecchio possa trovarsi esposto a fumi oleosi, vapore e calore.

Precauzioni per l'installazione

- Usando o conservando il lettore in luoghi esposti a temperature elevate, ad esempio su amplificatori di potenza o vicino a riflettori si può danneggiarlo. Evitare di installare il lettore sopra apparecchi che generino grandi quantità di calore.
- Posizionare l'apparecchio quanto più lontano possibile da sintonizzatori o apparecchi televisivi. I lettori per compact disc ubicati molto vicino a simili apparecchi possono causare disturbi e interferenze, o il deterioramento dell'immagine televisiva.
- Queste interferenze si notano in modo particolare quando si fa uso di una antenna interna. Se del caso, utilizzare una antenna esterna o evitare di usare il lettore CD.
- Se l'apparecchio viene usato in ambienti rumorosi, ad esempio vicino a diffusori, la riproduzione può saltare. In tal caso, allontanare i diffusori o ridurre il volume di ascolto.
- Porre questo apparecchio su di una superficie orizzontale e stabile.

VORSICHTSHINWEISE ZUM BETRIEB

- Vergewissern Sie sich, dass weder der CD-Spieler noch die Audio- und Stromversorgungskabel an vibrierenden Gegenständen anliegen. Auf das Gehäuse einwirkende Vibrationen können jedoch Tonaussetzer der Disc verursachen. Besondere Vorsicht ist geboten, wenn das Gerät betrieben wird, während es in einen Tragekoffer usw. eingesetzt ist.

- Für einen zur Wärmeabfuhr ausreichenden Freiraum sorgen.

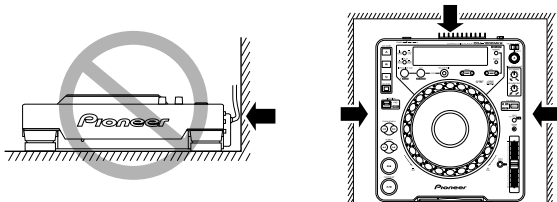

Darauf achten, dass der CD-Spieler keine vibrierenden Gegenstände berührt!

Hinweis zum Tragekoffer

Da ein Schaltermechanismus in die Oberfläche der Jogscheibe integriert ist, ist beim Unterbringen des Gerätes im Tragekoffer darauf zu achten, dass kein Druck auf die Jogscheibe ausgeübt wird.

Reinigung des CD-Spielers

Zum Reinigen des Players ein weiches, trockenes Tuch verwenden. Bei hartnäckiger Verschmutzung ein weiches Tuch in eine Lösung aus einem Teil eines milden Reinigungsmittels und 5 oder 6 Teilen Wasser tauchen und dann gut auswringen. Anschließend mit einem trockenen Tuch nachwischen. Keine flüchtigen Lösungsmittel wie Benzin oder Farbverdünner verwenden, weil das Gerät dadurch Schaden nehmen kann.

CD-Linsenreiniger

Die Abtasterlinse wird bei normalem Gebrauch des CD-Spielers nicht verschmutzt. Kommt es aber trotzdem zu einer Verschmutzung, die eine Funktionsstörung des Gerätes verursacht, bitte Kontakt mit einer PIONEER-Kundendienststelle aufnehmen. Im Fachhandel sind Linsenreiniger für CD-Spieler erhältlich; bei ihrem Gebrauch ist jedoch Sorgfalt geboten, da die Linse dabei beschädigt werden kann.

Aufbewahrung von Compact Discs

- Compact Discs werden aus den gleichen Arten von Kunststoff gefertigt, aus denen herkömmliche Schallplatten bestehen. Um zu verhindern, dass sich die Discs verziehen, sollten sie stets senkrecht stehend in ihren Behältern aufbewahrt werden, wobei sehr heiße, feuchte und kalte Orte zu vermeiden sind. Discs nicht auf den Sitzen eines Autos zurücklassen, da sich diese in direkter Sonneneinstrahlung sehr stark erwärmen können.
- Stets die Vorsichtshinweise in der Begleitliteratur von Compact Discs lesen und befolgen.

Kondensation

Wenn der CD-Spieler aus einer kalten Umgebung in ein warmes Zimmer gebracht wird oder die Raumtemperatur schnell ansteigt, kann sich Kondenswasser im Inneren des Gerätes bilden, wodurch die Leistung beeinträchtigt wird. In einem solchen Fall empfiehlt es sich, vor der Inbetriebnahme des Gerätes ca. eine Stunde zu warten, bis es sich der Raumtemperatur angeglichen hat, bzw. die Raumtemperatur langsam zu erhöhen.

Reinigung und Umgang mit CDs

- Die auf einer Disc aufgezeichneten Signale werden durch das Vorhandensein von Fingerabdrücken oder Schmutzflecken auf der Abspielfläche nicht direkt beeinträchtigt. Je nach dem Ausmaß der Verschmutzung kann jedoch die Helligkeit des von der Abspielfläche reflektierten Lichts reduziert werden, wodurch eine Beeinträchtigung der Klangqualität verursacht wird. Discs stets sauber halten, indem sie ab und zu mit einem weichen Tuch abgerieben werden, das von der Mitte der Disc aus zum Rand hin geführt wird.
- Bei starker Verschmutzung einer Disc ein weiches Tuch in Wasser eintauchen, gut auswringen und Schmutz vorsichtig von der Oberfläche der Disc entfernen. Danach die Disc mit einem weichen, trockenen Tuch vorsichtig trocknen.



AVVERTENZE PER L'USO

- Controllare che il lettore, inclusi i suoi cavi di alimentazione e di collegamento, non sia esposto a vibrazioni. Il lettore possiede un ammortizzatore che assorbe le vibrazioni, ma è ugualmente prudente evitare di usare il lettore in luoghi esposti a vibrazioni, dato che possono far saltare la testina di lettura. Fare particolarmente attenzione quando si usa il lettore tenendolo installato in una borsa da trasporto.

- Lasciare spazio sufficiente per la ventilazione.

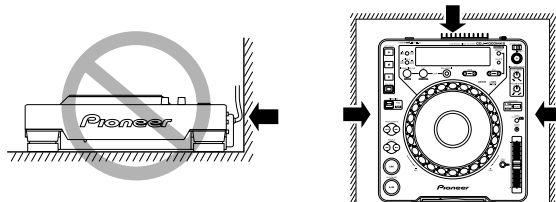

Non installare su superfici esposte a vibrazioni!

Borsa per trasporto

Dal momento che il lato superiore della manopola per la ricerca contiene un meccanismo che funge da interruttore, evitare che sulla manopola stessa vengano esercitate delle pressioni quando si inserisce l'apparecchio nella borsa.

Pulizia dell'apparecchio

Pulire il lettore CD con un panno soffice e pulito. Per lo sporco più tenace, inumidire il panno con un detergente debole diluito in 5 o 6 parti di acqua e strizzarlo bene. Usare poi un panno asciutto per asciugare il lettore. Non usare mai sostanze chimiche volatili come benzina e diluente, dato che esse possono danneggiare le finiture dell'apparecchio.

Pulizia della lente del CD

La lente del pickup del lettore non si sporca se usata normalmente. In caso, però, di cattivo funzionamento dovuto ad accumulazioni di sporco, rivolgersi ad un centro di servizio PIONEER. Prodotti vari per la pulizia delle lenti dei lettori CD sono disponibili sul mercato, ma devono essere impiegati con estrema attenzione perché taluni possono causare danni alla lente stessa.

Conservazione dei dischi

- I compact disc sono prodotti con lo stesso genere di plastica usata per i convenzionali dischi analogici. Fare attenzione ad evitare che i dischi possano deformarsi, e conservarli sempre nelle loro custodie, in posizione verticale, evitando luoghi soggetti a temperature molto alte o molto basse, e ad umidità molto alta. Evitare inoltre di lasciare i dischi in un'automobile chiusa al sole, dove la temperatura può raggiungere livelli estremamente alti.
- Leggere attentamente, ed osservare, le precauzioni riportate sull'etichetta dei dischi.

Condensa

Quando il lettore CD viene portato improvvisamente da un luogo freddo a uno caldo, o se la temperatura ambiente aumenta improvvisamente, all'interno dell'apparecchio può formarsi della condensa che può impedire all'apparecchio di fornire il massimo delle proprie prestazioni. In tali casi, lasciare l'apparecchio inattivo per circa un'ora per consentire l'adattamento progressivo alla temperatura ambiente, o aumentare la temperatura della stanza in modo graduale.

Pulizia e maneggio dei CD

- La presenza di ditate o grumi di sporco sulla superficie del disco non influisce direttamente sui segnali registrati, ma, a seconda del grado di contaminazione, la luminosità della luce riflessa dalla superficie dei segnali può risultare ridotta, con una conseguente degradazione della qualità del suono. Tenere sempre i dischi puliti, strofinandoli dolcemente con un panno morbido, e dall'interno verso l'esterno.
- Se il disco risulta particolarmente sporco, bagnare il panno in acqua, strizzarlo bene, togliere lo sporco dal disco ed asciugare poi accuratamente il disco con un panno asciutto.



VORSICHTSHINWEISE ZUM BETRIEB

- Auf keinen Fall für herkömmliche Schallplatten bestimmte Antistatik-Reinigungs-sprays, Benzin, Farbverdünner oder andere leichtflüchtige Lösungsmittel zum Reinigen von Compact Discs verwenden, da diese Mittel die Oberfläche der Disc angreifen.

- Mit diesem CD-Spieler nur Compact Discs verwenden, die die unten abgebildete Markierung tragen (optische Digitalaudio-Disc).



- Beim Halten von CDs nicht die Seite mit der Signalaufzeichnung (die Seite, die in allen Regenbogenfarben schillert) berühren. Eine Disc immer an den Rändern oder am Mittelloch und am Rand halten.
- Weder gummierte Etiketten noch Klebestreifen auf die mit dem Etikett versehene Oberfläche (Abspielseite) einer Disc kleben. Darauf achten, die Etikettenseite nicht zu zerkratzen.
- Die Compact Disc rotiert mit hoher Geschwindigkeit im CD-Spieler. Daher nicht versuchen, eine schadhafte (gesprungene oder verzogene) Disc abzuspielen.



Keine nicht normgerechten CDs verwenden

Keine nicht kreisförmigen CDs (herzförmige, achteckige Discs) abspielen. Anderenfalls kann eine Funktionsstörung auftreten.



Reinigen der Jogscheibe

Zum Reinigen des Players ein weiches, trockenes Tuch verwenden. Bei hartnäckiger Verschmutzung ein weiches Tuch in eine Lösung aus einem Teil eines milden Reinigungsmittels und 5 oder 6 Teilen Wasser tauchen und dann gut auswringen. Anschließend mit einem trockenen Tuch nachwischen. Durch Aufbringen von Alkohol, Verdünner, Benzol, Insektiziden oder anderen starken Mitteln auf die Jogscheibe können die Markierungen der Scheibe abblättern oder verbleiben. Folglich ist die Verwendung derartiger Mittel zu vermeiden.

Notauswurf einer Disc

Wenn die EJECT-Taste nicht funktioniert oder sich eine Disc nicht aus dem Gerät entfernen lässt, können Sie den Notauswurfstift in das Notauswurfloch an der Vorderseite des Geräts einführen, um die Disc manuell auszuwerfen. Dabei sind jedoch die folgenden Vorsichtshinweise zu beachten.

- ① Schalten Sie zunächst die Stromversorgung aus, und vergewissern Sie sich, dass die Disc nicht mehr rotiert. Nach Ausschalten der Stromversorgung dauert es etwa 60 Sekunden, bis die Disc zum Stillstand gekommen ist.

Wenn der Notauswurf bei rotierender Disc ausgeführt wird:

- Da sich die Disc beim Auswerfen noch dreht, kann sie herausgeschleudert werden und Verletzungen verursachen
- Da die rotierende Disc nicht mehr fest im Gerät gehalten wird, kann sie zerkratzt werden.

Versuchen Sie deshalb auf keinen Fall, eine rotierende Disc manuell auszuwerfen.

- ② Verwenden Sie ausschließlich den mitgelieferten Notauswurfstift, keine anderen Gegenstände zum manuellen Auswerfen einer Disc. **Der Notauswurfstift befindet sich in einer Nut an der Bodenplatte des Gerätes.**

Wenn der mitgelieferte Notauswurfstift bis zum Anschlag in das Notauswurfloch eingeschoben wird, tritt die Disc um 5-10 mm aus dem Schlitz hervor und kann dann von Hand herausgezogen werden.

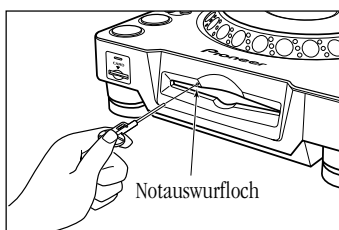

Notauswurfloch

AVVERTENZE PER L'USO

- Non fare uso sul disco di liquidi per pulizia a spray o di agenti anti elettricità statica. Evitare anche di pulire il disco con benzina od altri solventi volatili che potrebbero danneggiare la superficie del disco.

- Con questo apparecchio utilizzare solamente dischi che riportino il marchio indicato qui a destra (dischi digitali audio, a lettura ottica).



- Quando si afferrano dei CD, non toccare la superficie recante i segnali (la superficie iridescente dal lato opposto al lato etichettato).
- Non incollare etichette o nastro adesivo sulle superfici del disco, ed evitare inoltre di scalfirle o di danneggiare l'etichetta esistente.
- All'interno dell'apparecchio il disco ruota ad alta velocità. Evitare quindi l'uso di dischi danneggiati (deformati o incrinati).

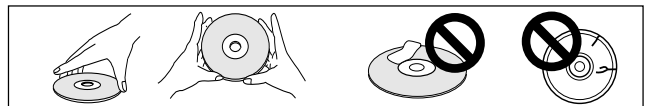

Evitare la riproduzione di compact disc di forme particolari

Non riprodurre compact disc di forme diverse da quella circolare convenzionale, quali, ad esempio, dischi a forma di cuore o simili. Questi tipi di dischi possono causare disfunzioni.



Pulizia del selettore tondo

Pulire il lettore CD con un panno soffice e pulito. Per lo sporco più tenace, inumidire il panno con un detergente debole diluiti in 5 o 6 sei parti di acqua e strizzarlo bene. Usare poi un panno asciutto per asciugare il lettore. Non utilizzare alcool, diluente, benzina, insetticidi o altre sostanze di questo tipo poiché possono danneggiare il selettore tondo deteriorandone i simboli o la finitura oppure provocandone lo spelamento.

Espulsione forzata del disco

Se il tasto di espulsione non funziona, o se comunque non si riesce a togliere il disco, spingendo con l'ago in dotazione dentro il foro per l'espulsione forzata, ubicato sul pannello anteriore, si può procedere all'espulsione del disco.

Nell'esecuzione dell'espulsione forzata attenersi alle seguenti precauzioni.

- ① Spegner il lettore CD e verificare che il disco abbia smesso di ruotare. Occorrono circa 60 secondi perché il disco si fermi dopo aver spento il lettore.

Se si effettua l'espulsione forzata mentre il disco sta ancora ruotando:

- Il disco viene espulso ancora in rotazione, e può quindi urtare le dita dell'utente, con conseguenti possibili lesioni fisiche.
- Poiché in queste condizioni il disco ruota con la staffa di bloccaggio in posizione instabile, il disco stesso può subire rigature o altri danni.

Per le suddette ragioni, non tentare mai di espellere forzatamente il disco mentre è ancora in movimento.

- ② Per questa operazione usare sempre e solo l'ago in dotazione, e nessun altro attrezzo. **L'ago accessorio in dotazione per l'espulsione forzata si trova in una scanalatura ubicata sulla superficie inferiore del lettore.**

Inserendo l'ago nel foro per l'espulsione forzata del pannello anteriore, e spingendolo in dentro a fondo, il disco fuoriesce dall'apertura di circa 5 o 10 mm, rendendone possibile l'estrazione a mano.

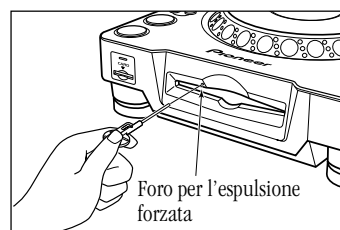

Foro per l'espulsione forzata

MERKMALE

Beim CDJ-1000MK2 handelt es sich um einen CD-Spieler, der speziell auf den Einsatz in Diskotheken hin konzipiert ist und über alle von Diskjockeys benötigten Funktionen verfügt. Die hohe Leistung, Klangqualität und Funktionalität dieses Gerätes machen es jedem Plattenspieler weit überlegen.

JOGSCHIEBE

Der große Durchmesser (206 mm) der Jogscheibe ermöglicht im Vergleich zum Plattenteller eines Plattenspielers eine bequemere Handhabung.

TONHÖHENBEUGUNG

Diese Funktion ermöglicht eine Feinjustierung der Wiedergabegeschwindigkeit entsprechend der Richtung und Geschwindigkeit der Jogscheiben-Drehung, um die Tonhöhe wunschgemäß zu verändern.

SCRATCH-WIEDERGABE

Wenn im **VINYL**-Modus auf die Jogscheibe gedrückt wird, so wird die Wiedergabe unterbrochen und dann entsprechend der Richtung und Geschwindigkeit der Jogscheiben-Drehung fortgesetzt. Außerdem kann der Wiedergabestart nach Berühren und Loslassen der Jogscheibe justiert werden, um neue DJ-Techniken zu erstellen.

FELD-SUCHFUNKTION

Durch Drehen der Jogscheibe in der Pause-Betriebsart lässt sich der Cue-Punkt eines Titels in Feldschritten (1 Feld = 1/75 Sekunde) präzise aufsuchen.

ULTRASCHNELLER SUCHLAUF

Wenn eine der Suchtasten oder Titelsuchlauf-Tasten beim Drehen der Jogscheibe gedrückt gehalten wird, lässt sich die Disc schneller durchsuchen als im normalen Suchlauf.

JOGSCHIEBEN-DISPLAY

Das in der Mitte der Jogscheibe angeordnete Display zeigt Informationen über den Disc-Drehzustand, die Position des Cue-Punktes, den Audiospeicher-Zustand, die Erkennung der Jogscheiben-Berührung und den **VINYL**-Modus an.

WELLENANZEIGE

Diese Anzeige ermöglicht es, den Trennpunkt zwischen zwei Titeln im Voraus zu lokalisieren und auf gleiche Weise als Mischpunkt oder Endpunkt zu verwenden, wie man bei einem Plattenspieler die Position der Abtastnadel in der Rille überprüft.

CUE-PUNKT-/SCHLEIFENPUNKT-SPEICHER

Die Cue-Punkte jeder Disc können wahlweise im Gerätespeicher oder auf einer optionalen MultiMediaCard (MMC) abgespeichert und dann für jede Disc aufgerufen werden.

SOFORT-CUE-FUNKTION

Die Wiedergabe kann unmittelbar an einem von drei im Voraus festgelegten Punkten (A, B oder C) gestartet werden.

WIEDERGABE IN RÜCKWÄRTSRICHTUNG

Nach Einstellung des Wiedergaberichtungs-Wahlschalters auf "REV" erfolgt die Wiedergabe in Rückwärtsrichtung.

WIEDERGABEGESCHWINDIGKEITS-REGLER

Der lange Regelweg (100 mm) dieses hochpräzisen Gleitbahnreglers ermöglicht in Verbindung mit der digitalen Anzeige der Wiedergabegeschwindigkeit in Schritten von 0,02 % eine exakte Regelung der Wiedergabegeschwindigkeit (innerhalb eines Regelbereichs von $\pm 6\%$) für eine einfache, genaue Beeinflussung der Wiedergabegeschwindigkeit.

WIEDERGABEGESCHWINDIGKEITS-REGELBEREICHE

Um die Justierung zu erleichtern, stehen vier verschiedene Wiedergabegeschwindigkeits-Regelbereiche zur Verfügung: $\pm 6\%$, $\pm 10\%$, $\pm 16\%$ und $\pm 100\%$ (WIDE).

CARATTERISTICHE

Questo lettore per compact disc CDJ-1000MK2 è stato studiato particolarmente per l'uso da parte dei Disc Jockey, e fornisce quindi tutte le funzioni e le caratteristiche necessarie all'uso in una discoteca, offrendo al contempo prestazioni, qualità sonora e funzionalità superiori a quelle di un normale lettore analogico.

MANOPOLA PER LA RICERCA

Il grande diametro (206 mm) della manopola per la ricerca consente un uso assai più facile rispetto ai normali piatti giradischi analogici.

DEVIAZIONE DELL'ALTEZZA SONORA

Questa funzione consente di modificare il tempo della musica in relazione alla direzione di rotazione della manopola ed alla velocità del movimento rotatorio.

RIPRODUZIONE IMPROVVISATA

In modalità **VINYL**, premendo la manopola della ricerca veloce la riproduzione viene interrotta e continua poi successivamente in relazione alla direzione ed alla velocità di rotazione della manopola stessa. Si può anche regolare l'avvio per quando si comincia ad usare la manopola e per quando la si lascia andare, per poter così creare nuove tecniche di Disc Jockey.

RICERCA A SCATTI SUCCESSIVI

Con l'apparecchio in modalità di pausa questa funzione consente di far avanzare il disco a scatti successivi (di 1/75 di sec.) ruotando la manopola.

RICERCA SUPERVELOCE

Tenendo premuto il tasto di ricerca manuale, o il tasto di ricerca di un brano, e contemporaneamente ruotando la manopola, si può procedere alla ricerca sul disco a velocità assai superiori alle normali velocità di ricerca o di ricerca del brano.

VISUALIZZAZIONE SULLA MANOPOLA STESSA

Il quadrante che si trova al centro della manopola visualizza informazioni riguardanti le condizioni di rotazione del disco, la posizione dei punti di attacco, la situazione del suono memorizzato, l'individuazione della manopola al tocco, e la modalità **VINYL**.

VISUALIZZAZIONE A ONDE

Questa visualizzazione rende possibile l'individuazione anticipata del punto di interruzione fra un brano e l'altro e consente di usare tale punto come punto di miscelazione o punto di fine, esattamente come si può fare su un disco analogico controllando la posizione dell'ago nelle scanalature.

MEMORIZZAZIONE DEL PUNTO DI ATTACCO E DEL CICLO

L'apparecchio può memorizzare i punti di inizio per ogni disco, nella sua memoria interna o su una scheda multimediale (MMC, venduta a parte), per consentirne poi il richiamo per ogni disco.

AVVIO IMMEDIATO

Consente l'avvio istantaneo a partire da uno qualsiasi di tre punti (A, B o C) predefiniti.

RIPRODUZIONE ALL'INVERSO

Per riprodurre il disco con lettura a ritroso, posizionare l'interruttore di direzione nella posizione in avanti (posizione REV).

COMANDO DEL TEMPO

Un cursore scorrevole di alta precisione, da 100 mm, combinato con una visualizzazione digitale leggibile a scatti successivi dello 0,02% (ed entro una gamma di variazione massima di $\pm 6\%$) consente un perfetto controllo della velocità di lettura, il che permette di regolare il tempo con facilità e accuratezza.

GAMMA DI COMANDO DEL TEMPO

Per facilitare la regolazione, la gamma massima di variabilità del tempo può essere scelta fra una delle seguenti: $\pm 6\%$, $\pm 10\%$, $\pm 16\%$ e $\pm 100\%$ (WIDE).

MERKMALE

RÜCKSTELLUNG DER WIEDERGABEGESCHWINDIGKEIT

Mit Hilfe dieser Funktion kann die normale (unbeeinflusste) Wiedergabegeschwindigkeit ungeachtet der aktuellen Einstellung des Gleitbahnreglers unmittelbar wiederhergestellt werden.

MASTER-TEMPO-FUNKTION

Diese Funktion gestattet eine Änderung der Wiedergabegeschwindigkeit ohne gleichzeitige Beeinflussung der Tonhöhe.

CUE-FUNKTIONEN**CUE-RÜCKLAUF**

Diese Funktion erlaubt es, durch einfaches Drücken der **CUE**-Taste während der Wiedergabe unmittelbar an den gespeicherten Cue-Punkt zurückzukehren, um die Wiedergabe dort erneut zu beginnen.

AUTO-CUE-FUNKTION

Mit Hilfe dieser Funktion kann der genaue Anfangspunkt eines Titels durch Drücken der **PLAY**-Taste unmittelbar angefahren werden, selbst wenn dieser vom Feld des Titels abweicht.

CUE-PUNKT-ABTASTUNG

Diese Funktion gestattet eine Wiedergabe ab dem gespeicherten Cue-Punkt auf einfachen Tastendruck, um den Ton am Cue-Punkt zu kontrollieren.

NAHTLOSE ECHTZEIT-SCHLEIFE

Diese Funktion vereinfacht die Festlegung und das Löschen von Schleifen. Eine Schleife kann entweder während der Wiedergabe eines Titels oder am Ende des Titels festgelegt werden, so dass die Wiedergabe des Titels nicht unterbrochen wird. Zusätzlich ist ein **ADJUST**-Modus vorgesehen, der es gestattet, den Endpunkt der Schleife während der Schleifenwiedergabe zu verlegen. Dies führt zu einer beträchtlichen Steigerung der Flexibilität und Vielseitigkeit der Schleifenfunktion.

RELOOP-FUNKTION

Eine Schleife kann beliebig oft wiedergegeben werden.

Selbst nachdem die Schleifenwiedergabe aufgehoben worden ist, kann die zuletzt eingegebene Schleife durch einfaches Drücken der **RELOOP**-Taste jederzeit wieder abgerufen werden. Da die Schleifenwiedergabe in Übereinstimmung mit dem Takt ein- und ausgeschaltet werden kann, ergibt sich eine Vielzahl von neuartigen Anwendungsmöglichkeiten.

ANZEIGE DER WIEDERGABEADRESSE

Eine Balkenanzeige liefert grafische Informationen über den Fortschritt der Wiedergabe des aktuellen Titels. Dies ermöglicht eine bequeme Kontrolle der aktuellen Wiedergabeposition anhand der Balkenlänge, genau wie wenn man bei einem Plattenspieler die Position der Abtastnadel in der Rille überprüft. Ein blinkender Balken macht darauf aufmerksam, dass sich der Titel seinem Ende nähert.

SCHLITZ-LADEMECHANISMUS

Die Disc wird direkt in den Ladeschlitz eingeschoben, ohne dass eine Klappe geöffnet oder ein Fach ausgefahren werden muss, so dass Discs schnell und bequem gewechselt werden können.

ÜBERBLENDREGLER-STARTFUNKTION

Wenn das Gerät an das optionale DJ-Mischpult DJM-500, DJM-600, DJM-300 oder DJM-3000 angeschlossen ist, kann der **CROSS FADER**-Regler des DJ-Mischpults zur Steuerung der Funktionen Überblendregler-Start und Cue-Rücklauf verwendet werden.

KOMPATIBEL MIT MEHREREN DISC-FORMATEN

CD-Rs und CD-RWs können mit diesem Gerät abgespielt werden. (Aufgrund der besonderen Eigenschaften solcher Discs und der zur Aufzeichnung verwendeten Recorder sowie bei Verwendung einer verschmutzten oder beschädigten Disc kann es jedoch vorkommen, dass keine Wiedergabe möglich ist.)

CD-TEXT

Beim Abspielen von Discs, die CD-Text enthalten, werden diese Informationen im Display angezeigt.

CARATTERISTICHE

RIAZZERAMENTO DEL COMANDO DEL TEMPO

Riporta il tempo alla variazione 0%, indipendentemente dalla posizione del cursore di selezione.

TEMPO PRINCIPALE

Consente di modificare il tempo della musica senza modificarne l'altezza.

AVVIO**AVVIO DA UN PUNTO PRECEDENTE**

Una volta che il punto di inizio sia stato memorizzato, per tornare indietro a questo punto e riavviare la lettura premere il tasto di avvio mentre l'apparecchio si trova in fase di lettura.

AVVIO AUTOMATICO

La funzione di avvio automatico individua automaticamente il punto di partenza stabilito per quel brano, anche se diverso dall'inizio effettivo del brano, consentendo all'apparecchio di avviare immediatamente la riproduzione al solo tocco del tasto di riproduzione.

CAMPIONAMENTO DEL PUNTO DI INIZIO

Il suono al punto di attacco memorizzato può essere riprodotto ad un semplice tocco, che consente di controllare e verificare tale punto di inizio del brano.

CICLO CONTINUO IN TEMPO REALE, SENZA GIUNTURE

Questa funzione facilita la predisposizione e la disattivazione dei cicli continui. La funzione consente di predisporre un ciclo continuo anche mentre si sta riproducendo un brano. Il ciclo può anche essere predisposto al termine del brano in modo che il brano non si arresti. Inoltre, è stata anche aggiunta una comoda modalità di regolazione (**ADJUST**) per consentire regolazioni ad un solo tocco ai punti di inizio e di fine del ciclo, e per facilitare nel suo insieme le operazioni di lettura in ciclo.

RIPETIZIONE DEL CICLO

Consente di ripetere la riproduzione di un certo ciclo un numero illimitato di volte.

Per tornare al punto di inizio del ciclo, premere il tasto di ripetizione del ciclo, dopo aver disattivato la riproduzione del ciclo stesso. Un uso astuto dell'attivazione e disattivazione di questa funzione in combinazione con il ritmo consente di creare nuovi effetti sonori.

SITUAZIONE DI LETTURA

Questo grafico a barre fornisce una lettura a visione diretta del progredire della riproduzione del brano, che consente di vedere la posizione di riproduzione del momento, esattamente come avviene controllando la posizione dell'ago su un normale disco analogico. La lunghezza della barra indica la posizione del momento, ed una ulteriore barra lampeggiante fornisce un avvertimento preventivo della fine del brano.

INSERIMENTO A FESSURA

I dischi vengono inseriti direttamente, senza la necessità di aprire sportelli o piatti, il che rende assai più veloce la scelta dei brani.

AVVIO DA DISSOLVENZA

Le funzioni di avvio rapido e di ritorno a ritroso al punto di inizio del brano possono essere realizzate anche facendo uso della funzione di dissolvenza disponibile nei mixer DJM-500, DJM-600, DJM-300 e DJM-3000 (tutti questi mixer per DJ sono venduti separatamente).

LETTURA MULTIPLA

Possono essere riprodotti anche dischi CD-R e CD-RW. A causa però delle speciali caratteristiche di certi registratori di tali dischi, certi dischi, ed i dischi sporchi o danneggiati, possono risultare non leggibili con questo apparecchio.

TESTO DEI DISCHI CD

Per i compact disc contenenti testi scritti, viene visualizzata l'indicazione CD TEXT.

ANSCHLÜSSE

- Achten Sie vor dem Herstellen oder Verändern von Anschlüssen unbedingt darauf, das Gerät auszuschalten und das Netzkabel von der Netzsteckdose zu trennen.

1. Anschluss an ein DJ-Mischpult (DJM-600, DJM-500, DJM-300 oder DJM-3000) (Audio-Ausgangsbuchsen und Steuerungsbuchsen)

Verwenden Sie das mitgelieferte Audiokabel. Verbinden Sie jeweils den weißen Stecker mit der Buchse für den linken (L) Kanal, den roten Stecker mit der Buchse für den rechten (R) Kanal.

Verbinden Sie die CONTROL-Buchsen der beiden Geräte über das mitgelieferte Steuerkabel, um die Funktionen Überblendregler-Start und Cue-Rücklauf am CD-Spieler über das DJ-Mischpult zu steuern.

COLLEGAMENTI

- Prima di effettuare o modificare i collegamenti spegnere l'apparecchio e staccare il cavo di alimentazione dalla presa di corrente alternata di rete.

1. Collegamento ad un mixer DJ (DJM-600, DJM-500, DJM-300 e DJM-3000) (collegamento del terminale di uscita del suono e di comando)

Utilizzare i cavi audio forniti in dotazione. Collegare la presa bianca al terminale sinistro (L) e la presa rossa a quello destro (R).

Collegare anche il cavo di comando fornito, in modo da poter comandare dal mixer le funzioni di questo apparecchio, di avvio della riproduzione con dissolvenza in ingresso e di riproduzione con inizio da una posizione a ritroso.

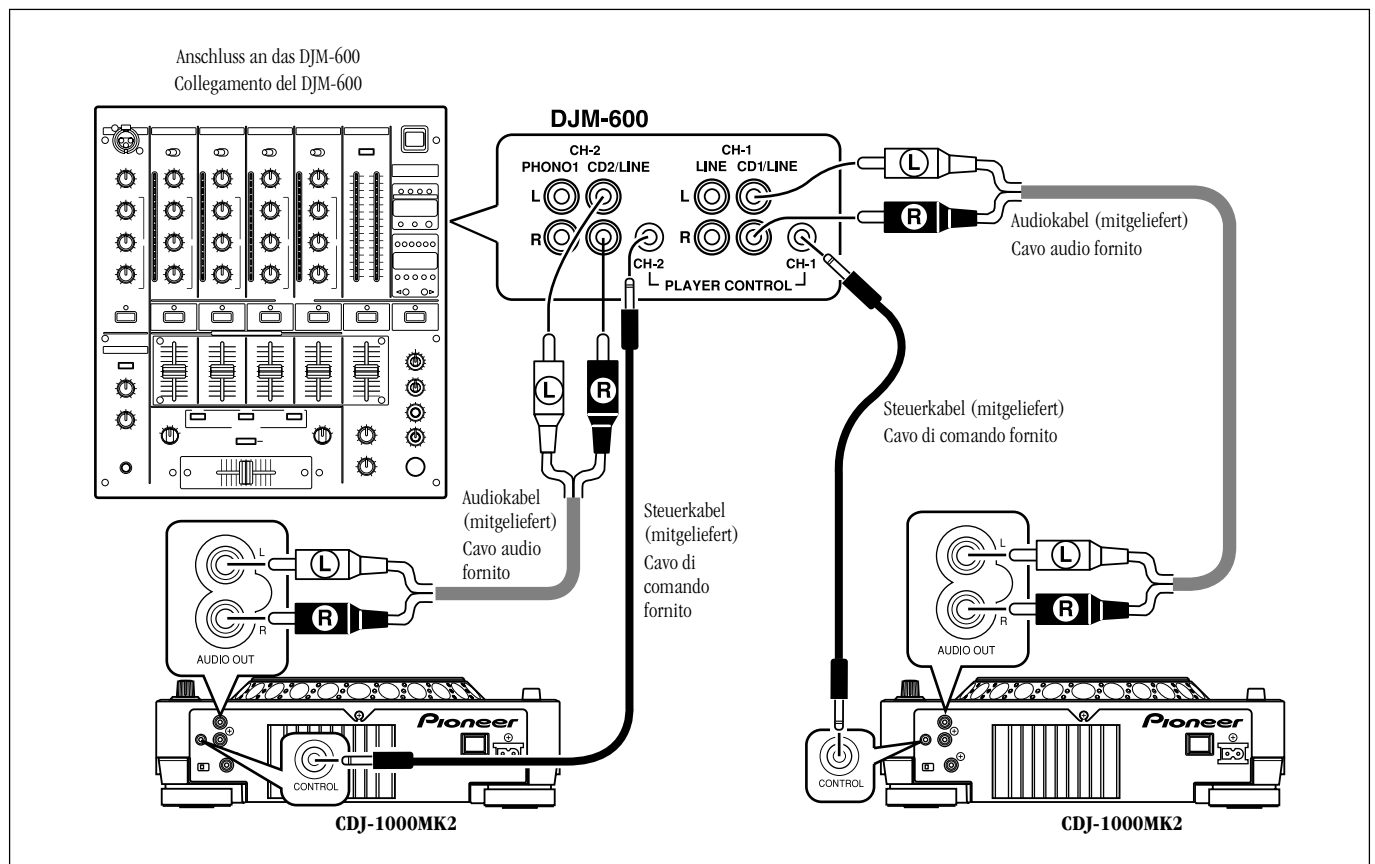

- Ähnliche Anschlüsse gelten für das Mischpult DJM-300 und DJM-500; verwenden Sie die mitgelieferten Audiokabel, um die Buchsen CD1 am Mischpult mit CD-Spieler A, und die Buchsen CD2 mit CD-Spieler B zu verbinden. Bei Verwendung des DJM-3000 wird CD-Spieler A an die Buchsen LINE 1 von CH-1, und CD-Spieler B an die Buchsen LINE 3 von CH-2 angeschlossen.

- I collegamenti al DJM-300 ed al DJM-500 sono simili a quelli qui sopra descritti. Con i cavi audio forniti collegare le prese del CD1 al lettore A e le prese del CD2 al lettore B. Se si utilizza il DJM-3000, collegare il lettore A alla presa LINE 1 di CH-1, ed il lettore B alla presa LINE 3 di CH-2.

2. Anschluss des Steuerkabels für Relaiswiedergabe

Wenn die CONTROL-Buchsen von zwei CD-Spielern über das mitgelieferte Steuerkabel miteinander verbunden werden, ist eine ununterbrochene Wiedergabe durch abwechselndes Umschalten zwischen den beiden CD-Spielern automatisch möglich (Relaiswiedergabe). ☞ S. 56

2. Collegamento del cavo di comando per consentire la riproduzione in successione consecutiva

Se i terminali di comando (CONTROL) di due apparecchi sono stati collegati fra loro per mezzo del cavo di comando fornito, la riproduzione in alternanza può essere effettuata in modo automatico. ☞ Pag. 56

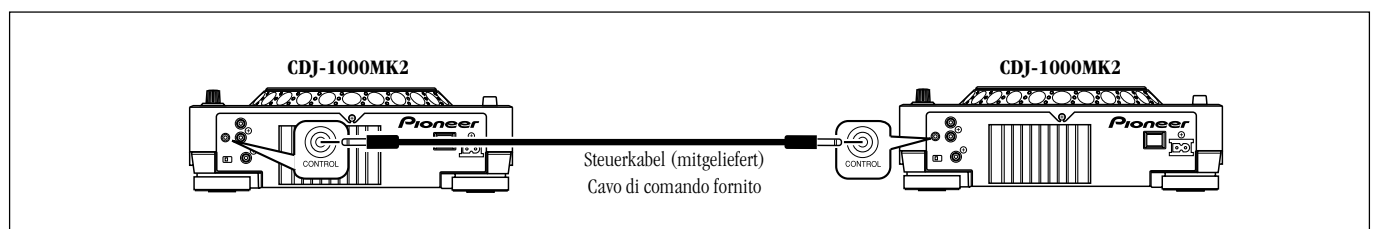

ANSCHLÜSSE

COLLEGAMENTI

3. Anschluss an sonstige Geräte

Ⓐ Anschluss an ein anderes Mischpult

Verbinden Sie die AUDIO OUT-Buchsen am CD-Spieler mit den LINE IN- oder AUX-Buchsen am Mischpult.

(Stellen Sie den Anschluss nicht an den PHONO-Buchsen her. Anderenfalls wird ein verzerrter Klang erzielt, und eine einwandfreie Wiedergabe ist nicht möglich.)

Ⓑ Anschluss an einen Stereoverstärker (ohne DJ-Mischpult)

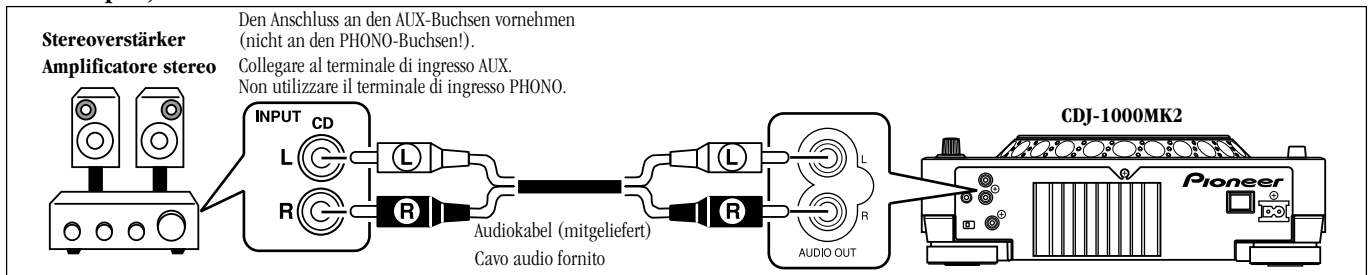

Ⓒ Anschluss an eine Audiokomponente mit Digitaleingang

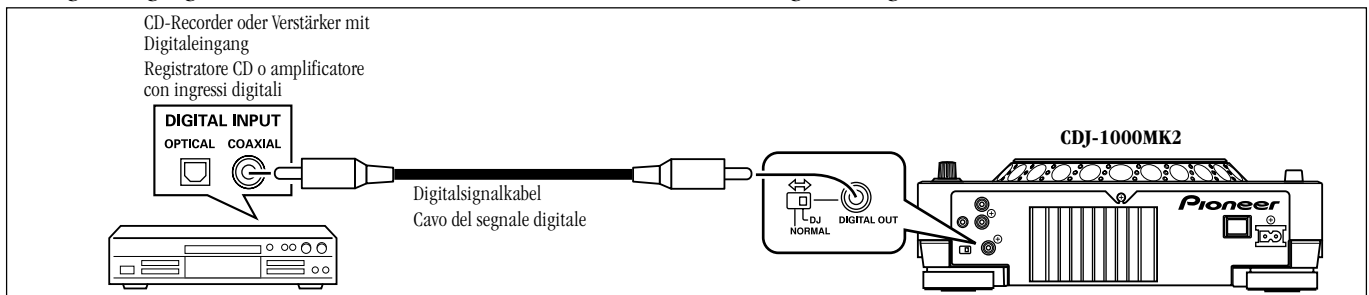

3. Collegamento ad altri dispositivi

Ⓐ Collegamento ad altri mixer

Collegare il terminale di uscita audio (AUDIO OUT) dell'apparecchio con i terminali di ingresso di linea o AUX del mixer. Non utilizzare il terminale PHONO. In questo caso il suono si distorce e la normale riproduzione diviene impossibile.

Ⓑ Collegamento ad un amplificatore stereo (nel caso in cui non si faccia uso di mixer DJ)

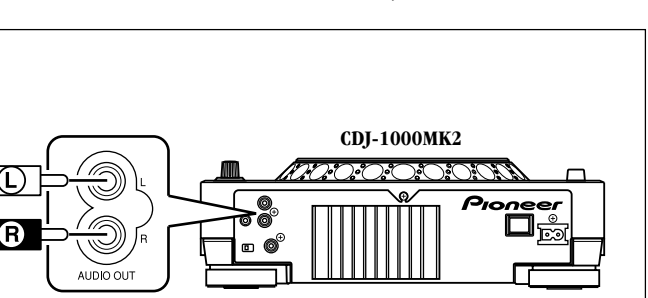

Ⓒ Collegamento ad un componente con terminale di ingresso digitale

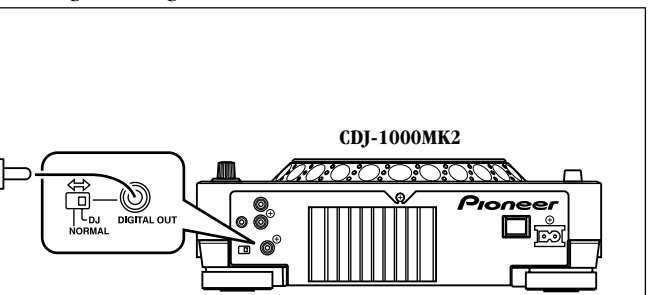

■ Einstellen des DIGITAL OUT-Schalters (Rückwand)

Bei normalem Einsatz des Gerätes als DJ-Player sollte sich dieser Schalter in der Stellung "DJ" befinden.

Bei Einstellung auf "DJ":

- Vom **DIGITAL OUT**-Anschluss werden lediglich Audiodaten ohne Subcodes ausgegeben. Dabei ist der Modus jedoch fest auf 44,1 kHz eingestellt. Je nach Ausführung des angeschlossenen CD-Recorders oder anderen Gerätes sind die Aufzeichnung und andere Funktionen u. U. eingeschränkt. Einzelheiten hierzu finden Sie in der Bedienungsanleitung des jeweiligen Gerätes.
- Wenn der **DIGITAL OUT**-Schalter ursprünglich in die Stellung "DJ" gebracht wird, erscheint zunächst "D-OUT" im Display, wonach die Anzeige auf "DJ" wechselt.

Bei Einstellung auf "NORMAL":

- Vom **DIGITAL OUT**-Anschluss werden Digitaldaten einschließlich von Subcodes ausgegeben, doch sind die DJ-Funktionen des Gerätes stark eingeschränkt. ☞ Seite 42
- Wenn der **DIGITAL OUT**-Schalter in die Stellung "NORMAL" gebracht wird, erscheint zunächst "D-OUT" im Display, wonach die Anzeige auf "NORMAL" wechselt.
- Wird versucht, einen nicht unterstützten Betriebsvorgang auszuführen, so erscheint zunächst "D-OUT" im Display, wonach die Anzeige auf "NORMAL" wechselt.
- Wenn sich der **DIGITAL OUT**-Schalter beim Einschalten des Gerätes in der Stellung "NORMAL" befindet, erscheint zunächst "D-OUT" im Display, wonach die Anzeige auf "NORMAL" wechselt.

HINWEIS:

Bei Einstellung des **DIGITAL OUT**-Schalters auf "NORMAL" stehen die DJ-Funktionen (Cue-Funktionen, Schleifenwiedergabe, RELOOP-Funktion, Regelung der Wiedergabegeschwindigkeit, Sofort-Cue, Jogscheiben-Funktionen und Wiedergabe in Rückwärtsrichtung) nicht zur Verfügung. Außerdem wird der Ton in der Pause-Betriebsart stummgeschaltet.

4. Anschluss des Netzkabels

Nachdem alle anderen Anschlüsse hergestellt worden sind, verbinden Sie das Netzkabel mit dem Netzeingang an der Rückwand des Gerätes und mit einer Netzsteckdose bzw. einer Zusatzsteckdose an der Rückwand des Verstärkers.

■ Predisposizione dell'interruttore per la modalità di uscita digitale (DIGITAL OUT) (pannello posteriore)

Se l'apparecchio viene normalmente utilizzato come lettore CD ad uso DJ, questo interruttore deve trovarsi sulla posizione DJ.

In posizione DJ:

- Il connettore **DIGITAL OUT** invia solamente dati audio, senza sotto-codici. La modalità, però, è fissa, a 44,1 kHz. La registrazione ed altre funzioni possono risultare limitate, in relazione al tipo di registratore CD e degli altri componenti collegati al sistema. Per dettagli vedere il manuale di istruzioni fornito insieme al relativo componente.
- Portando inizialmente l'interruttore **DIGITAL OUT** sulla posizione DJ, sul quadrante compare prima l'indicazione "D-OUT", che passa poi a "DJ".

In posizione NORMAL:

- Il connettore **DIGITAL OUT** invia dati digitali, compresi i sotto-codici, ma le funzioni DJ del lettore risultano notevolmente limitate. ☞ pag. 42.
- Portando inizialmente l'interruttore **DIGITAL OUT** sulla posizione NORMAL, sul quadrante compare prima l'indicazione "D-OUT", che passa poi a "NORMAL".
- Se si tenta di effettuare una operazione non permessa dal sistema, sul quadrante compare prima l'indicazione "D-OUT", che passa poi a "NORMAL".
- Se l'interruttore **DIGITAL OUT** si trova sulla posizione NORMAL, attivando l'apparecchio sul quadrante compare prima l'indicazione "D-OUT", che passa poi a "NORMAL".

NOTA:

Con l'interruttore **DIGITAL OUT** posizionato su NORMAL le funzioni DJ (avvio, ciclo, ripetizione del ciclo, regolazione del tempo, avvio immediato, manopola di comando e riproduzione a ritroso) non sono operative. Inoltre, invece della modalità di pausa che consente l'ascolto del suono, viene utilizzata la modalità di pausa silenziata.

4. Collegamento del cavo di alimentazione

Terminati tutti i collegamenti, collegare il cavo di alimentazione alla presa di ingresso di corrente AC presente sul pannello posteriore del lettore, e collegare l'altra presa del cavo stesso alla presa di corrente alternata di rete alla parete, o ad una presa di alimentazione ausiliaria eventualmente presente sul pannello posteriore dell'amplificatore.

Deutsch
Italiano

BEDIENELEMENTE

UBICAZIONE E USO DEI COMANDI E INDICAZIONI

Geräteoberseite

Pannello superiore

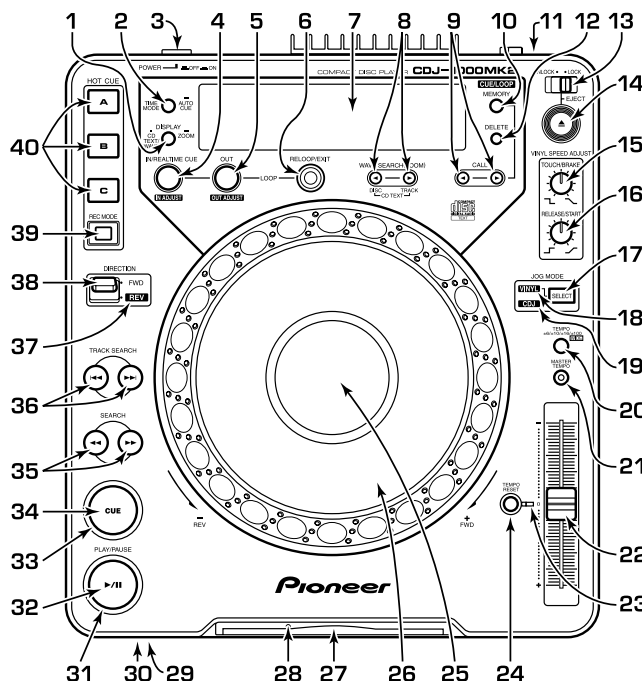

Bei Einstellung des DIGITAL OUT-Schalters auf "NORMAL" sind die mit einem Sternzeichen (*) gekennzeichneten Funktionstasten gesperrt.

I tasti indicati con l'asterisco (*) non sono operativi se l'interruttore DIGITAL OUT si trova sulla posizione NORMAL.

- 1 **CD-Text-/Wellenanzeige-Wahltaste (DISPLAY CD TEXT/WAVE) (ZOOM) (*)**
Bei jeder Betätigung dieser Taste wird abwechselnd zwischen der Wellenanzeige und der Anzeige von CD-Text (Disc-/Titelname) umgeschaltet. Wird die Taste mindestens 1 Sekunde lang gedrückt gehalten, schaltet die Wellenanzeige abwechselnd zwischen 1-Titel-Vollbereichsskala und 2x-Zoomskala um.
- 2 **Zeitmodus-/Auto-Cue-Taste (TIME MODE/AUTO CUE) (*)**
TIME MODE:
Bei jeder Betätigung dieser Taste wird zwischen der Anzeige der verstrichenen Spielzeit und der Anzeige der verbleibenden Spielzeit (REMAIN) des laufenden Titels umgeschaltet. Der aktuelle Zeitanzeigemodus bleibt auch nach Ausschalten des Gerätes gespeichert.
AUTO CUE:
Halten Sie diese Taste mindestens 1 Sekunde lang gedrückt, um die **Auto-Cue**-Funktion ein- oder auszuschalten. ☞ S. 48
● Der Ein/Aus-Zustand der **Auto-Cue**-Funktion bleibt auch nach Ausschalten des Gerätes gespeichert.
- 3 **Netzschalter (POWER OFF /ON)**
Dieser Schalter befindet sich an der Rückwand.
- 4 **LOOP IN/REALTIME CUE/IN ADJUST-Taste/Anzeige (*)**
Echtzeit-Festlegung des Cue-Punktes ☞ S. 51
Eingabe des Schleifen-Anfangspunkts ☞ S. 55
Verschieben des Schleifen-Anfangspunkts ☞ S. 55
- 5 **LOOP OUT/OUT ADJUST-Taste/Anzeige (*)**
Eingabe des Schleifen-Endpunkts ☞ S. 55
Verschieben des Schleifen-Endpunkts ☞ S. 55
- 6 **RELOOP/EXIT-Taste (*)** ☞ S. 55
- 7 **Display** ☞ S. 45 51-69
- 8 **Verschiebungstasten für Zoom-Wellenausschnitt/CD-Text (WAVE SEARCH (ZOOM)/CD TEXT ◀, ▶) (*)** ☞ S. 57
Diese Tasten dienen zum Verschieben des Wellenausschnitts bei Wellenanzeige im Zoom-Modus.
Im Text-Anzeigemodus wird nach Drücken der ◀-Taste der Discname angezeigt, nach Drücken der ▶-Taste der Titelname.

- 1 **Tasto di visualizzazione del testo (DISPLAY CD TEXT) e dello onde (WAVE (ZOOM)) (*)**
Ad ogni successiva pressione di questo tasto la visualizzazione passa da quella delle onde (WAVE) a quella del titolo e del testo (CD-TEXT) del disco o del brano (e viceversa). Se il tasto viene tenuto premuto per almeno 1 secondo, la visualizzazione delle onde (WAVE) passa dalla visualizzazione completa per 1 brano alla visualizzazione zoom in scala doppia, e viceversa.
- 2 **Tasto di modalità del tempo (TIME MODE) e di inizio automatico (AUTO CUE) (*)**
TIME MODE:
Ad ogni successiva pressione del tasto, la visualizzazione del tempo passa da quella del tempo di riproduzione trascorso a quella del tempo rimanente sino alla fine della riproduzione (REMAIN) per ciascun brano. La funzione viene memorizzata e permane anche dopo lo spegnimento dell'apparecchio.
AUTO CUE:
Per attivare e disattivare, alternativamente, la funzione di inizio automatico tenere premuto questo tasto per almeno 1 secondo. ☞ Pag. 48
● La condizione di attivazione o no della funzione **AUTO CUE** viene memorizzata e rimane tale anche in caso di spegnimento dell'apparecchio.
- 3 **Interruttore di alimentazione (POWER; OFF /ON)**
Questo interruttore si trova sul pannello posteriore dell'apparecchio.
- 4 **Tasto, e relativa indicazione, delle funzioni di avvio del ciclo (LOOP IN), inizio in tempo reale (REALTIME CUE) e regolazione dell'ingresso (IN ADJUST) (*)**
Attacco in tempo reale ☞ pag. 51
Predisposizione del punto di avvio del ciclo ☞ pag. 55
Regolazione del punto di avvio del ciclo ☞ pag. 55
- 5 **Tasto, e relativa indicazione, delle funzioni di uscita dal ciclo (LOOP OUT) e regolazione dell'uscita (OUT ADJUST) (*)**
Predisposizione del punto di uscita dal ciclo ☞ pag. 55
Regolazione del punto di uscita dal ciclo ☞ pag. 55
- 6 **Tasto di ripetizione del ciclo (RELOOP) ed uscita (EXIT) (*)** ☞ pag. 55
- 7 **Visualizzazioni varie** ☞ pagg. 45 e da 51 a 69

BEDIENELEMENTE

UBICAZIONE E USO DEI COMANDI E INDICAZIONI

- 9 Cue-Punkt/Schleifenpunkt-Abruftasten (CUE/LOOP CALL ◀, ▶) (*)** *☞ S. 58*
 Diese Tasten dienen zum Abrufen von Cue-Punkten und Schleifenpunkten, die im Gerätespeicher oder auf einer Speicherkarte (falls eingesetzt) gespeichert sind. (Wenn eine Speicherkarte eingesetzt ist, besitzt diese Vorrang gegenüber dem Gerätespeicher.)
- 10 Cue-Punkt/Schleifenpunkt-Speichertaste (CUE/LOOP MEMORY) (*)** *☞ S.57-60*
 Diese Taste dient zum Abspeichern von Cue-Punkten und Schleifenpunkten im Gerätespeicher oder auf einer Speicherkarte (falls eingesetzt). (Wenn eine Speicherkarte eingesetzt ist, besitzt diese Vorrang gegenüber dem Gerätespeicher.)
- 11 Digitalausgangs-Modusschalter (DIGITAL OUT DJ/NORMAL)** *☞ S. 41*
 Dieser Schalter befindet sich an der Rückwand.
 Bei Einstellung auf "DJ" werden lediglich Audiodaten vom DIGITAL OUT-Anschluss ausgegeben. Bei Einstellung auf "NORMAL" werden Digitaldaten (einschließlich von Subcodes) ausgegeben, doch werden die DJ-Funktionen des Gerätes nicht unterstützt (die mit einem Sternzeichen (*) gekennzeichneten Funktionstasten sind gesperrt). In der Pause-Betriebsart wird kein Ton ausgegeben.
- 12 Cue-Punkt/Schleifenpunkt-Löschtaste (CUE/LOOP DELETE) (*)** *☞ S. 58, 59*
 Diese Taste dient zum Löschen von Cue-Punkten oder Schleifenpunkten im Gerätespeicher oder auf einer Speicherkarte (falls eingesetzt). (Wenn eine Speicherkarte eingesetzt ist, besitzt diese Vorrang gegenüber dem Gerätespeicher.)
- 13 EJECT UNLOCK/LOCK-Wahlschalter**
UNLOCK: Bei Wahl dieser Einstellung kann die Disc während der Wiedergabe unmittelbar ausgeworfen werden.
LOCK: Bei Wahl dieser Einstellung kann die Disc nicht während der Wiedergabe, sondern nur in der Pause-Betriebsart ausgeworfen werden.
- 14 Auswurf Taste (EJECT ▲)**
 Nach Drücken dieser Taste wird die Disc aus dem Ladeschlitz ausgeworfen, sobald sie zum Stillstand gekommen ist. Bei Einstellung des **EJECT UNLOCK/LOCK**-Wahlschalters auf [LOCK] kann die Disc nur in der Pause-Betriebsart ausgeworfen werden.
- 15 VINYL SPEED ADJUST TOUCH/BRAKE-Regler (*)**
 Bei Einstellung der **JOG MODE SELECT**-Taste auf [VINYL] kann dieser Regler zur Einstellung der Zeitdauer verwendet werden, die nach Drücken auf die Jogscheibe verstreicht, bevor die Wiedergabe stoppt.
 Bei Drehen des Reglers entgegen den Uhrzeigersinn wird die Wiedergabe schneller gestoppt, bei Drehen des Reglers im Uhrzeigersinn wird sie langsamer gestoppt.
- 16 VINYL SPEED ADJUST RELEASE/START- Regler (*)**
 Bei Einstellung der **JOG MODE SELECT**-Taste auf [VINYL] kann dieser Regler zur Einstellung der Zeitdauer verwendet werden, die nach Loslassen der Jogscheibe verstreicht, bevor die Wiedergabe startet.
 Bei Drehen des Reglers entgegen den Uhrzeigersinn startet die Wiedergabe schneller mit Normalgeschwindigkeit, bei Drehen des Reglers im Uhrzeigersinn kehrt sie langsamer auf Normalgeschwindigkeit zurück.
- 17 Jogscheiben-Moduswahltaste (JOG MODE SELECT) (*)**
VINYL-Modus: Wenn während der Wiedergabe auf die Jogscheibe gedrückt wird, stoppt die Wiedergabe. Wird die Jogscheibe dann gedreht, so erfolgt die Musikausgabe entsprechend der Drehgeschwindigkeit der Jogscheibe.
 ● Der aktuelle Jogscheiben-Modus bleibt auch nach Ausschalten des Gerätes gespeichert.
CDJ-Modus: Bei Drücken auf die Jogscheibe wird der obige Vorgang nicht ausgeführt.
- 18 VINYL-Anzeige (*)**
 Diese Anzeige leuchtet, wenn der Jogscheiben-Modus "VINYL" aktiviert ist.
- 19 CDJ-Anzeige (*)**
 Diese Anzeige leuchtet, wenn der Jogscheiben-Modus "CDJ" aktiviert ist.
- 20 Wahltaste für Wiedergabegeschwindigkeits-Regelbereich (TEMPO ±6/±10/±16/±100 WIDE) (*)**
 Bei jeder Betätigung dieser Taste wird der Reihe nach zwischen den vier Regelbereichen (±6%/±10%/±16%/±100%) umgeschaltet.
- 21 MASTER TEMPO-Taste/Anzeige (*)** *☞ S. 51*
 Bei jeder Betätigung dieser Taste wird die Master-Tempo-Funktion abwechselnd ein- und ausgeschaltet.

- 8 Tasti (◀ e ▶) per lo zoom della visualizzazione ondulare (WAVE SEARCH (ZOOM)) e la visualizzazione del testo (CD TEXT) (*)** *☞ pag. 57*
 Con questo tasto si sposta la zona visualizzata nel caso in cui la funzione WAVE si trovi in modalità di visualizzazione a mezzo zoom.
 In modalità di visualizzazione del testo (TEXT) agendo sui tasti ◀ e ▶ si visualizzano, rispettivamente, il titolo del disco o il titolo del brano.
- 9 Tasti di richiamo (CALL) del punto di inizio (CUE) e del ciclo (LOOP) (◀, ▶) (*)** *☞ pag. 58*
 Per il richiamo dei punti di attacco o dei punti di ciclo memorizzati nella memoria interna o in quella esterna (in caso di uso di una scheda di memoria). Nel caso in cui sia inserita la scheda della memoria, questa ha la precedenza.
- 10 Tasto della memoria (MEMORY) del punto di inizio (CUE) e del ciclo (LOOP) (*)** *☞ pag. 57-60*
 Per la memorizzazione dei punti di attacco o dei punti di ciclo nella memoria interna o in quella esterna (in caso di uso di una scheda di memoria). Nel caso in cui sia inserita la scheda della memoria, questa ha la precedenza.
- 11 Interruttore della modalità di uscita digitale (DIGITAL OUT: DJ o NORMAL)** *☞ pag. 41*
 Questo interruttore si trova sul pannello posteriore dell'apparecchio.
 Sulla posizione DJ, il connettore invia solamente dati audio. Sulla posizione NORMAL, vengono inviati dati digitali (compresi i sotto-codici) ma in questo caso le funzioni di DJ dell'apparecchio sono escluse (i tasti indicati con l'asterisco (*) non sono operativi). Inoltre, in modalità di pausa non viene prodotto alcun suono.
- 12 Tasto di cancellazione (DELETE) del punto di inizio (CUE) e del ciclo (LOOP) (*)** *☞ pag. 58, 59*
 Per la cancellazione memorizzazione dei punti di avvio o dei punti di ciclo dalla memoria interna o da quella esterna (in caso di uso di una scheda di memoria). Nel caso in cui sia inserita la scheda della memoria, questa ha la precedenza.
- 13 Tasto di espulsione (EJECT) diretta (UNLOCK) o a bloccaggio (LOCK)**
UNLOCK: in questa modalità il disco può sempre essere espulso, anche nel corso della riproduzione.
LOCK: in questa modalità il disco non può essere espulso nel corso della riproduzione. Può invece esserlo nella modalità di pausa.
- 14 Tasto di espulsione (EJECT, ▲)**
 Premendo questo tasto il disco viene espulso dalla fessura non appena smette di ruotare. Se la funzione di espulsione diretta o bloccata si trova predisposta sulla posizione [LOCK] il disco può essere espulso solamente se in modalità di pausa.
- 15 Manopola di regolazione ad un tocco e di freno della velocità di arresto della riproduzione (VINYL SPEED ADJUST TOUCH/BRAKE) (*)**
 Se il tasto **JOG MODE SELECT** si trova sulla posizione [VINYL], questa manopola può essere utilizzata per regolare la velocità alla quale la riproduzione si arresta quando si preme la manopola di ricerca.
 La riproduzione si ferma più rapidamente se la manopola di regolazione viene ruotata in senso antiorario, e più lentamente se la manopola viene ruotata in senso orario.
- 16 Manopola di regolazione della velocità di avvio e di avvio della riproduzione (VINYL SPEED ADJUST RELEASE/START) (*)**
 Se il tasto **JOG MODE SELECT** si trova sulla posizione [VINYL], questa manopola può essere utilizzata per regolare la velocità alla quale la riproduzione si avvia quando si smette di premere la manopola di ricerca.
 La riproduzione si avvia più rapidamente della velocità normale se la manopola di regolazione viene ruotata in senso antiorario, e impiega invece più tempo a tornare alla velocità normale se la manopola viene ruotata in senso orario.
- 17 Tasto di selezione della modalità della manopola di ricerca (JOG MODE SELECT) (*)**
Posizione VINYL: premendo la manopola di ricerca nel corso della riproduzione, la riproduzione si arresta e se si procede a ruotare la manopola stessa, la musica viene emessa in relazione alla velocità di rotazione della manopola.
 ● Questa modalità della manopola di ricerca viene memorizzata e rimane in memoria anche spegnendo l'apparecchio.
Posizione CDJ: l'operazione di cui sopra non viene eseguita anche premendo la manopola di ricerca.
- 18 Indicazione della posizione VINYL (*)**
 Si illumina se la modalità prescelta per la manopola di ricerca è la posizione VINYL.

Deutsch

Italiano

BEDIENELEMENTE

- 22 Wiedergabegeschwindigkeits-Schieberegler (*)**
Durch Verschieben des Reglers nach unten (in Richtung "+") wird die Wiedergabegeschwindigkeit erhöht, durch Verschieben des Reglers nach oben (in Richtung "-") wird sie verringert.
- 23 Wiedergabegeschwindigkeits-Rückstellanzeige (*)**
Diese Anzeige leuchtet nach Rückstellung der Wiedergabegeschwindigkeit auf [0] (Normalgeschwindigkeit), wobei die Einstellung des Wiedergabegeschwindigkeits-Schiebereglers ignoriert wird.
- 24 Wiedergabegeschwindigkeits-Rückstellaste (TEMPO RESET) (*)**
Durch Einrasten dieser Taste wird die Wiedergabegeschwindigkeit auf [0] (Normalgeschwindigkeit) rückgestellt, wobei die Einstellung des Wiedergabegeschwindigkeits-Schiebereglers ignoriert wird. Drücken Sie die Taste erneut, um sie auszurassten und die Rückstellung der Wiedergabegeschwindigkeit aufzuheben.
- 25 Jogscheiben-Display** ⇨ S. 46 81–85
- 26 Jogscheibe (+FWD/–REV) (*)** ⇨ S. 51
- 27 Disc-Ladeschlitz** ⇨ S. 47
- 28 Notauswurfloch** ⇨ S. 37
- 29 Speicherkartenschlitz** ⇨ S. 58
- 30 Speicherkartenanzeige** ⇨ S. 58
Diese Anzeige leuchtet, während ein Zugriff auf die Speicherkarte stattfindet.
● Während diese Anzeige leuchtet, darf die Speicherkarte nicht entfernt oder das Gerät ausgeschaltet werden.
- 31 Wiedergabe-/Pausenanzeige**
Diese Anzeige leuchtet während der Wiedergabe; sie blinkt in der Pause-Betriebsart.
- 32 Wiedergabe-/Pausentaste (PLAY/PAUSE ►/II) ⇨ S. 48**
- 33 CUE-Anzeige (*)** ⇨ S. 50
Diese Anzeige leuchtet, wenn ein Cue-Punkt festgelegt ist und kein Suchlauf ausgeführt wird. Sie blinkt in der Pause-Betriebsart.
- 34 CUE-Taste (*)**
Festlegung des Cue-Punktes ⇨ S. 50
Cue-Punkt-Abtastung ⇨ S. 51
Cue-Rücklauf ⇨ S. 51
- 35 Suchtasten (SEARCH ◀◀, ▶▶) ⇨ S. 49**
- 36 Titelsuchlaufastasten (TRACK SEARCH |◀◀, ▶▶|) ⇨ S. 49**
- 37 Rückwärtswiedergabe-Anzeige (REV) (*)**
Diese Anzeige leuchtet, wenn der DIRECTION-Schalter auf "REV" eingestellt ist.
- 38 Wiedergaberichtungs-Wahlschalter (DIRECTION FWD/REV) (*)**
Bei Einstellung dieses Schalters auf [REV] erfolgt die Wiedergabe in Rückwärtsrichtung.
- 39 HOT CUE REC MODE-Taste (*)** ⇨ S. 54
Diese Taste dient zum Umschalten der Funktion der drei HOT CUE-Tasten zwischen "REC" (Festlegung des Anfangspunktes der sofortigen Wiedergabe) und "CALL" (Aufsuchen des Anfangspunktes der sofortigen Wiedergabe).
● Beim Einschalten des Gerätes ist stets die Funktion "CALL" aktiviert.
- 40 Tasten/Anzeigen für HOT CUE-Punkt A, B, C** ⇨ S. 54
Wenn die Anzeigen der drei Tasten A, B und C rot leuchten, ist die Funktion "REC" (Festlegung des Anfangspunktes der Wiedergabe) aktiviert. Leuchten die drei Anzeigen grün, ist die Funktion "CALL" (Aufsuchen des Anfangspunktes der Wiedergabe) aktiviert. Wird danach eine der drei Tasten gedrückt, so startet die Wiedergabe unmittelbar am entsprechenden Anfangspunkt. Diese Anzeige sind ausgeschaltet, wenn keine Punkte festgelegt worden sind.

UBICAZIONE E USO DEI COMANDI E INDICAZIONI

- 19 Indicazione della posizione CDJ (*)**
Si illumina se la modalità prescelta per la manopola di ricerca è la posizione CDJ.
- 20 Tasto di selezione della gamma di comando del TEMPO ±6/±10/±16/±100 WIDE (*)**
La gamma prescelta cambia, nell'ordine, ad ogni successiva pressione di questo tasto (±6%, ±10%, ±16% e ±100%).
- 21 Tasto, e indicazione relativa, del tempo principale (MASTER TEMPO) (*)** ⇨ pag. 51
Ad ogni successiva pressione di questo tasto la funzione del tempo principale viene attivata o disattivata.
- 22 Corsore di comando del tempo (*)**
Per accelerare il tempo far scorrere il cursore verso se stessi (direzione +) e per rallentare il tempo allontanarlo da se stessi (direzione –).
- 23 Indicazione di ripristino del tempo (*)**
Indica che il tempo è stato riportato al valore [0] (valore normale), indipendentemente dalla posizione del cursore di comando del tempo.
- 24 Tasto di ripristino del tempo (TEMPO RESET) (*)**
Premendolo si ripristina il valore del tempo a quello normale [0], indipendentemente dalla posizione del cursore di comando del tempo. Per disattivare il ripristino, riportando il valore a quello regolato a mano, premere di nuovo il tasto.
- 25 Visualizzazioni della manopola** ⇨ pagg. 46 e da 81 a 85
- 26 Manopola di ricerca (+FWD: avanzamento; –REV: retrocessione) (*)** ⇨ pag. 52
- 27 Fessura di inserimento del disco** ⇨ pag. 47
- 28 Foro di espulsione forzata del disco** ⇨ pag. 37
- 29 Foro di inserimento della scheda di memoria** ⇨ pag. 58
- 30 Indicazione della scheda della memoria** ⇨ pag. 58
Si illumina quando si accede alla scheda della memoria.
● Non togliere la scheda e non spegnere l'apparecchio mentre questa indicazione è illuminata.
- 31 Indicazione di riproduzione e pausa**
Si illumina nel corso della riproduzione e lampeggia nel corso della pausa.
- 32 Tasto di riproduzione a pausa (PLAY/PAUSE, ►/II) ⇨ pag. 48**
- 33 Indicazione della funzione del punto di avvio (CUE) (*)** ⇨ pag. 50
Si illumina quando viene stabilito un punto di avvio e non viene effettuata alcuna ricerca. Lampeggia in modalità di pausa.
- 34 Tasto del punto di avvio (CUE) (*)**
[Predisposizione di punti di attacco] ⇨ pag. 50
[Campionamento dei punti di attacco] ⇨ pag. 51
[Attacco a ritroso] ⇨ pag. 51
- 35 Tasti di ricerca veloce (SEARCH, ◀◀ e ▶▶) ⇨ pag. 49**
- 36 Tasti di ricerca dei brani (TRACK SEARCH, |◀◀ e ▶▶|) ⇨ pag. 49**
- 37 Indicazione di inversione (REV) (*)**
Si illumina quando l'interruttore di direzione si trova posizionato sull'inversione.
- 38 Interruttore di direzione (DIRECTION) in avanti (FWD) o all'indietro (REV) (*)**
Predisponendolo su REV (posizione in avanti) i brani vengono letti a ritroso.
- 39 Tasto di modalità di registrazione dell'avvio immediato (HOT CUE REC MODE) (*)** ⇨ pag. 54
Per la commutazione della funzione del tasto di avvio immediato (REC/CALL).
● La posizione normale all'accensione dell'apparecchio è quella di richiamo.
- 40 Tasti A, B e C, e relative indicazioni, di avvio immediato (HOT CUE) ⇨ pag. 54**
Se A, B e C si illuminano in rosso, ciò significa che la funzione si trova predisposta in modalità di memorizzazione del punto di avvio immediato. Se A, B e C si illuminano in verde, la modalità predisposta è quella di richiamo. Premendo il tasto relativo la riproduzione si avvia dal punto prescelto per l'inizio immediato. Nel caso in cui non sia stato predesignato alcun punto di avvio immediato la funzione è disattivata e i tasti rimangono spenti.

BEDIENELEMENTE

UBICAZIONE E USO DEI COMANDI E INDICAZIONI

Display

Quadrante

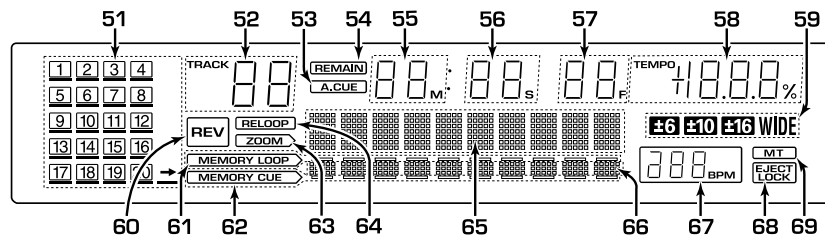

51 Musikkalender-Anzeige (1 - 20, →)

Die Nummern von Titeln nach dem laufenden Titel leuchten. Wenn der nächste Titel eine Nummer von 21 oder höher besitzt, leuchtet das Pfeilsymbol "→". Wenn Cue-Punkte oder Schleifenpunkte gespeichert sind, erscheinen die entsprechenden Titelnummern mit Unterstreichung.

52 Titelnummern-Anzeigefeld (TRACK)

In diesem Anzeigefeld erscheint die Nummer des laufenden Titels.

53 Auto-Cue-Anzeige (A. CUE)

Diese Anzeige leuchtet, wenn die Auto-Cue-Funktion aktiviert ist.

54 Restspielzeit-Anzeige (REMAIN)

Diese Anzeige leuchtet, um darauf hinzuweisen, dass momentan die verbleibende Spielzeit des laufenden Titels angezeigt wird.

55 Zeitanzeigefeld (Minuten) (M)

56 Zeitanzeigefeld (Sekunden) (S)

57 Feldanzeigefeld (F)

Eine Sekunde entspricht 75 Feldern.

58 Wiedergabegeschwindigkeits-Anzeigefeld (TEMPO)

Hier wird das Ausmaß der aktuellen Beeinflussung der Wiedergabegeschwindigkeit als Prozentzahl angezeigt.

59 Anzeigen der Wiedergabegeschwindigkeits-Regelbereiche (±6, ±10, ±16, WIDE)

Hier wird der Regelbereich des Wiedergabegeschwindigkeits-Schiebereglers angezeigt, der momentan mit der Wahl Taste für Wiedergabegeschwindigkeits-Regelbereich gewählt ist. Bei Wahl von ±100 % erscheint die WIDE-Anzeige im Display.

60 Rückwärtswiedergabe-Anzeige (REV)

Diese Anzeige leuchtet, um darauf hinzuweisen, dass der DIRECTION-Schalter auf "REV" eingestellt ist.

61 Speicherschleifen-Anzeige (MEMORY LOOP)

Hier wird die Schleifen Speicher-Position des gewählten Titels oberhalb der Anzeige der Wiedergabeadresse (10 Punkte) angezeigt. Selbst wenn sich mehrere Speicherpunkte im selben Block befinden, leuchtet nur einer auf.

62 Speicher-Cue-Punkt-Anzeige (MEMORY CUE)

Hier werden die gewählten Cue-Punkt-Speicherpositionen unterhalb der Anzeige der Wiedergabeadresse (10 Punkte) angezeigt. Selbst wenn sich mehrere Speicherpunkte im selben Block befinden, leuchtet nur einer auf.

63 ZOOM-Anzeige

Diese Anzeige leuchtet, um darauf hinzuweisen, dass die Wellenanzeige momentan im Zoom-Modus erfolgt.

64 RELOOP-Anzeige

Diese Anzeige leuchtet, wenn das Gerät auf RELOOP-Bereitschaft geschaltet ist oder momentan eine Schleife ausgeführt wird.

65 Wellen/CD-Text-Display

Bei Wahl der Wellenanzeige erscheint hier der Pegel des laufenden Titels. Die Pegelanzeige erfolgt entweder anhand einer 1-Titel-Vollbereichsskala oder anhand einer Zoomskala, bei der nur ein Teil des Titels angezeigt wird. Im Zoom-Modus kann der Wellenausschnitt mit den WAVE SEARCH (ZOOM) (◀, ▶) verschoben werden.

Im Text-Anzeigemodus wird CD-Text angezeigt. Dabei handelt es sich um die englischsprachige Anzeige des Disc- und Titelnamens, von dem jeweils bis zu 48 Zeichen im Scrollbetrieb durchlaufen werden können.

51 Numerazione dei brani (da 1 a 20, →)

Si illuminano i numeri di tutti i brani successivi a quello in corso di ascolto. Quando il brano successivo raggiunge il numero [21], e anche in seguito, si illumina la freccia. Nel caso in cui risultino memorizzati i punti di avvio o i cicli, sotto il corrispondente numero di brano si accende una linea di sottolineatura.

52 Indicazione del numero del brano (TRACK)

Visualizza i numeri dei brani.

53 Indicazione dell'avvio automatico (A. CUE)

Si accende quando è attivata la funzione di avvio automatico.

54 Indicazione del tempo rimanente (REMAIN)

Indica che è visualizzato il tempo rimanente sino alla fine della riproduzione del brano.

55 Visualizzazione del tempo (minuti) (M)

56 Visualizzazione del tempo (secondi) (S)

57 Visualizzazione del numero dello scatto successivo (fotogramma) (F)

Un secondo contiene 75 scatti o fotogrammi.

58 Visualizzazione del tempo di riproduzione (TEMPO)

Indica il rapporto di cambiamento del tempo di riproduzione.

59 Indicazione della gamma prescelta per la regolazione del tempo (±6, ±10, ±16 e WIDE)

Indica la gamma, prescelta per mezzo del tasto di selezione della gamma del tempo, all'interno della quale si vuole far variare il tempo per mezzo della apposita manopola. In caso di selezione del valore ±100%, sul quadrante compare l'indicazione WIDE.

60 Indicazione di inversione (REV)

Indica che il tasto di direzione si trova sulla posizione di movimento a ritroso (REV).

61 Indicazione di memorizzazione del ciclo (MEMORY LOOP)

Visualizza la posizione di memorizzazione del ciclo per il brano selezionato, al disopra della visualizzazione della situazione della riproduzione (10 punti). Anche nel caso in cui esistano diversi punti di memoria in un unico blocco, se ne accende comunque uno solo.

62 Indicazione di memorizzazione del punto di inizio (MEMORY CUE)

Visualizza la posizione di memorizzazione del punto di avvio selezionato, al disopra della visualizzazione della situazione della riproduzione (10 punti). Anche nel caso in cui esistano diversi punti di memoria in un unico blocco, se ne accende comunque uno solo.

63 Indicazione dello zoom (ZOOM)

Indica che la funzione WAVE è visualizzata in modalità di zoom.

64 Indicazione di ripetizione del ciclo (RELOOP)

Si illumina quando l'apparecchio si trova in posizione di attesa di ripetizione di un ciclo, o nel corso dell'esecuzione dello stesso.

65 Visualizzazione della funzione ondulatoria e del testo

Visualizza il livello musicale del brano in corso di ascolto. Il livello viene indicato o su scala completa per l'intero brano, o in condizione di "zoom" per una certa porzione del brano. In modalità di zoom, la porzione visualizzata può essere fatta scorrere agendo sui tasti WAVE SEARCH (ZOOM) (◀, ▶). In presenza dell'indicazione TEXT, invece, viene visualizzato il testo CD TEXT. Il contenuto visualizzato è il titolo del disco e il titolo del brano, in lettere alfabetiche, e sino ad un massimo di 48 lettere, che possono essere fatte scorrere sul quadrante.

Deutsch
Italiano

BEDIENELEMENTE

66 Anzeige der Wiedergabeadresse

Eine grafische Balkenanzeige kennzeichnet die verstrichene Spielzeit und die verbleibende Spielzeit des laufenden Titels entweder anhand einer übersichtlichen 1-Titel-Vollbereichsskala oder anhand einer 2x-Zoomskala.

- Die 1-Titel-Vollbereichsskala zeigt die verstrichene Spielzeit an, indem die Segmente der Balkenanzeige von links aus der Reihe nach aufleuchten.
- Die 1-Titel-Vollbereichsskala zeigt die verbleibende Spielzeit an, indem die Segmente der Balkenanzeige von links aus der Reihe nach erlöschen.
- Wenn die verbleibende Spielzeit 30 Sekunden oder weniger beträgt, beginnt die Balkenanzeige in langsamem Tempo zu blinken; das Tempo des Blinkens wird schneller, wenn die verbleibende Spielzeit 15 Sekunden oder weniger beträgt.
- Im 2x-Zoomskala-Modus leuchtet für die Wellenanzeige nur die Wiedergabeposition auf.

67 BPM-Anzeigefeld

Hier wird die Anzahl der Schläge pro Minute (BPM) des laufenden Titels angezeigt. In bestimmten Fällen kann es vorkommen, dass die BPM-Zahl eines Titels nicht erfasst werden kann.

68 Auswurfsperre-Anzeige (EJECT LOCK)

Diese Anzeige leuchtet, um darauf hinzuweisen, dass der EJECT UNLOCK/LOCK-Schalter auf [LOCK] eingestellt ist.

69 Master-Tempo-Anzeige (MT)

Diese Anzeige leuchtet, wenn die Master-Tempo-Funktion aktiviert ist.

UBICAZIONE E USO DEI COMANDI E INDICAZIONI

66 Visualizzazione della situazione della riproduzione

Indica in modo facilmente comprensibile, con grafico a barre, il tempo di riproduzione trascorso ed il tempo di riproduzione rimanente, su scala completa per un intero singolo brano, o in ingrandimento zoom a doppia dimensione.

- La modalità a scala completa per l'intero brano visualizza il trascorrere del tempo per mezzo di barre luminose che si accendono progressivamente sul lato sinistro del grafico.
- In modalità a scala completa per l'intero brano il tempo rimanente risulta indicato dalle barre ancora spente presenti sulla destra.
- Quando il tempo rimanente prima della fine del brano passa a meno di 30 secondi, le indicazioni si mettono a lampeggiare, prima lentamente ed accelerando poi progressivamente quando restano solo più 15 secondi o meno alla fine.
- In modalità zoom a scala doppia, viene visualizzata solamente la posizione di riproduzione per il sistema di visualizzazione ondulatorio (WAVE).

67 Contatore BPM (battute al minuto)

Indica il numero di battute al minuto (BPM) per il brano in corso di ascolto. Il contatore BPM, in certi casi, può non essere in grado di effettuare il conteggio delle battute di un brano.

68 Indicazione di bloccaggio dell'espulsione (EJECT LOCK)

Si illumina quando l'interruttore EJECT UNLOCK/LOCK si trova posizionato su LOCK.

69 Indicazione del tempo principale (MT)

Si illumina quando risulta attivata la funzione di tempo principale.

Jogscheiben-Display

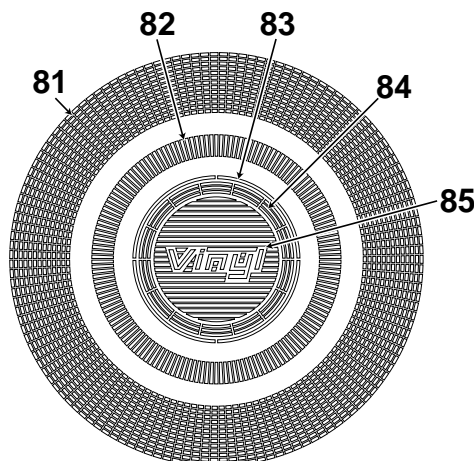

Visualizzazioni della manopola

81 Betriebsanzeige

Hier wird die Wiedergabeposition in Feldern angezeigt, wobei eine volle Umdrehung 135 Feldern entspricht. Diese Anzeige dreht sich während der Wiedergabe und stoppt in der Pause-Betriebsart.

82 Anzeige der Cue-Punkt-Position

Hier wird die aktuelle Position des Cue-Punktes angezeigt.

83 Audiospeicher-Zustandsanzeige

Im Audiospeicher-Anzeigemodus blinkt diese Anzeige während des Schreibens von Daten in den Speicher.

84 Anzeige für Erkennung der Jogscheiben-Berührung

Bei aktiviertem VINYL-Modus leuchtet diese Anzeige auf, wenn auf die Jogscheibe gedrückt wird.

85 VINYL-Modusanzeige

Diese Anzeige leuchtet, wenn der VINYL-Modus aktiviert ist.

81 Visualizzazione delle funzioni

Indica la posizione di riproduzione in scatti (fotogrammi) a 135 scatti per un giro completo. Ruota nel corso della riproduzione e si arresta se in posizione di pausa.

82 Indicazione della posizione del punto di attacco

Indica la posizione corrente del punto di attacco.

83 Visualizzazione della condizione della memoria audio

In modalità di visualizzazione della memoria audio, l'indicazione luminosa lampeggia durante la registrazione.

84 Indicazione di individuazione del tocco della manopola

In modalità VINYL, questa indicazione si illumina quando si agisce sulla superficie della manopola.

85 Visualizzazione della modalità VINYL.

Si illumina nel corso della modalità VINYL.

LADEN / ENTFERNEN VON DISCS

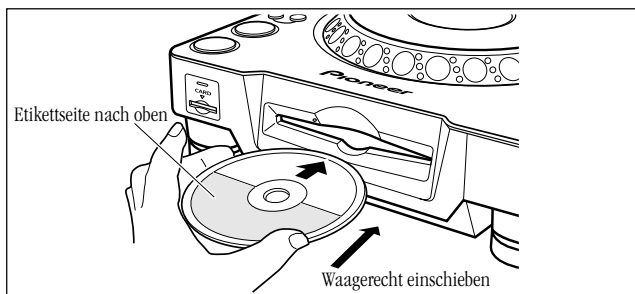

1. Schalten Sie den POWER-Schalter an der Rückwand ein.

Versuchen Sie nicht, bei ausgeschaltetem Gerät eine Disc gewaltsam in den Ladeschlitz zu schieben, da dies eine Beschädigung von Disc und Gerät zur Folge haben kann.

2. Setzen Sie eine Disc ein.

- Schieben Sie die Disc mit der Etikettenseite nach oben weisend in den Ladeschlitz an der Vorderseite des Geräts ein.
- Hinweis zum Abspielen von 8-cm-Singles unter Verwendung eines handelsüblichen Adapters

Bei diesem Gerät rotiert die Disc mit hoher Drehzahl, um eine hohe Wiedergabeleistung zu gewährleisten. Beim Abspielen einer CD-Single mit Hilfe eines Adapters wird die Drehzahl aus Sicherheitsgründen eingeschränkt, so dass die Geschwindigkeit bei Scratch-Wiedergabe und Wiedergabe in Rückwärtsrichtung reduziert wird.

- Es kann nur jeweils eine einzige Disc geladen werden. Versuchen Sie auf keinen Fall, mehrere Discs gleichzeitig zu laden oder eine zweite Disc in den Schlitz zu schieben, wenn bereits eine Disc geladen ist.
 - Halten Sie die Disc beim Einschieben waagrecht und vermeiden Sie übermäßige Kräfteanwendung. Während eine Disc automatisch in das Innere des Geräts gezogen oder aus diesem ausgeworfen wird, darf dieser mechanische Vorgang weder unterbrochen noch blockiert werden. Anderenfalls besteht die Gefahr einer Beschädigung von Disc und Gerät.
3. Wenn der EJECT UNLOCK/LOCK-Schalter auf "UNLOCK" eingestellt ist, kann die Disc jederzeit durch Drücken der EJECT-Taste (▲) ausgeworfen werden. Befindet sich der EJECT UNLOCK/LOCK-Schalter in Stellung "LOCK", müssen Sie die PLAY/PAUSE-Taste (▶/II) während der Wiedergabe bzw., wenn ein Cue-Punkt festgelegt wurde, die CUE-Taste (Cue-Rücklauf) drücken, bevor die Disc durch Drücken der EJECT-Taste (▲) ausgeworfen werden kann.
- Nach Drücken der EJECT-Taste (▲) kommt die Disc zum Stillstand und wird aus dem Ladeschlitz ausgeworfen.
 - Wenn sich eine Disc durch Drücken der EJECT-Taste (▲) nicht auswerfen lässt, führen Sie den Notauswurfstift in das Notauswurfloch an der Geräteoberseite ein. ☞ S. 37

VORSICHT:

Schieben Sie die Disc nicht in den Ladeschlitz zurück, während die [EJECT]-Anzeige im Display erscheint. Anderenfalls schaltet das Gerät u.U. auf Stopp. Drücken Sie die EJECT-Taste in einem solchen Fall erneut und warten Sie, bis die [EJECT]-Anzeige erlischt, bevor Sie die Disc erneut einschieben.

VORSICHTSHINWEISE ZUM ABSPIELEN VON CD-SINGLES (8-cm-Discs)

- ① Zum Abspielen einer 8-cm-Single setzen Sie diese stets in einen im Fachhandel erhältlichen Adapter für CD-Singles ein. Bevor Sie den Adapter in den Ladeschlitz schieben, vergewissern Sie sich, dass die Disc mit den Haltern des Adapters einwandfrei gesichert ist. Falls Sie versehentlich eine CD-Single ohne Adapter in den Schlitz geschoben haben, drücken Sie unverzüglich die EJECT-Taste, um die Disc wieder auszuwerfen. Falls die Disc beim ersten Drücken der EJECT-Taste nicht aus dem Schlitz tritt, drücken Sie die Taste erneut.
- ② Verwenden Sie ausschließlich einen 8-cm-Adapter, der die Kennzeichnung  trägt (normgerechter Adapter). Benutzen Sie keine verbogenen oder gekrümmten Adapter noch solche, in denen die Disc nicht fest von den Haltern ergriffen wird.

INSERIMENTO ED ESTRAZIONE DEL DISCO

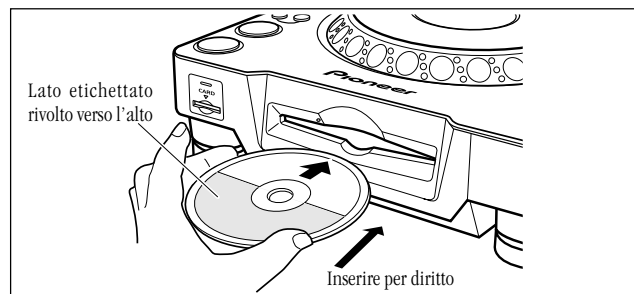

1. Portare l'interruttore di accensione POWER, ubicato sul pannello posteriore, su ON.

Non forzare l'inserimento del disco quando l'interruttore di accensione si trova su OFF, per evitare possibili danni al disco ed all'apparecchio.

2. Inserire il disco.

- Tenendo il disco con il lato etichettato rivolto verso l'alto inserirlo nella apposita fessura del lettore.
- In sede di riproduzione di dischi da 8 cm utilizzare sempre un adattatore per dischi da 8 cm, disponibile in commercio.

Normalmente l'apparecchio ruota ad alta velocità per poter fornire le migliori prestazioni. Tuttavia, la velocità di rotazione per i dischi da 8 cm che fanno uso di un adattatore viene ridotta per motivi di sicurezza, e pertanto le velocità della riproduzione improvvisata e della riproduzione a ritroso risultano rallentate.

- Si può inserire solo un disco alla volta. Non tentare mai di inserire più di un disco contemporaneamente, o di inserire un secondo disco quando ve ne è già uno all'interno del lettore.
 - Nel corso dell'inserimento non far ruotare il disco e non tentare di forzarlo nella fessura. Inoltre non tentare di interrompere o di fermare il movimento del disco quando l'apparecchio inizia a tirarlo al proprio interno o ad espellerlo, perché tali azioni possono causare danni al disco stesso o al lettore.
3. Il disco può venire espulso in qualsiasi momento agendo sul tasto EJECT (▲) se l'interruttore EJECT UNLOCK/LOCK si trova sulla posizione UNLOCK. Se invece l'interruttore EJECT UNLOCK/LOCK si trova sulla posizione LOCK, prima di premere il tasto EJECT (▲) per espellere il disco agire sul tasto di pausa PLAY/PAUSE (▶/II) se nel corso della riproduzione, o sul tasto CUE (punto di avvio in posizione a ritroso) nel caso in cui sia stato memorizzato un punto di avvio.
- Premendo il tasto EJECT, la rotazione del disco si interrompe ed il disco viene espulso dalla fessura di inserimento.
 - Se non si riesce ad espellere il disco agendo sul tasto EJECT, inserire uno stilo nel foro per l'espulsione forzata, presente sul lato anteriore del lettore. ☞ pag. 37

AVVERTENZA:

Non tentare di rispingere il disco dentro il lettore dopo la comparsa dell'indicazione [EJECT]. Questa azione può causare l'arresto del lettore. Qualora ciò si dovesse verificare, premere di nuovo il tasto EJECT ed attendere che l'indicazione [EJECT] si spenga prima di reinserire il disco.

PRECAUZIONI PER LA RIPRODUZIONE DI CD SINGLE (dischi da 8 cm)

- ① In sede di riproduzione di CD single (dischi da 8 cm), utilizzare sempre l'adattatore per dischi da 8 cm. Prima di inserire il disco nel lettore, verificare che sia fissato saldamente dai dispositivi di bloccaggio dell'adattatore. Nel caso in cui il disco sia stato inavvertitamente inserito senza adattatore, toglierlo immediatamente premendo il tasto EJECT. Se il disco non fuoriesce con una sola pressione premere nuovamente il tasto.
- ② Utilizzare adattatori per CD da 8 cm con il marchio  (prodotto standard raccomandato). Non utilizzare adattatori che provocano la rotazione a vuoto del CD, piegati oppure curvati.

EINSATZ ALS DJ-PLAYER

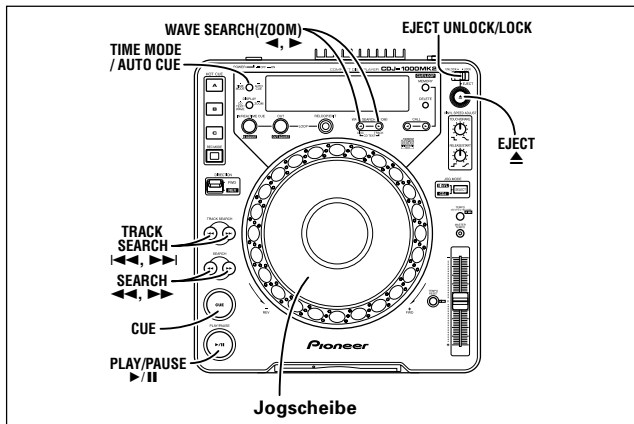

Auto-Cue-Funktion (*)

Wenn nach dem Laden einer Disc ein Titelsprung ausgeführt wird, und wenn bei Einstellung des Jogscheiben-Modus (**JOG MODE**) auf "CDJ" auf einen anderen Titel gewechselt wird, legt diese Funktion den Cue-Punkt automatisch an der Stelle unmittelbar vor Einsetzen des Tons fest. ☞ S. 50

● Ein- und Ausschalten der Auto-Cue-Funktion

Zum Ein- und Ausschalten der Auto-Cue-Funktion die Taste **TIME MODE/AUTO CUE** drücken und mindestens eine Sekunde lang gedrückt halten.

Bei eingeschalteter Auto-Cue-Funktion leuchtet die Anzeige **[A.CUE]** der Auto-Cue-Funktion.

- Der Ein/Aus-Zustand der Auto-Cue-Funktion bleibt auch nach Ausschalten des Gerätes gespeichert.
- Der Auto-Cue-Pegel kann geändert werden.

■ Ändern des Auto-Cue-Pegels

1. Halten Sie die **TIME MODE/AUTO CUE**-Taste mindestens 5 Sekunden lang gedrückt.

- Im Display erscheint die Anzeige **[A.CUE-60dB]** (im ursprünglichen Zustand).

2. Der Pegel kann durch Betätigen der **WAVE SEARCH (ZOOM)**-Tasten (◀, ▶) geändert werden.

- Die folgenden Pegelinstellungen stehen zur Verfügung: -36 dB, -42 dB, -48 dB, -54 dB, -60 dB, -66 dB, -72 dB und -78 dB.
- Der Pegelinstellmodus kann aufgehoben werden, indem Sie die **TIME MODE/AUTO CUE**-Taste drücken oder 15 Sekunden lang warten.
- Der eingestellte Pegel bleibt auch nach Ausschalten des Gerätes gespeichert.

Starten der Wiedergabe

1. Setzen Sie eine Disc in das Gerät ein.

Bei diesem Gerät rotiert die Disc mit hoher Drehzahl, um eine hohe Wiedergabeleistung zu gewährleisten. Daher beansprucht das Laden der Disc mehrere Sekunden.

2. Ist die Auto-Cue-Funktion eingeschaltet, die Taste **PLAY/PAUSE (▶/||)** drücken.

- Drücken Sie die **PLAY/PAUSE**-Taste erst nach Aufleuchten der Zeitanzeige im Display. Der stumme Teil am Anfang des angezeigten Titels wird übersprungen, und die Wiedergabe beginnt unmittelbar mit den ersten Takten des Titels.

Sobald der erste Titel abgespielt wurde, sucht der Spieler automatisch den Anfang des nächsten Titels, der gespielt werden soll. Die **CUE**-Anzeige leuchtet auf, die Anzeige der **PLAY/PAUSE**-Taste blinkt, und der Spieler wartet auf das Drücken der **PLAY/PAUSE**-Taste (▶/||), bevor er mit der Wiedergabe des nächsten Titels beginnt.

3. Ist die Auto-Cue-Funktion ausgeschaltet, startet die Wiedergabe automatisch mit dem ersten Titel.

- Ist die Auto-Cue-Funktion ausgeschaltet, wird die Wiedergabe nach dem Abspielen des ersten Titels fortgesetzt, und alle nachfolgenden Titel werden nacheinander gespielt.
- Sobald der letzte Titel abgespielt wurde, wird die Wiedergabe automatisch beendet.

FUNZIONAMENTO DEL LETTORE AD USO DJ

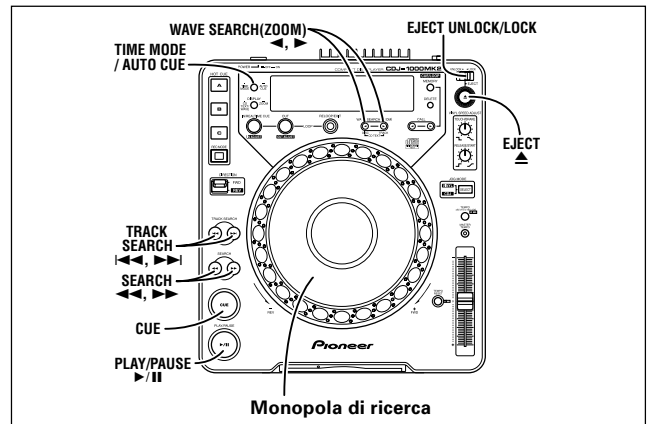

Attacco automatico (*)

Inserendo un disco nell'apparecchio, effettuando la ricerca dei brani, e in caso di commutazione del brano quando la modalità **JOG MODE** si trova posizionata su **CDJ**, questa funzione predispose automaticamente il punto di attacco immediatamente prima dell'effettivo inizio della riproduzione. ☞ pag. 50

● Attivazione e disattivazione della funzione di attacco automatico

Premere il pulsante **TIME MODE/AUTO CUE** e tenerlo premuto per oltre un secondo per attivare o disattivare la funzione di attacco automatico.

Quando la funzione di attacco automatico è attivata, l'indicatore di attacco automatico **A. CUE** è acceso.

- La condizione di attivazione o disattivazione dell'avvio automatico viene memorizzata e rimane tale anche in caso di spegnimento dell'apparecchio. Se questa funzione è attivata, la relativa indicazione di avvio automatico (**A. CUE**) si illumina.
- Il livello di avvio automatico può essere modificato.

■ Modifica del livello di avvio automatico.

1. Premere il tasto **TIME MODE/AUTO CUE** per almeno 5 secondi.

- Sul quadrante compare l'indicazione **[A. CUE-60dB]** (situazione originaria).

2. Il livello può venire modificato agendo opportunamente sui tasti **WAVE SEARCH (ZOOM)** (◀ e ▶).

- Si può selezionare uno dei seguenti valori: -36 dB, -42 dB, -48 dB, -54 dB, -60 dB, -66 dB, -72 dB e -78 dB.
- La modalità di modifica del livello può venire disattivata agendo di nuovo sul tasto **TIME MODE/AUTO CUE**, o attendendo almeno 15 secondi.
- Il nuovo livello predisposto rimane in memoria anche spegnendo l'apparecchio.

Avvio della riproduzione

1. Inserire il disco nel lettore.

Poiché l'apparecchio fa ruotare i dischi ad alta velocità per ottenere il massimo delle prestazioni, l'inserimento del disco richiede un paio di secondi per il completamento.

2. Se la funzione di attacco automatico è attivata, premere il pulsante **PLAY/PAUSE (▶/||)**.

- Premere il tasto **PLAY/PAUSE** solo dopo che sul quadrante sia comparsa l'indicazione dell'ora. La parte silenziosa all'inizio del brano visualizzato verrà saltata e la riproduzione inizierà automaticamente dalle prime barre del brano.

Al termine della riproduzione del primo brano, il lettore cerca automaticamente l'inizio del brano successivo da riprodurre. L'indicazione di attacco automatico **[CUE]** si accende, l'indicazione del pulsante **PLAY/PAUSE** lampeggia ed il lettore attende la pressione del pulsante **PLAY/PAUSE (▶/||)** prima di iniziare la riproduzione del brano successivo.

3. Se la funzione di attacco automatico è disattivata, la riproduzione inizia automaticamente dal primo brano.

- Se la funzione di attacco automatico è disattivata, dopo il primo brano la riproduzione prosegue con i brani successivi, che vengono riprodotti nell'ordine.
- Al termine della riproduzione dell'ultimo brano, la riproduzione si interrompe automaticamente.

EINSATZ ALS DJ-PLAYER

Stoppen der Wiedergabe

Wenn der EJECT UNLOCK/LOCK-Schalter auf "UNLOCK" eingestellt ist, drücken Sie die EJECT-Taste (▲).

Befindet sich der EJECT UNLOCK/LOCK-Schalter in Stellung "LOCK", müssen Sie die PLAY/PAUSE-Taste (▶/⏸) während der Wiedergabe bzw. wenn ein Cue-Punkt festgelegt wurde, die CUE-Taste (Cue-Rücklauf) drücken, bevor die Disc durch Drücken der EJECT-Taste (▲) ausgeworfen werden kann.

- Die Wiedergabe stoppt, und die Disc wird aus dem Ladeschlitz ausgeworfen.
- Bitte beachten Sie, dass der CDJ-1000MK2 nicht mit einer separaten Stopptaste ausgerüstet ist.

Pausieren der Wiedergabe

Drücken Sie die PLAY/PAUSE-Taste (▶/⏸) während der Wiedergabe.

- Die Anzeige der PLAY/PAUSE-Taste und die CUE-Anzeige blinken, und die Wiedergabe wird unterbrochen.
- Nach erneutem Drücken der PLAY/PAUSE-Taste wird die Wiedergabe fortgesetzt, und die Anzeige der Taste wechselt auf stetiges Leuchten.
- Im CDJ-Modus wird der Ton bei Wiedergabebereitschaft mit Unterbrechungen ausgegeben. Falls keine Tonausgabe gewünscht wird, verringern Sie den Ausgangspegel am Audiomischpult.
- Wenn das Gerät länger als 80 Minuten in der Pause-Betriebsart verbleibt, wird die Rotation der CD automatisch abgeschaltet. In diesem Betriebszustand kann die Wiedergabe durch Drücken der PLAY/PAUSE-Taste wiederaufgenommen werden.

Aufsuchen eines bestimmten Titels

■ Verwendung der TRACK SEARCH-Tasten (◀◀, ▶▶)

Drücken Sie eine der TRACK SEARCH-Tasten (◀◀, ▶▶).

- Bei jedem Drücken einer dieser Tasten wird der Anfang des nächsten Titels in der den Pfeilen der Taste entsprechenden Richtung angesprochen (um während der Wiedergabe eines Titels den Cue-Punkt am Anfang des vorigen Titels aufzusuchen, drücken Sie ◀◀ zweimal).
- Wird eine dieser Tasten gedrückt gehalten, so werden Titel fortlaufend in der jeweiligen Richtung übersprungen. Die Geschwindigkeit des Überspringens erhöht sich, nachdem die betreffende Taste mindestens zwei Sekunden lang gedrückt gehalten worden ist.
- Wenn Sie die Taste ◀◀ am Anfang des ersten Titels zweimal drücken, springt der Abtaster den Anfang des letzten Titels im Cue-Betrieb an, und das Gerät schaltet dort auf Wiedergabe-Bereitschaft.
- Wird ▶▶ am Anfang des letzten Titels der Disc gedrückt, so wird der Anfang des ersten Titels (Titel Nr. 1) angesprochen.

■ Ultraschneller Titelsuchlauf

Drehen Sie die Jogscheibe, während Sie eine der TRACK SEARCH-Tasten (◀◀, ▶▶) gedrückt halten.

- Während Sie eine dieser Tasten gedrückt halten, drehen Sie die Jogscheibe in der Richtung, in der Titel übersprungen werden sollen. Danach schaltet das Gerät in den Hochgeschwindigkeits-Titelsprungmodus.
- Die Richtung des Überspringens entspricht der Drehrichtung der Jogscheibe (die Pfeilmarkierung der jeweiligen TRACK SEARCH-Taste spielt keine Rolle).
- Nach Loslassen der TRACK SEARCH-Taste wird der Hochgeschwindigkeits-Titelsprungmodus aufgehoben.

Schnellvorlauf/Schnellrücklauf

■ Verwendung der SEARCH-Tasten (◀◀, ▶▶)

Die SEARCH-Tasten (◀◀, ▶▶) werden während der Wiedergabe betätigt.

Halten Sie ▶▶ gedrückt, um einen Schnellvorlauf auszuführen, bzw. ◀◀ für Schnellrücklauf.

■ Ultraschneller Suchlauf

Drehen Sie die Jogscheibe, während Sie eine der SEARCH-Tasten (◀◀, ▶▶) gedrückt halten.

- Während Sie eine dieser Tasten gedrückt halten, drehen Sie die Jogscheibe in der Richtung, in der der Suchlauf ausgeführt werden soll.
- Die Richtung des Suchlaufs entspricht der Drehrichtung der Jogscheibe (die Pfeilmarkierung der jeweiligen SEARCH-Taste spielt keine Rolle).
- Wenn die Jogscheibe nicht mehr gedreht wird, schaltet das Gerät in die Wiedergabe-Betriebsart zurück.

FUNZIONAMENTO DEL LETTORE AD USO DJ

Arresto della riproduzione

Agire sul tasto EJECT (▲) se l'interruttore EJECT UNLOCK/LOCK si trova sulla posizione UNLOCK.

Se invece l'interruttore EJECT UNLOCK/LOCK si trova sulla posizione LOCK, prima di premere il tasto EJECT (▲) per espellere il disco agire sul tasto di pausa PLAY/PAUSE (▶/⏸) se nel corso della riproduzione, o sul tasto CUE (punto di avvio in posizione a ritroso) nel caso in cui sia stato memorizzato un punto di avvio.

- La riproduzione si interrompe ed il disco viene espulso.
- Notare che il CDJ-1000MK2 non dispone di uno specifico tasto di arresto.

Pausa della riproduzione

Nel corso della riproduzione, premere il tasto PLAY/PAUSE (▶/⏸).

- La spia del tasto PLAY/PAUSE e l'indicazione CUE si mettono a lampeggiare, e la riproduzione si arresta momentaneamente.
- Premendo di nuovo il tasto PLAY/PAUSE, la riproduzione riprende e la spia del tasto si illumina in modo permanente.
- In modalità di uso CDJ, anche in posizione di pausa si possono udire dei suoni interrotti. Se si vuole interrompere qualsiasi emissione sonora, abbassare il comando del volume del mixer audio.
- Se si lascia l'apparecchio in modalità di pausa per oltre 80 minuti senza effettuare alcuna operazione, la rotazione del disco si arresta automaticamente. In questo caso, per riprendere la riproduzione agire sul tasto PLAY/PAUSE.

Ripasso dei brani

■ Tramite i tasti TRACK SEARCH (◀◀ o ▶▶)

Agire su uno dei due tasti TRACK SEARCH (◀◀ o ▶▶).

- Ad ogni pressione del tasto, il brano viene fatto avanzare rapidamente e riprodotto nella direzione corrispondente alla direzione della freccia riportata sul tasto stesso (durante la riproduzione di un brano, per tornare all'inizio del brano precedente premere il tasto ◀◀ due volte).
- Tenendo premuto il tasto il ripasso avviene in modo continuo. Tenendo premuto il tasto per almeno 2 secondi, la velocità del ripasso aumenta progressivamente.
- Agendo due volte sul tasto ◀◀ quando ci si trova all'inizio del primo brano della serie, l'apparecchio salta all'inizio dell'ultimo brano della serie, cioè di quello che "precede" il primo.
- Raggiunta la fine dell'ultimo brano, premendo il tasto ▶▶ l'operazione di ripasso salta al primo brano (brano 1) del disco.

■ Ricerca superveloce dei brani

Ruotare la manopola mentre si tiene premuto uno dei tasti di ricerca TRACK SEARCH (◀◀, ▶▶).

- Tenendo premuto uno dei tasti di ricerca, ruotare la manopola nella direzione corrispondente alla direzione nella quale si vuole effettuare la ricerca a salto. L'apparecchio passa alla modalità di rotazione veloce.
- La direzione della ricerca a salto corrisponde alla direzione nella quale viene ruotata la manopola (la direzione del tasto di ricerca premuto viene ignorata).
- La modalità di ricerca ad alta velocità viene disattivata quando si lascia andare il tasto TRACK SEARCH che si stava tenendo premuto.

Avanzamento e retrocessione veloce

■ Funzionamento tramite i tasti SEARCH (◀◀ o ▶▶)

Agire sui tasti SEARCH (◀◀ o ▶▶) nel corso della riproduzione. Tenere premuto il tasto ▶▶ per far avanzare rapidamente il disco, ed il tasto ◀◀ per farlo retrocedere rapidamente.

■ Ricerca superveloce

Ruotare la manopola mentre si tiene premuto uno dei tasti di ricerca SEARCH (◀◀, ▶▶)

- Tenendo premuto uno dei tasti di ricerca, ruotare la manopola nella direzione corrispondente alla direzione nella quale si vuole effettuare l'avanzamento veloce o la retrocessione veloce.
- La direzione della ricerca viene determinata dalla direzione nella quale viene ruotata la manopola. La direzione del tasto SEARCH premuto viene ignorata.
- Arrestando la rotazione della manopola, l'apparecchio riprende la normale riproduzione.

EINSATZ ALS DJ-PLAYER

- Nach Loslassen der **SEARCH**-Taste wird diese Betriebsart aufgehoben.

Bei Einstellung des **DIGITAL OUT**-Schalters auf "NORMAL" stehen die mit einem Sternzeichen (*) gekennzeichneten Funktionen nicht zur Verfügung.

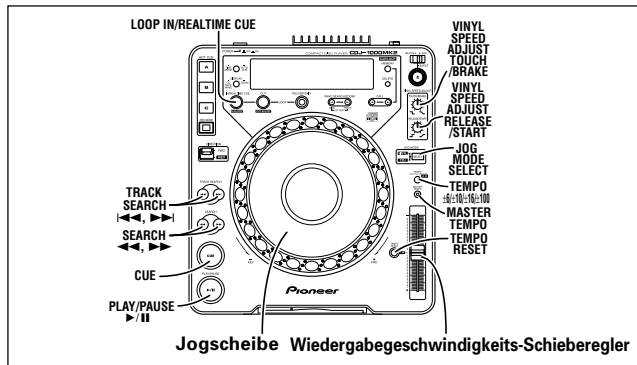

Festlegung des Cue-Punktes (*)

Nachdem ein Cue-Punkt im Speicher registriert worden ist, kann der Cue-Punkt während der Wiedergabe durch Drücken der **CUE**-Taste direkt angesprungen und das Gerät an dieser Position in den Wiedergabebereitschafts-Modus geschaltet werden.

Festlegung des Cue-Punktes im CDJ-Modus

1. Sobald die Nähe des gewünschten Cue-Punktes während der Wiedergabe erreicht worden ist, drücken Sie die **PLAY/PAUSE**-Taste (▶/||), um das Gerät in den Wiedergabebereitschafts-Modus zu schalten.
2. Suchen Sie den exakten Cue-Punkt auf.
 - **Vorgabe des Cue-Punktes anhand der Feldnummer**
Der Cue-Punkt kann in 1-Feld-Schritten (1 Sekunde = 75 Felder) vorgegeben werden.
Drehen Sie die Jogscheibe oder betätigen Sie die **SEARCH**-Tasten (◀◀, ▶▶), um das gewünschte Feld aufzusuchen. Eine Umdrehung der Jogscheibe entspricht jeweils einer Weiterschaltung um 135 Felder in Vorwärts- oder Rückwärtsrichtung.
 - **Abhören des Tons am aktuellen Feld zur Festlegung des Cue-Punktes**
Drehen Sie die Jogscheibe langsam, um die gewünschte Stelle aufzusuchen, und kehren Sie dann an eine Position unmittelbar vor dieser Stelle zurück. (In einem solchen Fall handelt es sich beim Cue-Punkt um die Stelle unmittelbar nach Einsetzen des Tons im Monitor-Bereitschaftsmodus.)
3. Drücken Sie die **CUE**-Taste, sobald die Feldnummer des gewünschten Cue-Punktes angezeigt wird bzw. der Ton der gewünschten Stelle gehört wird.
 - Nach Stummschaltung des Tons und Aufleuchten der Zeitanzeige im Display ist der Cue-Punkt im Speicher registriert.
 - Beim Einspeichern eines neuen Cue-Punktes wird der vorher gespeicherte Cue-Punkt automatisch gelöscht.

[Korrigieren des Cue-Punktes]

1. Drücken Sie während der Wiedergabe die **CUE**-Taste.
 - Der Abtaster kehrt an den Cue-Punkt zurück.
2. Drücken Sie eine der **SEARCH**-Tasten (◀◀, ▶▶), um den Monitor-Pausenmodus (Ton wird gehört) zu aktivieren.
3. Um den neuen Cue-Punkt im CDJ-Modus festzulegen, führen Sie Schritt 2 und 3 des obigen Verfahrens aus.

Festlegung des Cue-Punktes im VINYL-Modus

1. Drücken Sie während der Wiedergabe an der Stelle, an der der Cue-Punkt festgelegt werden soll, entweder auf die Jogscheibe und halten Sie sie gedrückt, oder drücken Sie die **PLAY/PAUSE**-Taste (▶/||), um das Gerät in den Wiedergabebereitschafts-Modus zu schalten.
2. Während Sie die Jogscheibe gedrückt halten, drehen Sie sie in Rückwärtsrichtung, um an eine Position unmittelbar vor dieser Stelle zurückzukehren.
3. Sobald Sie den Ton am gewünschten Cue-Punkt hören, drücken Sie die **CUE**-Taste, während Sie die Jogscheibe weiter gedrückt halten.

FUNZIONAMENTO DEL LETTORE AD USO DJ

- Per disattivare la modalità di ricerca lasciar andare il tasto **SEARCH** che si stava tenendo premuto.

Le funzioni indicate con un asterisco (*) non sono operative se l'interruttore **DIGITAL OUT** del pannello posteriore si trova posizionato su **NORMAL**.

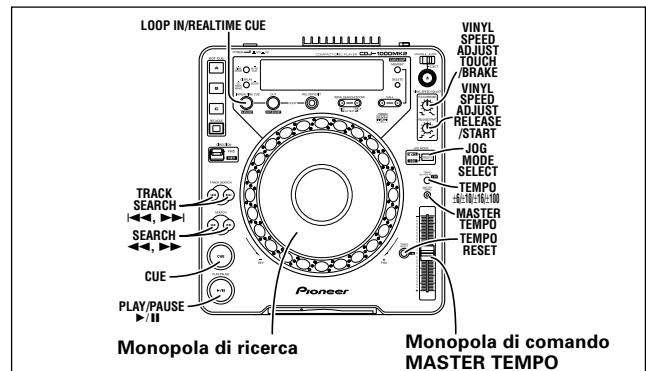

Predisposizione di punti di attacco (*)

Una volta memorizzato un certo punto di attacco, questo può venire utilizzato, nel corso della riproduzione, per portare il lettore in condizioni di attesa per l'inizio della riproduzione dalla posizione di attacco prestabilita, agendo sul tasto **CUE**.

Predisposizione del punto di attacco in modalità CDJ.

1. Nel corso della riproduzione agire sul tasto **PLAY/PAUSE** (▶/||) per portare l'apparecchio in posizione di pausa in corrispondenza del punto dal quale si intende poi avviare di nuovo la riproduzione.
2. Individuare con precisione la posizione del punto di avvio.
 - **Use dei numeri di scatti (fotogrammi) per specificare i punti di avvio.**
I punti di avvio possono essere specificati in unità di scatti (dove 75 scatti equivalgono ad 1 secondo).
Per raggiungere il punto desiderato usare la manopola per la ricerca o i tasti di ricerca in avanti o all'indietro (**SEARCH** ◀◀ e ▶▶). Una rotazione completa della manopola per la ricerca fa avanzare o retrocedere il lettore di 135 scatti nella direzione specificata.
 - **Ascoltare il suono dello scatto del momento per determinare con precisione il punto di attacco.**
Ruotare lentamente la manopola di ricerca e farla poi ritornare al punto subito precedente quello dal quale si vuole poi dare inizio alla riproduzione. Il punto di attacco così determinato consisterà del punto immediatamente successivo al punto il cui suono può essere percepito nel corso di una pausa di attacco.
3. Raggiunto il numero dello scatto desiderato, o quando si ode il suono del punto dal quale si intende poi procedere all'avvio, premere il tasto **CUE**.
 - Il suono viene silenziato e sul quadrante compare dell'ora, ad indicare che il punto di attacco è stato memorizzato.
 - Ogni volta che si procede a memorizzare un nuovo punto di avvio, quello precedentemente esistente in memoria viene automaticamente cancellato.

[Correzione del punto di attacco]

1. Nel corso della riproduzione premere il tasto **CUE**.
 - In questo modo si ritorna alla posizione predisposta per quel brano.
2. Per predisporre la modalità di pausa con suono udibile agire su uno dei due tasti **SEARCH** (◀◀ o ▶▶).
3. Per predisporre il nuovo punto di avvio, in modalità CDJ, eseguire le operazioni dei precedenti punti 2 e 3.

Predisposizione del punto di avvio in modalità VINYL.

1. Nel corso della riproduzione, nel punto che si vuole predisporre come punto di attacco, premere e tenere premuta la superficie della manopola di comando, o agire sul tasto **PLAY/PAUSE** (▶/||) per arrestare temporaneamente il movimento del disco.
2. Tenendo premuta la manopola di ricerca, ruotare all'indietro la manopola stessa sino ad un punto immediatamente precedente il brano che si desidera riprodurre.
3. Quando il suono riprodotto risulta essere quello che si sta cercando, premere il tasto **CUE** mentre si sta ancora tenendo premuta la manopola di ricerca.

EINSATZ ALS DJ-PLAYER

- Wenn die Uhrzeitanzeige im Display erscheint, ist die Registrierung des Cue-Punktes im Speicher abgeschlossen.
- Beim Einspeichern eines neuen Cue-Punktes wird der vorher gespeicherte Cue-Punkt automatisch gelöscht.

[Korrigieren des Cue-Punktes]

1. **Drücken Sie während der Wiedergabe die CUE-Taste.**
 - Der Abtaster kehrt an den Cue-Punkt zurück.
2. **Um den neuen Cue-Punkt im VINYL-Modus festzulegen, führen Sie Schritt 2 und 3 des obigen Verfahrens aus.**
 - Danach können die SEARCH-Tasten (◀◀, ▶▶) auf gleiche Weise wie im CDJ-Modus zum Korrigieren des Cue-Punktes verwendet werden.

■ Echtzeit-Festlegung des Cue-Punktes

Drücken Sie während der Wiedergabe die LOOP IN/REALTIME CUE-Taste an der gewünschten Stelle.

- Diese Position wird als neuer Cue-Punkt im Speicher registriert.

■ Überprüfen des Cue-Punktes (Cue-Punkt-Abtastung)

Halten Sie nach Festlegung des Cue-Punktes die CUE-Taste gedrückt.

- Solange die CUE-Taste gedrückt gehalten wird, erfolgt die Ausgabe des Tons am Cue-Punkt.

■ Rückkehren an den Cue-Punkt (Cue-Rücklauf)

1. **Drücken Sie während der Wiedergabe die CUE-Taste.**
 - Der Abtaster kehrt an den Cue-Punkt zurück.
2. **Drücken Sie die PLAY/PAUSE-Taste (▶/||).**
 - Die Wiedergabe startet unmittelbar am Cue-Punkt.

Ändern der Wiedergabegeschwindigkeit (*)

Verschieben Sie den Wiedergabegeschwindigkeits-Schieberegler. Durch Verschieben des Reglers nach unten (in Richtung "+") wird die Wiedergabegeschwindigkeit erhöht, durch Verschieben des Reglers nach oben (in Richtung "-") wird sie verringert.

- Das Ausmaß der aktuellen Beeinflussung der Wiedergabegeschwindigkeit wird im TEMPO-Anzeigefeld als Prozentzahl angezeigt.
- Die Wiedergabegeschwindigkeit kann ohne gleichzeitige Beeinflussung der Tonhöhe geändert werden (⇨ "Master-Tempo-Funktion").

■ Wahl des Wiedergabegeschwindigkeits-Regelbereichs

Betätigen Sie die Taste TEMPO ±6/±10/±16/±100 WIDE.

Bei jeder Betätigung dieser Taste wird der Reihe nach zwischen den vier Regelbereichen (±6%/±10%/±16%/±100%) umgeschaltet. Innerhalb der einzelnen Regelbereiche kann die Wiedergabegeschwindigkeit in den folgenden Schritten justiert werden: 0,02% bei ±6%, 0,05% bei ±10%, 0,05% bei ±16% und 0,2% bei ±100%.

- Der momentan eingestellte Wiedergabegeschwindigkeits-Regelbereich wird angezeigt. (Bei Wahl von ±100% erscheint die WIDE-Anzeige im Display.)

■ Rückstellen der Wiedergabegeschwindigkeit

Drücken Sie die TEMPO RESET-Taste.

Die Wiedergabegeschwindigkeit wird auf "0" (Normalgeschwindigkeit) rückgestellt, wobei die Einstellung des Wiedergabegeschwindigkeits-Schiebereglers ignoriert wird.

- Durch erneutes Drücken der Taste wird die Rückstellung aufgehoben und die mit dem Wiedergabegeschwindigkeits-Schieberegler vorgenommene Einstellung wieder aktiviert.

Master-Tempo-Funktion (*)

Drücken Sie die MASTER TEMPO-Taste während der Wiedergabe.

Daraufhin leuchten die MASTER TEMPO-Anzeige und die MT-Anzeige auf, um darauf hinzuweisen, dass die Wiedergabegeschwindigkeit mit dem Wiedergabegeschwindigkeits-Schieberegler geändert werden kann, während die Tonhöhe unverändert bleibt.

- Die Klangqualität wird durch eine digitale Signalverarbeitung beeinträchtigt.

Funktionen der Jogscheibe (*)

1. **Drehen der Jogscheibe während der Wiedergabe (Tonhöhenbeugung)**

(Bei Einstellung der JOG MODE SELECT-Taste auf "VINYL" berühren Sie die Seite der Jogscheibe. Die Jogscheibe funktioniert auf unterschiedliche Weise, wenn darauf gedrückt wird.)

- Die Wiedergabegeschwindigkeit wird entsprechend dem Drehwinkel der Jogscheibe erhöht oder verringert (bei Drehung in Richtung "-REV"). Im Rückwärtswiedergabe-Modus (die Anzeige der REV-Taste leuchtet) dagegen wird die Wiedergabegeschwindigkeit erhöht, wenn Sie die Jogscheibe in Richtung "-REV" drehen, und durch Drehen in Richtung "+FWD" wird sie verringert.
- Wenn die Jogscheibe nicht mehr gedreht wird, kehrt die Disc auf ihre normale Drehzahl zurück.

FUNZIONAMENTO DEL LETTORE AD USO DJ

- L'accensione, sul quadrante, dell'indicazione dell'ora del momento indica che la memorizzazione del punto di attacco è avvenuta.
- Ogni volta che si procede a memorizzare un nuovo punto di avvio, qualsiasi precedente predisposizione viene automaticamente cancellata.

[Correzione del punto di attacco]

1. **Nel corso della riproduzione premere il tasto CUE.**
 - In questo modo si ritorna alla posizione predisposta per quel brano.
2. **Per predisporre il nuovo punto di avvio, in modalità VINYL, eseguire le operazioni dei precedenti punti 2 e 3.**
 - I tasti SEARCH (◀◀ e ▶▶) possono ora essere utilizzati per modificare il punto di attacco, nello stesso modo che in modalità CDJ.

■ Attacco in tempo reale

Nel corso della riproduzione, premere il tasto LOOP IN/REALTIME CUE nel punto di attacco desiderato.

- Questo punto viene memorizzato come nuovo punto di attacco.

■ Verifica dei punti di attacco (campionamento dei punti di attacco)

Dopo aver specificato un certo punto di attacco premere il tasto CUE.

- Il suono di quel punto di attacco specificato viene riprodotto e la riproduzione continua sin tanto che il tasto CUE viene tenuto premuto.

■ Ritorno ad un certo punto di attacco (attacco a ritroso)

1. **Nel corso della riproduzione premere il tasto CUE.**
 - Il lettore ritorna al punto di attacco specificato.
2. **Agire sul tasto di riproduzione e pausa PLAY/PAUSE (▶/||).**
 - La riproduzione ha inizio immediatamente dal punto di attacco così specificato.

Modifica della velocità di riproduzione (*)

Far scorrere verso se stessi il cursore di comando del tempo principale.

Per accelerare il tempo far scorrere il cursore verso se stessi (direzione +) e per rallentare il tempo allontanarlo da se stessi (direzione -).

- L'entità di variazione della velocità di riproduzione (tempo) viene indicata sul quadrante.
- La velocità di riproduzione può essere modificata senza far variare l'altezza del suono (⇨ "Uso del tempo principale").

■ Selezione della gamma di regolazione del tempo

Agire sul tasto TEMPO ±6/±10/±16/±100 WIDE.

Ad ogni successiva pressione del tasto, la gamma entro la quale la manopola di comando del tempo principale può far variare il tempo cambia nel seguente ordine: ±6%, ±10%, ±16% o ±100%. Le regolazioni possono essere effettuate ai seguenti valori: a scatti di 0,02% nella gamma del ±6%; a scatti di 0,05% nella gamma del ±10%; a scatti di 0,05% nelle gamme del ±16%; e a scatti di 0,2% nelle gamme del ±100%.

- Il valore predisposto per la gamma di variabilità viene indicato sul quadrante (in caso di selezione del valore ±100%, sul quadrante compare l'indicazione WIDE).

■ Riassetto del tempo

Premere il tasto TEMPO RESET.

L'indicazione di azzeramento del tempo si illumina ed il rapporto di variazione del tempo ritorna al valore [0] (valore normale, per difetto), indipendentemente dalla posizione della manopola di comando del tempo principale.

- Premendo ancora una volta il tasto TEMPO RESET si disattiva l'azzeramento e ritornano in vigore i valori precedentemente designati con la manopola di comando del tempo principale.

Utilizzazione del tempo principale (*)

Nel corso della riproduzione premere il tasto MASTER TEMPO.

La spia del tasto MASTER TEMPO e l'indicazione MT si illuminano.

La velocità (tempo) può ora essere modificata per mezzo della manopola di comando del tempo principale, ma l'altezza (tonalità) del suono riprodotto non varia.

- La qualità del suono scade alquanto in caso di elaborazione digitale.

Funzioni della manopola di ricerca veloce (*)

1. **Rotazione della manopola nel corso della riproduzione (deviazione dell'altezza del suono)**

Con il tasto JOG SELECT MODE sulla posizione VINYL, agire sul il bordo della manopola per la ricerca. Ricordare che, premendo la manopola, si ottiene un diverso funzionamento operativo.

EINSATZ ALS DJ-PLAYER

2. Drehen der Jogscheibe während der Wiedergabe (Scratch-Wiedergabe)

(Siehe den Abschnitt "Scratch-Wiedergabe" auf Seite 53.)

3. Drehen der Jogscheibe in der Pause-Betriebsart (Feldsuchlauf)

(Im Jogscheiben-Modus "CDJ" wird der Ton in der Pause-Betriebsart gehört, im Jogscheiben-Modus "VINYL" dagegen ist der Ton im Pausenzustand stummgeschaltet. Die Ausgabe des Wiedergabetons erfolgt entsprechend der Geschwindigkeit, mit der Sie die Jogscheibe drehen.)

- Der Suchlauf kann in 1-Feld-Schritten ausgeführt werden.
- Bei einer Umdrehung der Jogscheibe erfolgt die Wiedergabe mit einer Dauer von 1,8 Sekunden (135 Feldern).

4. Während der Wiedergabe oder Drehen im Pausenzustand (Spin)

Siehe den Abschnitt [Spin-Verfahren] im Kapitel "Weiterführende Funktionen".

5. Während der Wiedergabe drehen Sie die Jogscheibe, während Sie die SEARCH-Taste (◀◀, ▶▶) gedrückt halten (ultraschneller Suchlauf).

Während Sie eine dieser Tasten gedrückt halten, drehen Sie die Jogscheibe in der Richtung, in der der Suchlauf ausgeführt werden soll.

6. Drehen Sie die Jogscheibe, während Sie die TRACK SEARCH-Taste (◀◀, ▶▶) gedrückt halten (ultraschneller Titelsuchlauf).

Während Sie eine der TRACK SEARCH-Tasten gedrückt halten, drehen Sie die Jogscheibe in der Richtung, in der die Titel übersprungen werden sollen. Danach beginnt der Hochgeschwindigkeits-Titelsprungbetrieb gemäß Drehrichtung und Drehgeschwindigkeit der Jogscheibe.

HINWEIS:

In der Jogscheibe befindet sich ein Schalter.

Legen Sie keinerlei Gegenstände auf die Jogscheibe, und üben Sie keinen übermäßig starken Druck darauf aus.

Stellen Sie keine Gläser mit Getränken auf die Jogscheibe, da Flüssigkeit in das Innere der Jogscheibe gelangen und eine Funktionsstörung verursachen könnte.

Kombinieren der Titel von zwei CD-Spielern

(Beispiel: Titel B mit dem momentan über die Hauptlautsprecher wiedergegebenen Titel A kombinieren)

- Schließen Sie Player CD-1 an die CH 1-Buchsen des DJ-Mischpults an, Player CD-2 an die CH 2-Buchsen.
- Erhöhen Sie die TRIM-, CHANNEL FADER- und MASTER LEVEL-Einstellungen, bis der Wiedergabeton von Player CD-1 einwandfrei gehört wird.

1. Bringen Sie den CROSS FADER-Regler in seine linke Anschlagstellung (CH 1).

- Titel A wird momentan über die Lautsprecher wiedergegeben.

2. Legen Sie eine Disc in Player CD-2 ein.

3. Betätigen Sie die TRACK SEARCH-Tasten (◀◀, ▶▶) an Player CD-2, um Titel B aufzusuchen.

4. Schalten Sie die MONITOR SELECTOR-Taste "CH 2" am DJ-Mischpult ein.

5. Drehen Sie den MONITOR LEVEL-Regler am DJ-Mischpult, so dass der Ton von Titel B über den Kopfhörer wiedergegeben wird.

- Über die Hauptlautsprecher wird nur der Ton von Titel A wiedergegeben.

6. Stellen Sie den Cue-Punkt für Titel B durch Mithören über den Kopfhörer wie folgt ein.

- Bei auf Wiedergabe geschaltetem Player CD-2 drücken Sie die PLAY/PAUSE-Taste (▶/II) in der Nähe der Stelle, die als Cue-Punkt eingestellt werden soll.
 - Wenn der Jogscheiben-Modus "CDJ" aktiviert wird, schaltet das Gerät auf den Monitor-Pausenmodus (Ton wird gehört); bei Aktivierung des Jogscheiben-Modus "VINYL" schaltet das Gerät auf den normalen Pausenmodus (Ton wird nicht gehört).
- Drehen Sie die Jogscheibe an Player CD-2, um den gewünschten Cue-Punkt (1. Taktschlag) aufzusuchen.
- Drücken Sie an dieser Stelle die CUE-Taste an Player CD-2.
 - Der Ton von Player CD-2 wird stummgeschaltet, womit die Einstellung des Cue-Punktes beendet ist.

FUNZIONAMENTO DEL LETTORE AD USO DJ

- In relazione all'entità della rotazione la velocità di riproduzione viene accelerata (rotazione in senso FWD+) o rallentata (rotazione in senso REV-). In modalità di riproduzione a ritroso (spia del tasto REV illuminata) la velocità di riproduzione accelera ruotando la manopola nella direzione REV- e decelera ruotandola nella direzione FWD+.
- Dopo l'arresto della rotazione, il disco ritorna poi alla velocità normale.

2. Rotazione della manopola nel corso della riproduzione (riproduzione improvvisata)

Vedere a pag. 53: Riproduzione improvvisata

3. Rotazione della manopola in modalità di pausa (ricerca dei fotogrammi)

Con la modalità JOG MODE sulla posizione CDJ l'apparecchio entra in modalità di pausa con suono udibile, mentre sulla posizione VINYL l'apparecchio passa alla modalità di pausa normale (senza suono udibile). Il suono del CD viene riprodotto alla velocità corrispondente alla velocità di rotazione della manopola di comando.

- La ricerca può venire eseguita a scatti di un fotogramma.
- Facendo ruotare il disco una volta per mezzo della manopola della ricerca, vengono riprodotti 1,8 secondi (135 fotogrammi) di musica.

4. Rotazione durante la riproduzione o in condizioni di pausa (accelerazione)

Vedere all voce [Accelerazione] del paragrafo "Funzionamento avanzato".

5. Nel corso della riproduzione ruotare opportunamente la manopola mentre si tiene premuto il tasto SEARCH (◀◀, ▶▶) (Ricerca superveloce).

Tenendo premuto uno dei tasti di ricerca, ruotare la manopola nella direzione corrispondente alla direzione nella quale si vuole effettuare l'avanzamento veloce o la retrocessione veloce.

6. Ruotare opportunamente la manopola mentre si tiene premuto il tasto TRACK SEARCH (◀◀, ▶▶) (Ricerca superveloce dei brani).

Tenendo premuto il tasto TRACK SEARCH (◀◀, ▶▶), ruotare la manopola nella direzione in cui si vuole effettuare la ricerca del brano. La ricerca ad alta velocità ha inizio, in relazione alla direzione ed all'entità di rotazione della manopola stessa.

NOTA:

La manopola funge anche da interruttore.

Non porre oggetti sulla manopola della ricerca e non esercitare forza eccessiva sulla stessa.

Non appoggiare sulla manopola per la ricerca bicchieri o altro contenenti liquidi o bevande che potrebbero rovesciarsi e penetrare all'interno della manopola stessa, con conseguenti possibili disfunzioni dell'apparecchio.

Missaggio di brani diversi

Esempio: Missaggio del brano B con il brano A, attualmente in corso di riproduzione dagli altoparlanti.

- Collegare il lettore CD-1 al lato CH 1 del mixer DJ, e il CD-2 al lato CH 2.
- Alzare opportunamente i valori dei livelli delle funzioni TRIM, CHANNEL FADER e MASTER LEVEL in modo da ottenere la riproduzione del suono del CD-1.

1. Portare il cursore CROSS FADER del Mixer DJ completamente sul lato sinistro (CH 1).

- Dagli altoparlanti proviene attualmente il suono del brano A.

2. Inserire nel CD-2 il disco contenente il brano B che si vuole mixare.

3. Per mezzo dei tasti TRACK SEARCH (◀◀ o ▶▶) del lettore CD-2 individuare il brano desiderato.

4. Disporre il tasto MONITOR SELECTOR CH 2 del Mixer DJ su ON.

5. Ruotare la manopola MONITOR LEVEL del Mixer DJ in modo che dalla cuffia si possa percepire il brano B.

- Dagli altoparlanti principali perviene solamente il suono del brano A.

6. Disporre per la cuffia l'attacco per il brano B.

- Con il lettore CD-2 in modalità di riproduzione, premere il tasto PLAY/PAUSE (▶/II) nelle vicinanze del punto che si desidera controllare.
 - Con la modalità della manopola JOG MODE sulla posizione CDJ l'apparecchio entra in modalità di pausa con suono udibile (il suono può essere percepito); sulla posizione VINYL, invece, l'apparecchio entra in modalità di pausa senza suono udibile (il suono non può essere percepito).
- Agire sulla manopola di ricerca del CD-2 e cercare il punto di attacco del brano (la prima battuta).
- Una volta individuato il punto di ripasso, premere il tasto CUE del lettore CD-2.
 - Il suono del lettore viene silenziato e il ripasso viene completato.

EINSATZ ALS DJ-PLAYER

7. **Drücken Sie im Takt mit dem über die Lautsprecher wiedergegebenen Titel A die PLAY/PAUSE-Taste (▶/II) an Player CD-2.**
- Über die Hauptlautsprecher wird weiterhin ausschließlich der Ton von Titel A wiedergegeben.
 - Der Ton von Titel B wird über den Kopfhörer wiedergegeben.
8. **Verstellen Sie den TEMPO-Regler, um die mit "BPM" (BPM = Taktschläge pro Minute) angezeigte Wiedergabegeschwindigkeit von Titel B der von Titel A anzugleichen.**
- Die BPM-Werte der beiden Titel werden im Display des DJ-Mischpults angezeigt.
- Justieren Sie den TEMPO-Regler an Player CD-2, bis der BPM-Wert von Titel B mit dem von Titel A übereinstimmt.
9. **Drücken Sie die CUE-Taste an Player CD-2.**
- Player CD-2 schaltet am Cue-Punkt in die Pause-Betriebsart.
10. **Drücken Sie im Takt mit der Wiedergabe von Titel A über die Lautsprecher die PLAY/PAUSE-Taste (▶/II) an Player CD-2.**
- Die Wiedergabe von Titel B beginnt.
11. **Während Sie den Ton über den Kopfhörer kontrollieren, führen Sie den CROSS FADER-Regler des DJ-Mischpults allmählich von links nach rechts.**
- Der Ton von Titel B wird dem bisher allein über die Lautsprecher wiedergegebenen Ton von Titel A allmählich zugemischt.
 - Wird der **CROSS FADER**-Regler des DJ-Mischpults bis in seine rechte Anschlagstellung geführt, so wird nur noch der Ton von Titel B über die Lautsprecher wiedergegeben, womit die Kreuz-Überblendung der beiden Titel abgeschlossen ist.
- **Gemischte Wiedergabe beider Titel**
- Wenn die BPM-Werte von Titel A und B übereinstimmen, können beide Titel auch fortlaufend gemischt wiedergegeben werden, wenn der **CROSS FADER**-Regler in seiner Mittenstellung belassen wird.
- **Überblendregler-Startfunktion**
- Bei Verwendung der Überblendregler-Startfunktion des DJ-Mischpults DJM-600, DJM-500, DJM-300 und DJM-3000 kann Schritt 10 des obigen Verfahrens ausgelassen werden, um den Mischvorgang noch einfacher zu gestalten. Da außerdem nach Rückführung des **CROSS FADER**-Reglers in seine Ausgangsstellung der Zustand von Schritt 9 wiederhergestellt (Player CD-2 in Wiedergabebereitschaft am Cue-Punkt) wird, kann der gleiche Wiedergabevorgang beliebig oft wiederholt werden.

Bei Einstellung des **DIGITAL OUT**-Schalters auf "NORMAL" stehen die mit einem Sternzeichen (*) gekennzeichneten Funktionen nicht zur Verfügung.

WEITERFÜHRENDE FUNKTIONEN

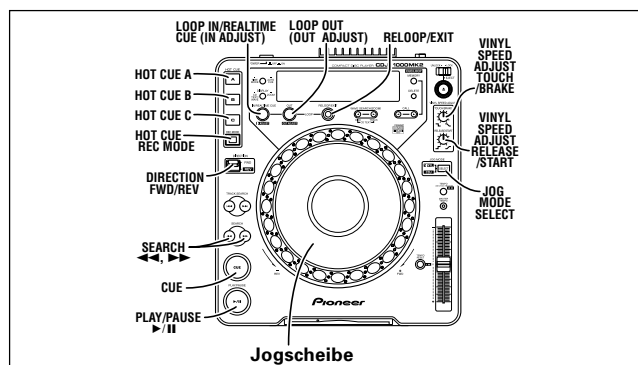

Scratch-Wiedergabe (*)

Wenn der Jogscheiben-Modus "VINYL" aktiviert ist und Sie auf die Jogscheibe drücken, während Sie diese drehen, erfolgt eine Scratch-Wiedergabe entsprechend der Drehgeschwindigkeit und Drehrichtung der Jogscheibe.

FUNZIONAMENTO DEL LETTORE AD USO DJ

7. **In synchronizzazione con il brano A proveniente dagli altoparlanti, premere il tasto PLAY/PAUSE (▶/II) del lettore CD-2.**
- Gli altoparlanti principali continuano a riprodurre solamente il brano A.
 - Il suono del brano B viene percepito attraverso la cuffia.
8. **Spostare il cursore TEMPO per far combaciare i tempi dei brani A e B (BPM = battute al minuto).**
- Il mixer DJ visualizza il numero di battute al minuto dei brani.
- Spostare il cursore TEMPO del lettore CD-2 in modo che il numero BPM (numero di battute al minuto) del brano B venga a combaciare con quello del brano A.
9. **Premere il tasto CUE del lettore CD-2.**
- Il lettore CD-2 passa in modalità di pausa al punto di attacco.
10. **Non appena si percepisce il suono del brano A proveniente dagli altoparlanti, premere il tasto PLAY/PAUSE (▶/II) del CD-2.**
- Il brano B comincia ad essere riprodotto.
11. **Controllando il suono tramite la cuffia, spostare gradualmente il cursore CROSS FADER del Mixer DJ da sinistra verso destra.**
- Il suono del brano A proveniente dagli altoparlanti viene a risultare progressivamente mescolato con il suono del brano B.
 - Quando il cursore **CROSS FADER** del Mixer DJ è giunto a fine corsa sul lato destro, il suono proveniente dagli altoparlanti sarà passato completamente dal brano A al brano B, e l'operazione è così completata.
- **Riproduzione con missaggio lungo**
- Se il numero di battute (BPM) dei due brani concorda, il missaggio dei brani A e B risulterà piacevole anche lasciando il cursore **CROSS FADER** nella posizione centrale.
- **Riproduzione con avvio da dissolvenza**
- Se si fa uso della funzione di avvio da dissolvenza dei Mixer DJ, DJM-600, DJM-500, DJM-300 o DJM-3000, il precedente passo 10 può essere eliminato, rendendo così la procedura di missaggio ancora più semplice. Inoltre, quando il cursore **CROSS FADER** viene riportato alla sua posizione originale, la condizione degli apparecchi ritorna a quella descritta al precedente punto 9 (lettore CD-2 sul punto di controllo), per cui la stessa riproduzione può essere ripetuta di nuovo tante volte quante desiderato.

Le funzioni indicate con un asterisco (*) non sono operative se l'interruttore **DIGITAL OUT** del pannello posteriore si trova posizionato su **NORMAL**.

FUNZIONAMENTO AVANZATO

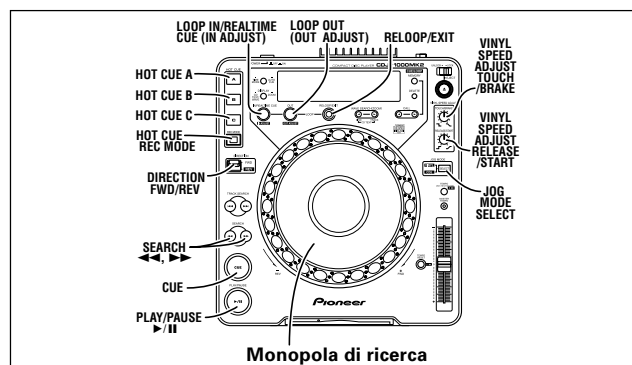

Riproduzione improvvisata (*)

Passando dalla modalità della manopola alla modalità **VINYL**, e premendo e ruotando la manopola della ricerca si può procedere alla riproduzione alla velocità e nella direzione designate dalla posizione della manopola stessa.

WEITERFÜHRENDE FUNKTIONEN

1. Drücken Sie die **JOG MODE SELECT**-Taste, so dass die **VINYL**-Anzeige aufleuchtet.
 2. Drücken Sie während der Wiedergabe einer Disc, für die **Scratch-Wiedergabe** ausgeführt werden soll, auf die **Jogscheibe**.
 - Die Wiedergabegeschwindigkeit nimmt allmählich ab und stoppt dann. (Das Ansprechverhalten, d.h. die Zeitdauer, die bis zum Stoppen der Wiedergabe verstreicht, kann separat eingestellt werden). Wenn Sie die Jogscheibe drehen, während die Wiedergabegeschwindigkeit verringert wird, aber die Wiedergabe noch nicht vollständig angehalten wurde, stoppt die Wiedergabe. Siehe Schritt 3 für Informationen über die Wiedergabe beim Drehen der Jogscheibe.
 3. Drehen Sie die **Jogscheibe** in der gewünschten Richtung und mit der **Geschwindigkeit**, mit der die **Scratch-Wiedergabe** erfolgen soll.
 - Die **Scratch-Wiedergabe** erfolgt entsprechend der Geschwindigkeit und Richtung der Jogscheiben-Drehung.
 4. Lassen Sie die **Jogscheibe** los.
 - Nach einer allmählichen Beschleunigung bzw. Verlangsamung der Geschwindigkeit wird die Wiedergabe mit Normalgeschwindigkeit fortgesetzt. (Das Ansprechverhalten, d.h. die Zeitdauer, die verstreicht, bis wieder auf die Normalgeschwindigkeit beschleunigt bzw. verlangsamt worden ist, kann separat eingestellt werden).
- **Einstellen der Zeitdauer, die nach Drücken auf die Jogscheibe bis zum Stoppen der Wiedergabe verstreicht**
Drehen Sie den VINYL SPEED ADJUST TOUCH/BRAKE-Regler.
- Mit diesem Regler wird die Zeitdauer eingestellt, während der die Geschwindigkeit allmählich abnimmt, bis die Wiedergabe stoppt (Ansprechverhalten).
- **Einstellen der Zeitdauer, die nach Loslassen der Jogscheibe verstreicht, bis die Normalgeschwindigkeit wieder erreicht wird.**
Drehen Sie den VINYL SPEED ADJUST RELEASE/START-Regler.
- Mit diesem Regler wird die Zeitdauer eingestellt, während der die Geschwindigkeit allmählich wieder bis zur Normalgeschwindigkeit verlangsamt bzw. beschleunigt wird (Ansprechverhalten).

Spin-Verfahren (*)

Während der Wiedergabe im **VINYL**-Modus drücken Sie entweder auf die Jogscheibe oder Sie drücken die **PLAY/PAUSE**-Taste (▶/II), um die Wiedergabe zu pausieren, und drehen dann schnell die Jogscheibe, selbst wenn die freigegebene Wiedergabe entsprechend der Geschwindigkeit und Richtung der Jogscheiben-Drehung erfolgt.

Abbremsverfahren (*)

- Wenn Sie während der Wiedergabe im **VINYL**-Modus die **PLAY/PAUSE**-Taste (▶/II) drücken, stoppt die Wiedergabe nach Verstreichen der mit dem **VINYL SPEED ADJUST TOUCH/BRAKE**-Regler eingestellten Zeitdauer.
- Nach erneutem Drücken der **PLAY/PAUSE**-Taste (▶/II) wird die Wiedergabe nach Verstreichen der mit dem **VINYL SPEED ADJUST RELEASE/START**-Regler eingestellten Zeitdauer fortgesetzt.

Sofort-Cue (*)

Diese Funktion ermöglicht es, die Wiedergabe unmittelbar an einem von insgesamt drei im Voraus festgelegten Punkten (A, B oder C) zu starten.

■ **Festlegung des Anfangspunkts**

1. Drücken Sie die **HOT CUE REC MODE**-Taste, so dass die **Anzeigen der Tasten HOT CUE A, B und C** rot aufleuchten.
2. Drücken Sie während der Wiedergabe oder in der **Pause-Betriebsart** die Taste (A, B oder C), für die ein **Anfangspunkt registriert werden soll**.
 - Die Anzeige der jeweils gedrückten Taste blinkt zwei Sekunden lang rot.
 - Wenn eine MultiMediaCard (MMC) eingelegt ist, wird die Einstellung des Anfangspunkts automatisch auf dieser abgespeichert. ☞ S. 60

FUNZIONAMENTO AVANZATO

1. Agire sul tasto **JOG MODE SELECT** sino a quando l'indicazione **VINYL** si illumina.
 2. Nel corso della riproduzione di un disco premere la **manopola della ricerca**.
 - La riproduzione rallenta e si arresta. L'entità di rallentamento della velocità sino all'arresto del disco (caratteristiche di risposta) può essere predisposta a parte. Ruotando la manopola per la ricerca veloce mentre la velocità di riproduzione sta rallentando ma il disco non è ancora completamente fermo, la riproduzione sonora si interrompe. Per la riproduzione per mezzo della rotazione della manopola di ricerca vedere il precedente punto 3.
 3. Ruotare la manopola della ricerca nella direzione ed alla velocità alle quali si vuole riprodurre il disco.
 - Il disco viene letto nella direzione ed alla velocità regolate per mezzo della manopola.
 4. Togliere la mano dalla manopola della ricerca.
 - Il disco accelera o rallenta e ritorna alla normale velocità di riproduzione. L'entità di accelerazione o rallentamento della velocità sino al ritorno alla normale velocità di riproduzione (caratteristiche di risposta) possono essere predisposte a parte.
- **Predisposizione del tempo desiderato per il rallentamento e l'arresto dal momento in cui si preme la manopola di ricerca.**
Ruotare opportunamente la manopola VINYL SPEED ADJUST TOUCH/BRAKE.
- Questa manopola consente di regolare il rallentamento in velocità (caratteristiche di risposta) sino all'arresto della riproduzione del disco.
- **Una volta tolta la mano dalla manopola di ricerca si può passare a predisporre il tempo necessario affinché la velocità ritorni alle condizioni di riproduzione originarie.**
Ruotare opportunamente la manopola VINYL SPEED ADJUST RELEASE/START.
- In questo modo si può regolare il rallentamento o l'accelerazione in velocità (caratteristiche di risposta) sino a quando il disco ritorna alla normale velocità di riproduzione.

Accelerazione della rotazione (*)

In corso di riproduzione in modalità **VINYL**, passare alla pausa agendo sulla manopola di ricerca oppure premendo sul tasto **PLAY/PAUSE**, e ruotare poi rapidamente la manopola stessa, anche nel caso in cui la riproduzione si interrompa in relazione alla velocità ed alla direzione di rotazione della manopola.

Decelerazione (*)

- Premendo il tasto **PLAY/PAUSE** (▶/II) durante la riproduzione in modalità **VINYL**, l'azione sul tasto **VINYL SPEED ADJUST TOUCH/BRAKE** causa una variazione di velocità ed il suono si interrompe.
- Premendo di nuovo il tasto **PLAY/PAUSE** (▶/II), la riproduzione ha inizio ed il tasto **VINYL SPEED ADJUST RELEASE/START** risponde in corrispondenza e la riproduzione ha inizio.

Avvio immediato (*)

Consente l'avvio immediato da uno di tre punti di avvio (A, B o C) precedentemente designati.

■ **Predisposizione del punto di avvio.**

1. Agire sul tasto **HOT CUE REC MODE** sino a quando i tasti **HOT CUE A, B e C** si illuminano in rosso.
 2. Nel corso della riproduzione, o in modalità di pausa, premere il tasto (A, B o C) nel quale si vuole memorizzare quel punto di avvio.
 - Il tasto premuto lampeggia per 2 secondi in rosso.
 - La predisposizione viene automaticamente memorizzata nella scheda multimediale (MMC). ☞ pag. 60
- **Avvio della riproduzione immediata**
1. Agire sul tasto **HOT CUE REC MODE** sino a quando i tasti **HOT CUE A, B e C** si illuminano in verde.
 - I tasti nei quali non sono stati memorizzati punti di avvio non si illuminano.

WEITERFÜHRENDE FUNKTIONEN

■ **Aufsuchen des Anfangspunkts**

1. Drücken Sie die **HOT CUE REC MODE**-Taste, so dass die Anzeigen der Tasten **HOT CUE A, B und C grün aufleuchten**.
 - Die Anzeigen von Tasten, für die kein Anfangspunkt registriert worden ist, leuchten nicht auf.
2. Drücken Sie während der Wiedergabe, in der **Pause-Betriebsart** oder im **Wiedergabebereitschafts-Modus** die Taste (**A, B oder C**), die mit dem gewünschten **Anfangspunkt belegt ist**.
 - Die Wiedergabe startet am gespeicherten Anfangspunkt.
 - Die Schleifenwiedergabe wird ggf. aufgehoben.
 - Wenn eine MultiMediaCard (MMC) eingelegt ist, können Anfangspunkte, die vorher auf dieser abgespeichert wurden, ebenfalls abgerufen werden (☞ S. 60).

Schleifenwiedergabe (*)

■ **Festlegung einer Schleife**

1. Drücken Sie die **PLAY/PAUSE**-Taste (▶/II), um mit der Wiedergabe zu beginnen.
2. Drücken Sie während der Wiedergabe die **LOOP IN/REAL TIME CUE**-Taste an der Stelle, die als **Schleifen-Anfangspunkt festgelegt werden soll**.
 - Bitte beachten Sie, dass dieser Vorgang nicht ausgeführt zu werden braucht, wenn ein registrierter Cue-Punkt als Schleifen-Anfangspunkt verwendet werden soll.
3. Drücken Sie während der Wiedergabe die **LOOP OUT**-Taste an der Stelle, die als **Schleifen-Endpunkt festgelegt werden soll**.
 - Daraufhin beginnt die Wiedergabe der Schleife zwischen dem Anfangspunkt und dem Endpunkt.

■ **Stoppen der Schleifenwiedergabe**

Drücken Sie während der Schleifenwiedergabe die **RELOOP/EXIT**-Taste.

- Daraufhin wird die Wiedergabe nach Erreichen des Schleifen-Endpunkts auf normale Weise fortgesetzt, d.h. ohne Rückkehr an den Schleifen-Anfangspunkt.

■ **Verschieben des Schleifen-Anfangspunkts**

1. Drücken Sie während der Schleifenwiedergabe die **LOOP IN/REALTIME CUE (IN ADJUST)**-Taste.
 - Die Zeit des Schleifen-Endpunkts erscheint im Display, die Anzeige der **LOOP IN/REALTIME CUE**-Taste beginnt in schnellem Tempo zu blinken, und die Anzeige der **LOOP OUT/OUT ADJUST**-Taste erlischt.
2. **Betätigen Sie die SEARCH-Tasten (◀◀, ▶▶) oder drehen Sie die Jogscheibe**.
 - Der Schleifen-Anfangspunkt kann in 1-Feld-Schritten innerhalb eines Bereichs von ±30 Feldern verschoben werden.
 - Um den Schleifen-Einstellmodus zu verlassen und die Schleifenwiedergabe fortzusetzen, drücken Sie die **LOOP IN/REALTIME CUE**-Taste, oder Sie warten einfach 30 Sekunden lang.

■ **Verschieben des Schleifen-Endpunkts**

1. Drücken Sie während der Schleifenwiedergabe die **LOOP OUT/OUT ADJUST**-Taste.
 - Die Zeit des Schleifen-Endpunkts erscheint im Display, die Anzeige der **LOOP OUT/OUT ADJUST**-Taste beginnt in schnellem Tempo zu blinken, und die Anzeige der **LOOP IN/REALTIME CUE**-Taste erlischt.
2. **Betätigen Sie die SEARCH-Tasten (◀◀, ▶▶) oder drehen Sie die Jogscheibe**.
 - Der Schleifen-Endpunkt kann in 1-Feld-Schritten vorwärts oder rückwärts verschoben werden.
 - Der Schleifen-Endpunkt kann nicht an eine Stelle vor dem Schleifen-Anfangspunkt verschoben werden.
 - Um den Schleifen-Einstellmodus zu verlassen und die Schleifenwiedergabe fortzusetzen, drücken Sie die **LOOP OUT**-Taste, oder Sie warten einfach 30 Sekunden lang.

■ **Rückkehr zur Schleifenwiedergabe (RELOOP-Funktion)**

Nach beendeter Schleifenwiedergabe drücken Sie die **RELOOP/EXIT**-Taste während der normalen Wiedergabe, um das Abspielen der Schleife erneut zu starten.

- Der Abtaster kehrt an den momentan festgelegten Schleifen-Anfangspunkt zurück, wo die Schleifenwiedergabe erneut beginnt.

FUNZIONAMENTO AVANZATO

2. **Nel corso della riproduzione, o in modalità di pausa o in attesa di avvio, premere il tasto (A, B o C) nel quale era stato memorizzato il punto di avvio desiderato.**

- La riproduzione ha inizio dal punto di avvio memorizzato.
- La riproduzione a ciclo viene disattivata.
- Inserendo un disco, si possono richiamare i relativi punti di avvio memorizzati per quel disco sulla scheda multimediale (MMC). ☞ pag. 60

Riproduzione a ciclo (*)

■ **Definizione del ciclo**

1. **Avviare la riproduzione agendo sul tasto PLAY/PAUSE (▶/II).**

2. **Nel corso della riproduzione iniziale, agire sul tasto LOOP IN/REAL TIME CUE nel punto dal quale si vuole iniziare il ciclo da riprodurre.**

- Notare che questa operazione è necessaria nel caso in cui si voglia utilizzare come inizio del ciclo un certo punto di avvio prememorizzato.

3. **Nel corso della riproduzione, agire sul tasto LOOP OUT al punto in cui si vuole chiudere il ciclo da riprodurre.**

- La riproduzione ciclica ha inizio, con la riproduzione che ripete ciclicamente la sezione dal punto di inizio al punto di fine memorizzati.

■ **Arresto della riproduzione ciclica**

Nel corso della riproduzione ciclica agire sul tasto **RELOOP/EXIT**.

- Con questa operazione la riproduzione continua proseguendo normalmente dopo il punto di fine del ciclo, senza riprendere dal punto iniziale del ciclo stesso.

■ **Modifica dei punti di inizio del ciclo.**

1. **Nel corso della riproduzione, agire sul tasto LOOP IN/REAL TIME CUE (IN ADJUST).**

- Sul quadrante compare l'indicazione del punto di uscita (fine) del ciclo, e la spia del tasto **LOOP IN/REAL TIME CUE** inizia a lampeggiare rapidamente mentre la spia del tasto **LOOP OUT** si spegne.

2. **Procedere alla ricerca agendo opportunamente sui tasti SEARCH (◀◀ e ▶▶) o sulla manopola di ricerca.**

- All'interno di una unità di 1 scatto, si può spostare il punto di inizio del ciclo di sino ad un massimo di ±30 scatti.
- Per uscire dalla modalità di modifica e tornare alla riproduzione ciclica agire sul tasto **LOOP IN/REAL TIME CUE**, o attendere circa 30 secondi per la disattivazione automatica.

■ **Modifica dei punti di fine del ciclo.**

1. **Nel corso della riproduzione del ciclo agire sul tasto LOOP OUT (OUT ADJUST).**

- Sul quadrante compare l'indicazione del punto di uscita (fine) del ciclo, e la spia del tasto **LOOP OUT** inizia a lampeggiare rapidamente mentre la spia del tasto **LOOP IN/REAL TIME CUE** si spegne.

2. **Agire opportunamente sui tasti SEARCH (◀◀ e ▶▶) o sulla manopola di ricerca.**

- Il punto di fine del ciclo viene spostato in avanti o all'indietro in unità di 1 scatto.
- Il punto di fine del ciclo non può essere spostato sino a precedere il punto di inizio del ciclo stesso.
- Agendo sul tasto **LOOP OUT**, o attendendo per circa 30 secondi, si fa uscire il lettore dalla modalità di modifica del punto di uscita del ciclo e lo si fa ritornare alla normale riproduzione del ciclo.

■ **Ritorno alla riproduzione a ciclo (cioè ripresa del ciclo)**

Una volta terminata la riproduzione a ciclo, nel caso in cui la si voglia riprendere, agire sul tasto **RELOOP/EXIT** nel corso della riproduzione per ritornare alla riproduzione a ciclo.

- Il lettore ritorna al punto di inizio del ciclo definito al momento e riprende da quel punto la riproduzione ciclica.

Riproduzione a ritroso (*)

Portando sulla posizione **REV (posizione in avanti)** il tasto dell'interruttore **DIRECTION FWD/REV** la relativa spia **REV** si illumina.

I brani vengono riprodotti leggendoli alla rovescia.

- L'aumento e la diminuzione della velocità di lettura causate dalla rotazione della manopola di ricerca risultano invertite rispetto alla direzione di rotazione.
- Nel corso della riproduzione alla rovescia le funzioni di inserimento di un punto di avvio o di un ciclo (CUE/LOOP), e di predisposizione della ripetizione di un ciclo o di punti di avvio immediato (HOT CUT) non possono essere utilizzate.

WEITERFÜHRENDE FUNKTIONEN

Wiedergabe in Rückwärtsrichtung (*)

Wenn der **DIRECTION-Schalter auf "REV"** eingestellt wird, leuchtet die **REV-Anzeige auf**.

Die Titel der Disc werden in Rückwärtsrichtung abgespielt.

- Die Erhöhung und Verringerung der Wiedergabegeschwindigkeit durch Drehen der Jogscheibe erfolgen in entgegengesetzter Richtung als gewohnt.
- Bei Wiedergabe in Rückwärtsrichtung können keine Cue-/Schleifenpunkte eingegeben werden, und es können keine RELOOP- und HOT CUE-Punkte festgelegt werden.
- Schleifen, deren Dauer 15 Sekunden überschreitet, können bei aktivierter Wiedergabe in Rückwärtsrichtung nicht abgespielt werden.
- Bei Ausführung eines Titelsuchlaufs, einer Schleifenwiedergabe usw. kann es vorkommen, dass die Audiospeicher-Zustandsanzeige blinkt und die Scratch-Wiedergabe bzw. Wiedergabe in Rückwärtsrichtung erst nach einer Verzögerung von 1–2 Sekunden beginnt.

Überblendregler-Startfunktion (*)

Das mitgelieferte Steuerkabel kann benutzt werden, um die Steuerbuchse am CDJ-1000MK2 mit einer Steuerbuchse an einem Mischpult der Modelle DJM-600, DJM-500, DJM-300 oder DJM-3000 zu verbinden. Dadurch wird es möglich, den Cue-Standby-Modus zu verlassen und durch Hochfahren des Kanal-Faders des DJ-Mischpults das Abspielen sofort zu starten. Zudem kann der CROSS FADER-Regler benutzt werden, um Fading-Starts am Spieler durchzuführen. Man kann den Fader auch in seine ursprüngliche Position zurücksetzen, damit der Spieler zum Cue-Punkt zurückkehrt (für Cue-Rücklauf). (Auf Seite 40 finden Sie Anweisungen darüber, wie sich Spieler und Mischpult verbinden lassen.)

Relaiswiedergabe mit zwei CD-Spielern (*)

Wenn die CONTROL-Buchse dieses Geräts über das mitgelieferte Steuerkabel mit der entsprechenden CONTROL-Buchse an einem zweiten CD-Spieler der CDJ-Serie verbunden wird, ist Relaiswiedergabe möglich. (S. 40)

- Schalten Sie die Auto-Cue-Funktion an beiden CD-Spielern ein (die **A. CUE**-Anzeigen leuchten in beiden Displays).
- Bringen Sie den CROSS FADER-Regler des Audio-Mischpults in seine Mittenstellung.

1. **Starten Sie die Wiedergabe am ersten CD-Spieler.**
2. **Nach beendetem Abspielen des laufenden Titels am ersten CD-Spieler startet die Wiedergabe an dem auf Bereitschaft geschalteten zweiten Gerät automatisch.**
3. **Am Anfang des nächsten Titels der Disc schaltet der erste CD-Spieler in den Monitor-Bereitschaftsmodus.**

- Durch wiederholtes Ausführen dieses Vorgangs können die beiden CD-Spieler für Relaiswiedergabe verwendet werden.
- Sie können ein kontinuierliches Programm aus beliebigen Titeln zusammenstellen, indem Sie jeweils die Disc in dem auf Bereitschaft geschalteten CD-Spieler auswechseln.
- Wenn Sie einen Cue-Punkt an dem jeweils auf Bereitschaft geschalteten CD-Spieler einstellen (siehe den Abschnitt "Festlegung des Cue-Punktes" auf Seite 50), startet die Relaiswiedergabe vom Cue-Punkt des gewählten Titels.

HINWEISE:

- Wenn die **AUDIO OUT**-Buchsen der beiden CD-Spieler nicht mit dem gleichen Audio-Mischpult verbunden sind, kann die Relaiswiedergabe nicht einwandfrei ausgeführt werden.
- Wenn die Stromversorgung des momentan zur Wiedergabe verwendeten CD-Spielers ausgeschaltet wird, beginnt die Wiedergabe des Geräts im Bereitschaftszustand u.U. automatisch.
- Die Relaiswiedergabe- und die Überblendregler-Startfunktion können nicht gemeinsam verwendet werden, da sie jeweils einen unterschiedlichen Anschluss des Steuerkabels erfordern.

Wellenanzeige (*)

Der Ton von Klangkomponenten im tiefen Frequenzbereich (große Trommel usw.) wird anhand einer Grafikanzeige dargestellt, um Ihnen eine bequeme Kontrolle darüber zu bieten, dass sich die Wiedergabe einem Break oder dem Ende des laufenden Titels nähert.

- Nach Starten des nächsten Titels dauert es einige Sekunden, bevor die Wellenanzeige erscheint. Wird die Wellenanzeige jedoch im Voraus auf einer MultiMediaCard (MMC) abgespeichert, so erscheint sie sofort (S. 60).
- Wenn nur wenige Klangkomponenten im tiefen Frequenzbereich vorhanden sind, erscheinen Breaks u.U. nicht in der Wellenanzeige.

FUNZIONAMENTO AVANZATO

- 1 ciclo di durata superiore a 15 secondi non possono essere riprodotti in modalità di lettura alla rovescia.
- Effettuando la ricerca di un brano, la riproduzione di un ciclo, ecc., l'indicazione della memoria audio (visualizzazione sulla manopola di comando) può mettersi a lampeggiare, e il funzionamento nelle modalità di avvio immediato o a ritroso può risultare non operativo per 1 o 2 secondi.

Riproduzione avvio dissolvenza (*)

Il cavo di comando in dotazione può essere utilizzato per collegare lo spinotto di comando del CDJ-1000MK2 ad uno spinotto di comando su un mixer DJM-600, DJM-500, DJM-300 o DJM-3000, permettendo di uscire dal modo di attesa del punto di attacco ed iniziare immediatamente la riproduzione aumentando la dissolvenza del canale del mixer DJ. La dissolvenza incrociata può essere utilizzata anche per eseguire avvii di dissolvenza sul lettore. La dissolvenza può anche essere riportata nella posizione originale per riportare il lettore al punto di attacco (cioè eseguire il punto di attacco all'indietro). Vedere pagina 40 per le istruzioni di collegamento del lettore al mixer.

Riproduzione continua con due apparecchi (*)

La riproduzione continua può venire eseguita collegando fra loro, per mezzo del cavo di comando fornito in dotazione, gli appositi terminali di questo lettore e di un altro lettore CD della serie CDJ. (pag. 40)

- Disporre la funzione di controllo automatico di entrambi i lettori su ON (sui due quadranti deve comparire l'indicazione **A. CUE**).
- Disporre il comando della dissolvenza del mixer sulla posizione centrale.

1. **Iniziare la riproduzione del primo lettore.**
2. **Al termine della riproduzione del brano in corso di ascolto, la riproduzione del lettore in posizione di attesa ha immediatamente inizio.**
3. **Il primo lettore passa alla posizione di attesa del punto di attacco in corrispondenza dell'inizio del successivo brano del disco.**

- Ripetendo questa operazione, i due lettori possono essere utilizzati per effettuare la riproduzione continua in successione.
- Con la progressiva sostituzione di dischi nel lettore che si trova in posizione di attesa si può realizzare un programma continuo dei brani desiderati, di tipo più diverso.
- Predisponendo un punto di attacco sul lettore in posizione di attesa, si può passare alla riproduzione continua a partire da un qualsiasi punto del brano selezionato (vedere pag. 50: Predisposizione di punti di attacco).

NOTE:

- La riproduzione continua può non funzionare correttamente se le prese di uscita audio dei due lettori non sono collegate allo stesso mixer.
- Se si spegne uno dei due lettori mentre questo si trova in corso di riproduzione, l'altro lettore può entrare in funzione ed iniziare la riproduzione.
- L'avvio da dissolvenza e la riproduzione continua non possono essere eseguite contemporaneamente perché sono necessari tipi diversi di collegamenti di cavi.

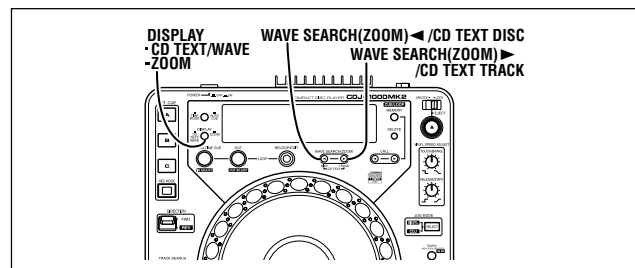

Visualizzazione a onde (*)

Dal momento che i suoni a bassa frequenza (tamburo basso, ecc.) vengono visualizzati in forma grafica, si può riconoscere in anticipo un punto di interruzione o il termine di una certa parte.

- Al momento del cambio di un brano di musica occorre un certo periodo di tempo prima che tutte le indicazioni WAVE possano venire visualizzate sul quadrante. Se le indicazioni WAVE vengono memorizzate su una scheda multimediale (MMC), dalla volta successiva tutte le indicazioni WAVE relative a quel brano verranno visualizzate immediatamente. (pag. 60).
- Se i suoni a bassa frequenza sono relativamente scarsi, le sezioni di intervallo possono non venire indicate sul quadrante.

WEITERFÜHRENDE FUNKTIONEN

■ Umschalten auf den Wellenanzeige-Modus

Die Wellenanzeige kann zwischen 1-Titel-Vollbereichsskala und 2x-Zoomskala umgeschaltet werden.

Halten Sie die DISPLAY TEXT/WAVE (ZOOM)-Taste mindestens 1 Sekunde lang gedrückt.

- Bei jedem Gedrückthalten der Taste schaltet die Wellenanzeige abwechselnd zwischen 1-Titel-Vollbereichsskala und 2x-Zoomskala um.
- Bei Wellenanzeige im Zoom-Modus kann der Wellenausschnitt durch Betätigen der WAVE SEARCH (ZOOM)-Tasten (◀, ▶) verschoben werden.

Hinweis zum CD-Text (*)

Bei CDs, auf denen CD-Textinformationen aufgezeichnet sind, werden der Disc-/Titelname auf Englisch mit bis zu 48 Zeichen angezeigt, die im Scrollbetrieb durchlaufen werden können.

Titelnamen werden in der Titelsuchlauf-Betriebsart angezeigt.

Nach Drücken der CD TEXT DISC ◀-Taste wird der Discname angezeigt.

Nach Drücken der CD TEXT TRACK ▶-Taste wird der Titelname angezeigt.

Bei Einstellung des DIGITAL OUT-Schalters auf "NORMAL" stehen die mit einem Sternzeichen (*) gekennzeichneten Funktionen nicht zur Verfügung.

VERWENDUNG DES CUE-PUNKT-/SCHLEIFENPUNKT-SPEICHERS

Bei diesem Gerät können Cue-Punkte und Schleifenpunkte für jede Disc entweder im Gerätespeicher oder auf einer MultiMediaCard (MMC) abgespeichert werden.

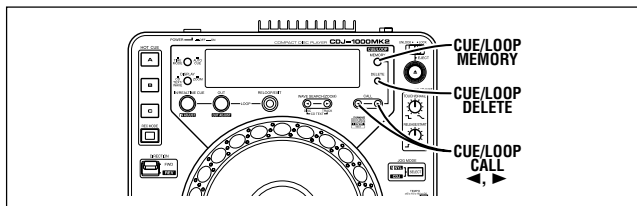
**Verwendung des Gerätespeichers**

Wenn momentan keine MultiMediaCard (MMC) in den Speicherkartenslot eingesetzt ist, wird der Gerätespeicher verwendet.

Im Gerätespeicher können bis zu 10 Cue-Punkte und Schleifenpunkte pro Disc für insgesamt 100 Discs abgespeichert werden. Wenn Daten für mehr als 100 Discs eingegeben werden, ersetzen diese jeweils die ältesten Daten im Gerätespeicher.

- Für jede Schleife werden zwei Punkte (Anfangs- und Endpunkt) gespeichert.
- 1. Legen Sie den gewünschten Cue-Punkt unter Verwendung der Auto-Cue-Funktion oder der CUE-Taste fest.**
 - 2. Drücken Sie die CUE/LOOP MEMORY-Taste im Wiedergabebereitschafts-Modus (Cue-Rücklauf in der Wiedergabe-Betriebsart).**
 - Die Anzeige [MEMORY] erscheint im Display, um darauf hinzuweisen, dass der Cue-Punkt gespeichert worden ist.
 - Der Cue-Punkt leuchtet rot in der Musikkalender-Anzeige und der Wiedergabeadressen-Anzeige auf.
- **Einspeichern von Schleifenpunkten**
- 1. Legen Sie den gewünschten Anfangs- und Endpunkt für Schleifenwiedergabe fest.**
 - 2. Drücken Sie während der Wiedergabe die CUE/LOOP MEMORY-Taste.**
 - Die Anzeige [MEMORY] erscheint im Display, um darauf hinzuweisen, dass der Anfangs- und Endpunkt der Schleife gespeichert worden sind.
 - Der Schleifen-Anfangspunkt leuchtet rot in der Musikkalender-Anzeige und der Wiedergabeadressen-Anzeige auf.

FUNZIONAMENTO AVANZATO

■ Passaggio alla modalità di visualizzazione WAVE.

Si può scegliere fra la visualizzazione completa di un pezzo, e la visualizzazione a zoom in scala doppia, in parti suddivise.

Premere il tasto DISPLAY TEXT/WAVE (ZOOM) per almeno un secondo.

- Si può passare, alternativamente, dalla visualizzazione a scala intera a quella su doppia scala, e viceversa.
- In modalità di visualizzazione su doppia scala in zoom, agendo sui tasti WAVE SEARCH (ZOOM) (◀ e ▶) si può far scorrere avanti e indietro la zona visualizzata.

Informazioni sul testo CD TEXT (*)

I dischi che dispongono della funzione CD TEXT possono visualizzare il titolo del disco ed il titolo dei brani, per sino ad un massimo di 48 lettere, che possono essere fatte scorrere.

I titoli dei brani vengono visualizzati se in modalità di ricerca del brano.

Agendo sul tasto CD TEXT DISC ◀ si visualizza il titolo del disco.

Agendo sul tasto CD TEXT TRACK ▶ si visualizza il titolo del brano.

Le funzioni indicate con un asterisco (*) non sono operative se l'interruttore DIGITAL OUT del pannello posteriore si trova posizionato su NORMAL.

USO DELLA MEMORIA DEI PUNTI DI ATTACCO E DEI PUNTI DEI CICLI

L'apparecchio può memorizzare dei punti di attacco e dei punti per riproduzione ciclica, sia internamente sia all'esterno su una scheda multimediale (MMC).

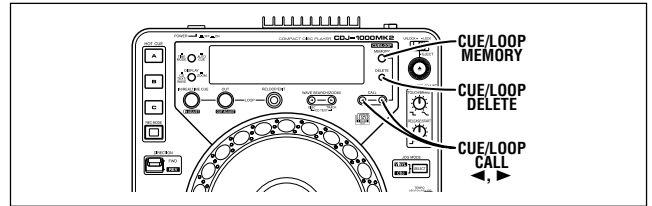
**Uso della memoria interna**

Nel caso in cui nell'apposita fessura non sia stata inserita una scheda multimediale (MMC), del tipo comunemente disponibile in commercio, viene automaticamente utilizzata la memoria interna dell'apparecchio.

La memoria interna può memorizzare sino a 10 punti di attacco e punti di ciclo per ogni disco, per un totale di 100 dischi. Quando i dati superano il numero massimo di 100 dischi, L'inserimento di nuovi dati provoca la cancellazione automatica di quelli esistenti, a partire da quelli più vecchi.

- I punti da memorizzare per ogni ciclo sono due (di inizio e di fine).
- **Memorizzazione di punti di attacco (CUE)**
- 1. Inserire i punti CUE per mezzo della funzione AUTO CUE o del tasto CUE.**
 - 2. In modalità di attesa del punto CUE (o in modalità di riproduzione per i punti CUE a ritroso) agire sul tasto CUE/LOOP MEMORY.**
 - Sul quadrante compare la voce [MEMORY], ad indicare che il punto CUE è stato memorizzato.
 - Il punto CUE si illumina in rosso nella visualizzazione del numero dei brani e sulla riga che indica la situazione della riproduzione.
- **Memorizzazione dei punti dei cicli.**
- 1. Memorizzare i punti di inizio (IN) e di fine (OUT) del ciclo (LOOP) desiderati per la riproduzione del ciclo.**
 - 2. Nel corso della riproduzione ciclica premere il tasto CUE/LOOP MEMORY.**
 - Sul quadrante compare la voce [MEMORY], ad indicare che i punti di inizio e fine del ciclo sono stati memorizzati.
 - Il punto di inizio del ciclo si illumina in rosso nella visualizzazione del numero dei brani e sulla riga che indica la situazione della riproduzione.

VERWENDUNG DES CUE-PUNKT-/SCHLEIFENPUNKT-SPEICHERS

- **Abrufen gespeicherter Cue-Punkte und Schleifenpunkte**
Wenn Cue-Punkte und Schleifenpunkte eingespeichert worden sind, leuchten diese rot in der Musikkalender-Anzeige und der Wiedergabeadressen-Anzeige.
- 1. **Drücken Sie die CUE/LOOP CALL-Taste.**
 - Bei jeder Betätigung der **CALL**-Taste (▶) werden die gespeicherten Cue-Punkte/Schleifenpunkte der Reihe nach vom Anfang der Disc aus abgerufen, und das Gerät schaltet am aktuellen Cue-Punkt bzw. Schleifenpunkt auf Wiedergabebereitschaft.
- 2. **Drücken Sie die PLAY/PAUSE-Taste (▶/II).**
 - Die Wiedergabe bzw. Schleifenwiedergabe beginnt.
- **Löschen gespeicherter Cue-Punkte/Schleifenpunkte**
Wenn Cue-Punkte und Schleifenpunkte eingespeichert worden sind, leuchten diese rot in der Musikkalender-Anzeige und der Wiedergabeadressen-Anzeige.
- 1. **Drücken Sie die CUE/LOOP CALL-Taste.**
 - Bei jeder Betätigung der **CALL**-Taste (▶) werden die gespeicherten Cue-Punkte/Schleifenpunkte der Reihe nach vom Anfang der Disc aus abgerufen, und das Gerät schaltet am aktuellen Cue-Punkt bzw. Schleifenpunkt auf Wiedergabebereitschaft.
- 2. **Drücken Sie im Wiedergabebereitschafts-Modus die CUE/LOOP DELETE-Taste, wenn der zu löschende Punkt abgerufen worden ist.**
 - Die Anzeige **[DELETE]** erscheint im Display, um darauf hinzuweisen, dass der betreffende Cue-Punkt bzw. Schleifenpunkt gelöscht worden ist.
 - Die Anzeige des betreffenden Cue-Punktes bzw. Schleifen-Anfangspunktes verschwindet aus der Musikkalender-Anzeige und der Wiedergabeadressen-Anzeige.

Verwendung einer im Fachhandel erhältlichen MultiMediaCard (MMC)

Wenn eine MultiMediaCard (MMC) in den Speicherkartenschlitz eingesetzt ist, besitzt diese Vorrang beim Abspeichern von Cue-Punkten und Schleifenpunkten. Für jede Disc können 100 Cue-/Schleifenpunkte, 3 Sofortstart-Punkte und 20 WAVE-Titel aufgezeichnet werden. Auf einer 8-MB-MultiMediaCard können die Daten für bis zu 5.000 Discs aufgezeichnet werden, auf einer 16-MB-MultiMediaCard die Daten für bis zu 10.000 Discs. Bei Verwendung einer MultiMediaCard mit einer höheren Speicherkapazität als 16 MB wird jedoch keine größere Datenspeicherkapazität erhalten (maximal können Daten für 10.000 Discs aufgezeichnet werden).

- Für jede Schleife werden zwei Punkte (Anfangs- und Endpunkt) gespeichert.

■ **Einsetzen der Speicherkarte**
Schieben Sie die Speicherkarte sacht bis zum Anschlag in den Speicherkartenschlitz, wobei sie waagrecht so zu halten ist, dass die ebene Oberfläche der Karte nach oben und die abgeschrägte Kante nach rechts weist.

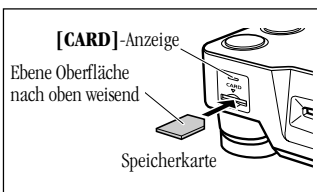

- **Entfernen der Speicherkarte**

Vergewissern Sie sich, dass die **[CARD]**-Anzeige nicht leuchtet, drücken Sie die Karte einmal leicht hinein, um sie auszurassten, wonach sie teilweise aus dem Schlitz austritt, und ziehen Sie sie dann sacht heraus.

HINWEISE:

- Die **[CARD]**-Anzeige leuchtet, während ein Zugriff auf die Speicherkarte stattfindet. Solange diese Anzeige leuchtet, darf die Speicherkarte nicht entfernt oder das Gerät ausgeschaltet werden. (Anderenfalls können die Daten auf der Speicherkarte zerstört oder fehlerhaft werden.)
- Die Anzeige **[MMC I/O Err]** erscheint im Display, wenn eine MultiMediaCard eingesetzt, wieder entfernt und dann erneut eingesetzt wird.
- Bei der MultiMediaCard handelt es sich um einen mit höchster Präzision gefertigten elektronischen Datenträger. Sie darf nicht verbogen, übermäßigem Druck oder starken Erschütterungen ausgesetzt oder fallen gelassen werden. Vermeiden Sie Gebrauch und Lagerung an Orten, die statischer Elektrizität oder Rauschbestreuungen ausgesetzt sind.
- MultiMediaCards können beschädigt werden, wenn sie starken Erschütterungen oder statischer Elektrizität ausgesetzt werden. Bitte geben Sie daher stets sorgsam mit MultiMediaCards um. Es empfiehlt sich, stets Sicherungskopien aller Daten anzulegen ☞ S. 60.

USO DELLA MEMORIA DEI PUNTI DI ATTACCO E DEI PUNTI DEI CICLI

- **Richiamo di punti di attacco e di punti dei cicli.**
Se vi sono punti di attacco e punti dei cicli memorizzati, la visualizzazione del numero dei brani e la riga che indica la situazione della riproduzione si illuminano in rosso.
- 1. **Agire sul tasto CUE/LOOP CALL.**
 - Premendo il tasto **CALL** ▶ i punti di attacco e dei cicli vengono richiamati nell'ordine, dall'inizio del disco, ed il disco viene portato in modalità di attesa al punto di inizio dell'attacco o al punto di inizio di un ciclo.
- 2. **Premere il tasto PLAY/PAUSE (▶/II).**
 - La riproduzione, o la riproduzione ciclica, hanno inizio.
- **Cancellazione di punti di attacco o dei cicli.**
Se vi sono punti di attacco e punti dei cicli memorizzati, la visualizzazione del numero dei brani e la riga che indica la situazione della riproduzione si illuminano in rosso.
- 1. **Agire sul tasto CUE/LOOP CALL.**
 - Premendo il tasto **CALL** ▶ i punti di attacco e dei cicli vengono richiamati nell'ordine, dall'inizio del disco, ed il disco viene portato in modalità di attesa al punto di inizio dell'attacco o al punto di inizio di un ciclo.
- 2. **In modalità di attesa al punto richiamato, agire sul tasto CUE/LOOP DELETE.**
 - Sul quadrante compare la voce **[DELETE]**, ad indicare che quel punto di attacco o di inizio o fine del ciclo è stato cancellato.
 - L'indicazione del punto di attacco o del punto di inizio o fine del ciclo scompare dalla visualizzazione del numero dei brani e dalla riga che indica la situazione della riproduzione.

Uso di una scheda multimediale (MMC), del tipo comunemente disponibile in commercio

Inserendo nell'apposita fessura una scheda multimediale (MMC), la memoria esterna viene ad avere la precedenza su quella interna. Per ogni disco si possono memorizzare sino a 100 punti di attacco e punti di inizio e di fine di un ciclo, 3 punti di avvio immediato e 20 brani del tipo WAVE. Una scheda MMC da 8 Mb può contenere dati per sino a 5.000 dischi mentre una scheda da 16 Mb può contenere dati per sino a 10.000 dischi. Tenere presente che l'eventuale uso di schede di capacità superiore a 16 Mb non risulta in una aumentata capacità di memorizzazione dei dati (dal momento che il massimo numero di dischi i cui dati sono registrabili non può comunque superare i 10.000).

- I punti da memorizzare per ogni ciclo sono due (di inizio e di fine)

■ **Inserimento della scheda della memoria**

Inserire dolcemente la scheda di memoria in senso perfettamente orizzontale, e con la superficie piana rivolta verso destra. Spingere poi lentamente la scheda nella fessura sino a quando risulta ben inserita in posizione.

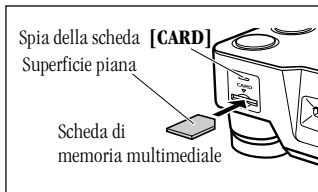

- **Estrazione della scheda della memoria**

Verificare che la spia **[CARD]** sia spenta, spingere dolcemente la scheda che si trova inserita nella fessura, attendere che fuoriesca ed estrarla con attenzione.

NOTE:

- La spia **[CARD]** si illumina mentre l'apparecchio accede alla scheda. Sin tanto che questa spia rimane accesa non estrarre la scheda. In caso contrario l'iscrizione dei dati sulla scheda può subire danni e risultare non esatta.
- Se, inserendo la scheda multimediale, compare il messaggio di errore **[MMC I/O Err]**, estrarre la scheda e provare a reinserirla.
- La scheda multimediale è uno strumento elettronico di precisione. Non piegarla, non trattarla con forza eccessiva, non sottoporla a urti e non lasciarla cadere. Non usarla e non lasciarla in luoghi soggetti ad elettricità statica o disturbi di origine elettrica.
- Le schede multimediali possono venire danneggiate da urti ed elettricità statica. Devono quindi essere trattate con cura ed attenzione. Si consiglia di effettuare periodicamente copia dei dati considerati di maggior importanza. ☞ pag. 60.

VERWENDUNG DES CUE-PUNKT-/SCHLEIFENPUNKT-SPEICHERS

- **Vor dem erstmaligen Gebrauch einer MultiMediaCard**
Bevor eine MultiMediaCard erstmals verwendet werden kann, muss sie wie folgt formatiert werden.
- 1. **Setzen Sie die MultiMediaCard in den Speicherkartenschlitz ein.**
 - Die Anzeige [FORMAT?PUSH MEMORY] erscheint im Display.
- 2. **Drücken Sie die MEMORY-Taste, wenn die Speicherkarte formatiert werden soll.**
 - Die Anzeige [FORMAT] erscheint im Display, und der Formatiervorgang beginnt.
 - Falls die Speicherkarte nicht formatiert werden soll, entfernen Sie sie.
 - Beim Formatieren einer Speicherkarte werden alle ggf. auf der Karte aufgezeichneten Daten gelöscht.
- **Abspeichern von Cue-Punkten**
Setzen Sie eine MultiMediaCard in den Speicherkartenschlitz ein und führen Sie das gleiche Verfahren aus wie beim Abspeichern eines Cue-Punktes im Gerätespeicher ☞ S. 58.
- **Abspeichern von Schleifenpunkten**
Setzen Sie eine MultiMediaCard in den Speicherkartenschlitz ein und führen Sie das gleiche Verfahren aus wie beim Abspeichern von Schleifenpunkten im Gerätespeicher ☞ S. 58.
- **Abrufen gespeicherter Cue-Punkte und Schleifenpunkte**
Setzen Sie eine MultiMediaCard in den Speicherkartenschlitz ein und führen Sie das gleiche Verfahren aus wie beim Abrufen gespeicherter Cue-Punkte und Schleifenpunkte aus dem Gerätespeicher ☞ S. 58.
- **Löschen gespeicherter Cue-Punkte/Schleifenpunkte**
Setzen Sie eine MultiMediaCard in den Speicherkartenschlitz ein und führen Sie das gleiche Verfahren aus wie beim Löschen gespeicherter Cue-Punkte und Schleifenpunkte aus dem Gerätespeicher ☞ S. 58.
- **Löschen der für eine Disc abgespeicherten Daten**
Dieses Verfahren dient dazu, die für die momentan in das Gerät eingesetzte Disc abgespeicherten Daten von der MultiMediaCard zu löschen.
- 1. **Setzen Sie die gewünschte Disc ein.**
Setzen Sie die Disc ein, deren Cue-Punkte/Schleifenpunkte usw. von der MultiMediaCard gelöscht werden sollen.
- 2. **Setzen Sie die MultiMediaCard in den Speicherkartenschlitz ein.**
 - Wenn Cue-Punkte und Schleifenpunkte für die betreffende Disc auf der Speicherkarte abgespeichert worden sind, leuchten diese rot in der Musikkalender-Anzeige und der Wiedergabeadressen-Anzeige auf.
- 3. **Halten Sie die CUE/LOOP DELETE-Taste mindestens 5 Sekunden lang gedrückt.**
 - Die Anzeige [DISC DELETE? PUSH MEMORY] erscheint im Display.
- 4. **Drücken Sie die CUE/LOOP MEMORY-Taste.**
 - Wenn die Anzeige [DELETE] im Display erscheint, werden alle Cue-Punkte/Schleifenpunkte usw. der betreffenden Disc von der MultiMediaCard gelöscht.
 - Danach verschwinden alle Anzeigen aus der Musikkalender-Anzeige, und die Anzeigen der Cue-Punkte/Schleifenpunkte usw. der Wiedergabeadressen-Anzeige erlöschen.
- **Formatieren einer MultiMediaCard**
Beim Formatieren werden alle auf der MultiMediaCard aufgezeichneten Daten gelöscht.
- 1. **Entfernen Sie die Disc.**
- 2. **Setzen Sie die zu formatierende MultiMediaCard in den Speicherkartenschlitz ein.**
- 3. **Halten Sie die CUE/LOOP DELETE-Taste mindestens 5 Sekunden lang gedrückt.**
 - Die Anzeige [FORMAT?PUSH MEMORY] erscheint im Display.
- 4. **Drücken Sie die CUE/LOOP MEMORY-Taste.**
 - Die Anzeige [FORMAT] erscheint im Display, und alle Daten werden von der MultiMediaCard gelöscht.
- **Abspeicherung anderer Daten als Cue-Punkte und Schleifenpunkte auf einer MultiMediaCard**
 - **HOT CUE-Punkte A, B und C**
Die Punkte A, B und C für sofortigen Wiedergabestart werden nach ihrer Festlegung automatisch auf einer ggf. eingesetzten MultiMediaCard abgespeichert. Wenn eine Speicherkarte, auf der HOT CUE-Punkte aufgezeichnet sind, eingesetzt wird, leuchten die Anzeigen der **HOT CUE**-Tasten **A, B** und **C** grün auf. Drücken Sie eine der **HOT CUE**-Tasten **A, B** oder **C**, um den entsprechenden Wiedergabe-Anfangspunkt aufzusuchen. Die grün blinkende Anzeige wechselt auf konstantes Leuchten (beim Aufrufen des Wiedergabe-Anfangspunkts wird der Ton kurzzeitig unterbrochen.) Wenn kein Wiedergabe-Anfangspunkt aufgerufen werden soll, drücken Sie die **HOT CUE REC MODE**-Taste. Daraufhin wechselt die Farbe der Anzeige auf Rot, und Sie können den HOT CUE-Punkt festlegen.

USO DELLA MEMORIA DEI PUNTI DI ATTACCO E DEI PUNTI DEI CICLI

- **Uso di una scheda multimediale per la prima volta.**
Prima dell'uso la scheda deve essere formattata.
- 1. **Inserire la scheda multimediale (MMC) nell'apposita fessura.**
 - Sul quadrante compare il messaggio [FORMAT?PUSH MEMORY] ("Formattare? Premere il tasto MEMORY").
- 2. **Se la scheda deve essere formattata premere il tasto CUE/LOOP MEMORY.**
 - Sul quadrante compare il messaggio [FORMAT] e la formattazione ha inizio.
 - Se la scheda non necessita di formattazione, toglierla dalla fessura.
 - Le operazioni di formattazione di una scheda cancellano tutti i dati contenuti sulla scheda stessa.
- **Memorizzazione dei punti di attacco (CUE)**
Inserire nell'apposita fessura una scheda MMC ed eseguire la stessa procedura già descritta per la memoria interna. ☞ pag. 58
- **Memorizzazione dei punti di inizio e fine dei cicli (LOOP)**
Inserire nell'apposita fessura una scheda MMC ed eseguire la stessa procedura già descritta per la memoria interna. ☞ pag. 58
- **Richiamo dei punti di attacco e di inizio e fine dei cicli (CUE/LOOP)**
Inserire nell'apposita fessura una scheda MMC ed eseguire la stessa procedura già descritta per la memoria interna. ☞ pag. 58
- **Cancellazione dei punti di attacco e di inizio e fine dei cicli (CUE/LOOP)**
Inserire nell'apposita fessura una scheda MMC ed eseguire la stessa procedura già descritta per la memoria interna. ☞ pag. 58
- **Cancellazione dei dati di un certo disco specifico**
Questa operazione cancella tutti i dati contenuti sulla scheda di memoria di quel disco.
- 1. **Inserire il disco.**
Inserire il disco del quale si vogliono cancellare dalla memoria i punti di attacco, i punti di inizio e fine di un ciclo, ecc..
- 2. **Inserire la scheda MMC nell'apposita fessura.**
 - Se la scheda contiene in memoria dei punti di attacco o dei punti di inizio e fine di cicli, le indicazioni del numero dei brani e la linea della situazione di riproduzione si illuminano in rosso.
- 3. **Tenere premuto per almeno 5 secondi il tasto CUE/LOOP DELETE.**
 - Sul quadrante compare il messaggio [DISC DELETE? PUSH MEMORY] ("Cancellazione del disco? Premere il tasto MEMORY").
- 4. **Agire sul tasto CUE/LOOP MEMORY.**
 - Compare il messaggio [DELETE] ("Cancellazione"). Tutti i punti di attacco e di inizio e fine dei cicli vengono cancellati.
 - Tutte le indicazioni relative ai punti di attacco, ai punti di inizio e fine dei cicli, ed altri, scompaiono dalla visualizzazione delle condizioni di riproduzione.
- **Formattazione delle schede**
La formattazione cancella tutti i dati eventualmente presenti sulla scheda.
- 1. **Togliere il disco.**
- 2. **Inserire la scheda MMC nell'apposita fessura.**
- 3. **Tenere premuto per almeno 5 secondi il tasto CUE/LOOP DELETE.**
 - Sul quadrante compare il messaggio [FORMAT? PUSH MEMORY] ("Formattare? Premere il tasto MEMORY").
- 4. **Premere il tasto CUE/LOOP MEMORY.**
 - Sul quadrante compare il messaggio [FORMAT], la formattazione ha inizio e tutti i dati presenti sulla scheda vengono cancellati.
- **Dati diversi dai punti di attacco e dai punti di inizio e fine dei cicli, memorizzati sulla scheda MMC**
 - **Punti A, B e C di avvio immediato**
I punti di avvio immediato A, B e C vengono automaticamente memorizzati sulla scheda MMC. Inserendo un disco contenente dei punti di avvio immediato, le indicazioni A, B e C si illuminano in verde. Per richiamare tali punti agire opportunamente sui tasti **A, B** o **C**.
La spia lampeggiante in verde si illumina in modo continuo (nel momento in cui viene effettuato il richiamo, il suono si interrompe brevemente). Se non si intende effettuare alcun richiamo, agire sul tasto **HOT CUE REC MODE**. Il colore della spia passa al rosso, e si può così procedere alla predisposizione del punto di avvio immediato.
Per richiamare i punti di avvio immediato della scheda MMC, togliere e reinserire il disco o la scheda MMC: le spie dei tasti **A, B** e **C** si mettono a lampeggiare, ed a questo punto il richiamo diviene possibile.

VERWENDUNG DES CUE-PUNKT-/SCHLEIFENPUNKT-SPEICHERS

Um einen HOT CUE-Punkt auf einer MultiMediaCard aufzusuchen, wenn keine dieser Anzeigen leuchten, entfernen Sie die Disc bzw. die MultiMediaCard einmal aus dem Gerät und setzen Sie sie wieder ein, wonach die Anzeigen der **HOT CUE**-Tasten **A**, **B** und **C** zu blinken beginnen. In diesem Zustand kann ein gewünschter Wiedergabe-Anfangspunkt aufgesucht werden.

● Wellenanzeige

Wenn die Wellenanzeige für einen bestimmten Titel abgeschlossen ist, wird sie automatisch auf einer ggf. eingesetzten MultiMediaCard abgespeichert. Bei erneutem Abspielen dieses Titels wird die gespeicherte Wellenanzeige dann automatisch aufgerufen. Daten für Einträge nach Titel Nr. 21 werden auf der MultiMediaCard abgespeichert.

Kopieren von MMC-Daten (Kopieren von einer MMC auf eine zweite MMC)

Gehen Sie wie nachstehend beschrieben vor, um Daten von einer MultiMediaCard (CARD A) auf eine zweite MultiMediaCard (CARD B) zu kopieren.

1. Entfernen Sie die Disc aus dem Gerät.
2. Entfernen Sie die Speicherkarte.
3. Halten Sie die CUE/LOOP MEMORY-Taste mindestens 5 Sekunden lang gedrückt.
 - Die Anzeige [MMC>MMC(OVERWRITE), CARD A IN] erscheint im Display.
4. Setzen Sie die MultiMediaCard, deren Daten kopiert werden sollen, in den Speicherkartenschlitz ein.
 - Die Anzeige [READING] erscheint im Display.
5. Nach einigen Minuten erscheint die Anzeige [CARD B IN] im Display. Entfernen Sie Karte A und setzen Sie die Zielkarte (CARD B) in den Speicherkartenschlitz ein.
 - Die Anzeige [WRITING] erscheint im Display.
6. Nach einigen Minuten erscheint die Anzeige [CARD A IN] im Display.
7. Um alle Daten zu kopieren, wiederholen Sie Schritt 4 bis 6 zweimal für eine 8-MB-Karte bzw. viermal für eine 16-MB-Karte.
 - Nach beendetem Kopieren der Daten erscheint die Anzeige [COMPLETE] im Display.
 - Es ist nicht möglich, Daten von einer MultiMediaCard zu kopieren, deren Speicherkapazität größer ist als die der Zielkarte.

Kopieren der Daten im Gerätespeicher (auf eine MultiMediaCard)

Dieses Verfahren dient dazu, die Daten aus dem Gerätespeicher auf eine MultiMediaCard zu kopieren.

1. Entfernen Sie die Disc aus dem Gerät.
 2. Entfernen Sie die Speicherkarte.
 3. Halten Sie die CUE/LOOP MEMORY-Taste mindestens 5 Sekunden lang gedrückt.
 - Die Anzeige [MMC>MMC(OVERWRITE), CARD A IN] erscheint im Display.
 4. Drücken Sie die CUE/LOOP MEMORY-Taste erneut.
 - Die Anzeige [INT>MMC(OVERWRITE), CARD IN] erscheint im Display.
 5. Setzen Sie die MultiMediaCard ein, auf die die Daten kopiert werden sollen.
 - Die Anzeige [WRITING] erscheint im Display.
 - Nach beendetem Kopieren der Daten erscheint die Anzeige [COMPLETE] im Display.
- * Falls die Fehlermeldung [Err] in einem der beiden Displays erscheint, wurden die Speicherdaten nicht einwandfrei kopiert. Schalten Sie in einem solchen Fall beide Player einmal aus und wieder ein, und führen Sie dann das obige Kopierverfahren erneut ab Schritt 1 aus.
- * Beim Kopieren von Daten zwischen zwei MultiMediaCards oder vom internen Speicher auf eine MultiMediaCard wird der frühere Inhalt der MultiMediaCard überschrieben, so dass alle vorher auf der Speicherkarte vorhandenen Daten vollständig gelöscht werden.
- * Führen Sie dieses Verfahren bei Einstellung des DIGITAL OUT-Schalters auf "DJ" aus.

USO DELLA MEMORIA DEI PUNTI DI ATTACCO E DEI PUNTI DEI CICLI

● Visualizzazione a onde

Non appena la visualizzazione a onde relativa a un certo brano viene completata, questa viene automaticamente memorizzata sulla scheda. Riproducendo di nuovo lo stesso brano, la relativa visualizzazione a onde viene automaticamente richiamata. I dati per brani di numero progressivo 21 o superiore vengono memorizzati solo sulla scheda.

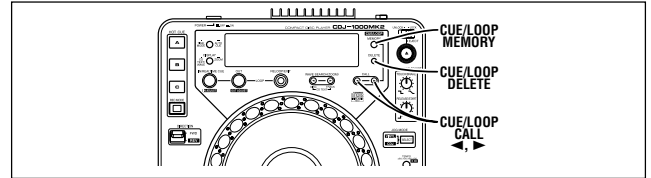

Copia di dati MMC (da una scheda MMC ad un'altra)

Per la copia dei dati da una scheda MMC (CARD A) ad un'altra (CARD B) usare la seguente procedura.

1. Togliere il disco.
2. Togliere la scheda.
3. Tenere premuto il tasto CUE/LOOP MEMORY per almeno 5 secondi.
 - Sul quadrante compare il messaggio [MMC>MMC(OVERWRITE), CARD A IN] ("da scheda a scheda, inserire la scheda A").
4. Inserire nell'apposita fessura la scheda della quale si vogliono copiare i dati.
 - Sul quadrante compare il messaggio [READING] ("lettura in corso").
5. Dopo alcuni minuti compare il messaggio [CARD B IN] ("inserire la scheda B"). Togliere dalla fessura la scheda A ed inserire quella sulla quale si vuole procedere alla copia (CARD B).
 - Sul quadrante compare il messaggio [WRITING] ("iscrizione in corso").
6. Dopo alcuni minuti compare il messaggio [CARD A IN] ("reinscrivere la scheda A").
7. Ripetere 2 volte le operazioni dei precedenti punti da 4 a 6 per una scheda da 8 MB, e quattro volte per una scheda da 16 MB, per completare le operazioni di copia.
 - Al termine della copia compare il messaggio [COMPLETE] ("copia terminata").
 - Non è possibile effettuare la copia da una scheda di capacità superiore a quella della scheda ricevente.

Copia dei dati della memoria interna (copia dalla memoria interna sulla scheda MMC)

La seguente procedura consente di copiare i dati dalla memoria interna alla scheda MMC.

1. Togliere il disco.
 2. Togliere la scheda.
 3. Tenere premuto il tasto CUE/LOOP MEMORY per almeno 5 secondi.
 - Sul quadrante compare il messaggio [MMC>MMC(OVERWRITE), CARD A IN] ("da scheda a scheda, inserire la scheda A").
 4. Premere di nuovo il tasto CUE/LOOP MEMORY.
 - Sul quadrante compare il messaggio [INT>MMC(OVERWRITE), CARD IN] ("da memoria interna a scheda MMC, inserire la scheda")
 5. Inserire la scheda MMC di destinazione.
 - Sul quadrante compare il messaggio [WRITING] ("iscrizione in corso").
 - Al termine della copia compare il messaggio [COMPLETE] ("copia terminata").
- * Se sul quadrante di uno dei due lettori compare il messaggio [Err] ("errore") la copia dei dati in memoria non è stata effettuata in modo corretto. Spegnerli completamente entrambi i lettori, riaccenderli e ripetere tutte le sopradescritte procedure per la copia, a partire dal punto 1.
- * Nel corso della copia da schede MMC a schede MMC, o dalla memoria interna su schede MMC, la memoria della scheda MMC viene sovrascritta dal nuovo contenuto che viene copiato; come risultato qualsiasi eventuale dato precedentemente registrato sulla scheda MMC viene completamente cancellato.
- * Eseguire questa procedura con la modalità DIGITAL OUT disposta sulla posizione "DJ".

FEHLERSUCHE

Bedienungsfehler werden manchmal fälschlich für eine Funktionsstörung des Geräts gehalten. Wenn Sie vermuten, dass eine Störung dieses Geräts vorliegt, überprüfen Sie bitte zunächst die nachstehende Tabelle. Da die Ursache der Störung auch in einem anderen Gerät liegen kann, sollten alle an den CD-Spieler angeschlossenen Komponenten ebenfalls überprüft werden. Lässt sich das Problem anhand der unten aufgeführten Prüfungen nicht beseitigen, setzen Sie sich bitte mit Ihrem PIONEER-Fachhändler oder der nächsten autorisierten PIONEER-Kundendienststelle in Verbindung.

| Störung | Wahrscheinliche Ursache | Abhilfemaßnahme |
|--|---|--|
| Nach Drücken der EJECT -Taste (▲) wird die Disc nicht ausgeworfen. | <ul style="list-style-type: none"> Der Netzstecker ist nicht an die Steckdose angeschlossen. Der EJECT UNLOCK/LOCK-Schalter ist auf [LOCK] eingestellt. | <ul style="list-style-type: none"> Den Netzstecker an die Steckdose anschließen. Schalten Sie auf die Pause-Betriebsart oder den Wiedergabebereitschafts-Modus um, bevor Sie die EJECT-Taste (▲) drücken. Bringen Sie den EJECT UNLOCK/LOCK-Schalter in die Stellung [UNLOCK], bevor Sie die EJECT-Taste (▲) drücken. |
| Nach Einlegen einer Disc startet die Wiedergabe nicht. | <ul style="list-style-type: none"> Die Auto-Cue-Funktion ist aktiviert. | <ul style="list-style-type: none"> Halten Sie die TIME MODE/AUTO CUE-Taste mindestens 1 Sekunde lang gedrückt, um die Auto-Cue-Funktion aufzuheben. |
| Nach Beginn der Wiedergabe wird diese sofort gestoppt. Unterbrechung oder Stoppen der Wiedergabe. | <ul style="list-style-type: none"> Die Disc wurde verkehrt herum eingelegt. Verschmutzte Disc usw. | <ul style="list-style-type: none"> Die CD mit dem Etikett nach OBEN weisend einlegen. Die Disc reinigen und erneut abspielen. |
| Kein Ton. | <ul style="list-style-type: none"> Das Ausgangskabel ist falsch oder locker angeschlossen. Falsche Bedienung des Audio-Mischpults. Verschmutzte Cinchstecker und/oder Buchsen am Verstärker. Der CD-Spieler befindet sich in der Pause-Betriebsart. | <ul style="list-style-type: none"> Überprüfen Sie die Anschlüsse unter Bezugnahme auf den entsprechenden Abschnitt dieser Bedienungsanleitung. Die Einstellung der Schalter und Lautstärkeregler des Verstärkers überprüfen. Reinigen. Die PLAY/PAUSE-Taste (▶/II) drücken. |
| Verzerrter Klang und Rauschen. | <ul style="list-style-type: none"> Falsche Anschlüsse. Verschmutzte Cinchstecker und/oder Buchsen am Verstärker. Interferenz, verursacht durch einen Fernseher in der Nähe. | <ul style="list-style-type: none"> Nehmen Sie den Anschluss an die LINE INPUT-Buchsen des Audio-Mischpults vor, niemals an die MIC-Buchsen. Reinigen. Schalten Sie den Fernseher aus, stellen Sie den CD-Spieler in größerer Entfernung vom Fernseher auf oder schließen Sie das Netzkabel des CD-Spielers an eine separate Netzsteckdose an. |
| Bei der Wiedergabe einer Disc treten laute Geräusche auf, oder die Wiedergabe stoppt. | <ul style="list-style-type: none"> Die Disc ist stark zerkratzt oder verzogen. Die Disc ist stark verschmutzt. | <ul style="list-style-type: none"> Eine andere Disc verwenden. Die Disc reinigen. |
| Bei eingeschalteter der Auto-Cue-Funktion wird die Titelsuche nicht beendet. | <ul style="list-style-type: none"> Wenn der stumme Abschnitt zwischen den Titeln lang ist, ist auch die Suchzeit lang. Wenn der stumme Abschnitt 20 Sekunden oder länger dauert, startet die Wiedergabe ohne Auto-Cue-Funktion. | <ul style="list-style-type: none"> Halten Sie die TIME MODE/AUTO CUE-Taste länger als 1 Sekunde gedrückt, um die Auto-Cue-Funktion auszuschalten. |
| Nach Drücken der CUE -Taste während der Wiedergabe wird kein Cue-Rücklauf ausgeführt. | <ul style="list-style-type: none"> Es ist kein Cue-Punkt festgelegt worden. Der DIGITAL OUT-Schalter ist auf [NORMAL] eingestellt. | <ul style="list-style-type: none"> Legen Sie den Cue-Punkt fest. (Siehe Seite 50.) Bringen Sie den DIGITAL OUT-Schalter in die Stellung [DJ]. |
| Nach Drücken der LOOP OUT -Taste startet die Schleifenwiedergabe nicht. | <ul style="list-style-type: none"> Es sind keine Cue-Punkte (Anfangspunkte) festgelegt worden. Der DIGITAL OUT-Schalter ist auf [NORMAL] eingestellt. | <ul style="list-style-type: none"> Legen Sie einen Cue-Punkt fest. Bringen Sie den DIGITAL OUT-Schalter in die Stellung [DJ]. |
| Die Jogscheibe funktioniert nicht. Die Jogscheibe arbeitet nicht wie erwartet. | <ul style="list-style-type: none"> Der DIGITAL OUT-Schalter ist auf [NORMAL] eingestellt. Der falsche Jogscheiben-Modus ([VINYL] bzw. [CDJ]) ist aktiviert. | <ul style="list-style-type: none"> Bringen Sie den DIGITAL OUT-Schalter in die Stellung [DJ]. Betätigen Sie die JOG MODE SELECT-Taste zur Wahl des gewünschten Jogscheiben-Modus ([VINYL] bzw. [CDJ]). |
| Die DJ-Funktionen arbeiten nicht. | <ul style="list-style-type: none"> Der DIGITAL OUT-Schalter ist auf [NORMAL] eingestellt. | <ul style="list-style-type: none"> Bringen Sie den DIGITAL OUT-Schalter in die Stellung [DJ]. |
| Das Fernsichtbild fluktuiert, oder bei UKW-Empfang treten Störungen auf. | <ul style="list-style-type: none"> Vom CD-Spieler werden Interferenzen aufgenommen. | <ul style="list-style-type: none"> Die Stromversorgung des CD-Spielers ausschalten oder den CD-Spieler weiter vom Fernsehgerät entfernt aufstellen. |
| Die Disc dreht sich nicht, wenn die Stromversorgung eingeschaltet wird. | <ul style="list-style-type: none"> Die Disc bleibt automatisch stehen, wenn im Pausen-Modus während 80 Minuten oder länger kein Bedienungsschritt vorgenommen wurde. Nach beendetem Abspielen des letzten Titels kommt die Disc zum Stillstand. | <ul style="list-style-type: none"> Die Wiedergabe kann durch Drücken der PLAY/PAUSE-Taste (▶/II) gestartet werden. Die EJECT-Taste (▲) drücken, um die Disc auszuwerfen. |

- Eine Fehlfunktion dieses Geräts kann durch statische Elektrizität oder andere äußere Einflüsse verursacht werden. In einem solchen Fall schalten Sie den Netzschalter aus, warten Sie, bis die Disc vollständig zum Stillstand gekommen ist, und schalten Sie den Netzschalter wieder ein.
- Dieses Gerät kann keine nicht finalisierten (teilweise bespielten) CD-R- und CD-RW-Discs abspielen.
- Dieses Gerät ist auf das Abspielen von 12-cm-Discs sowie von 8-cm-Singles mit einem im Fachhandel erhältlichen Adapter ausgelegt. Andere als kreisförmige (z.B. achteckige oder herzförmige) Discs dürfen nicht mit diesem Gerät abgespielt werden, da die Gefahr von Beschädigung und Funktionsstörungen besteht.
- Das Abspielen von 8-cm-Singles unter Verwendung eines Adapters erfolgt mit einer niedrigeren Drehzahl als bei 12-cm-Discs, so dass die Geschwindigkeit bei Scratch-Wiedergabe und Wiedergabe in Rückwärtsrichtung u.U. reduziert wird. Bei diesem Gerät rotiert die Disc mit einer sehr hohen Drehzahl, um eine möglichst hohe Wiedergabeleistung zu erzielen. Beim Abspielen einer CD-Single mit Hilfe eines Adapters jedoch wird die Drehzahl aus Sicherheitsgründen reduziert. Dabei handelt es sich nicht um eine Funktionsstörung.
- Die vom CDJ-1000MK2 gemessene BPM kann von der auf einer CD aufgezeichneten oder von unserem DJ-Mischpult gemessenen BPM abweichen. Dieser Unterschied ergibt sich jedoch lediglich aus der Art und Weise, wie die BPM gemessen wird, und stellt keinen Fehler seitens des Spielers dar.
- Beim Abspielen von CD-R/CD-RW-Discs kann es in Abhängigkeit von der Qualität der Aufzeichnung vorkommen, dass die Wiedergabeleistung beeinträchtigt wird.

Die Garantieleistung erstreckt sich nicht auf Störungen der MultiMediaCard (MMC).

Da sich die Garantieleistung nicht auf Störungen der MultiMediaCard erstreckt, wird empfohlen, stets die der Speicherkarte beiliegenden Anweisungen zu befolgen und Sicherungskopien aller wichtigen Daten zu erstellen, um Verlusten vorzubeugen.

PIONEER übernimmt keinerlei Haftung für Funktionsstörungen des Gerätes oder einer MultiMediaCard, die auf die Einwirkung von statischer Elektrizität zurückzuführen sind, oder für Beschädigung und Verlust der auf einer MultiMediaCard abgespeicherten Daten sowie andere Folgeschäden.

DIAGNOSTICA

Una non corretta utilizzazione dell'apparecchio viene spesso scambiata per problemi dovuti a guasti. Se si ritiene che vi siano dei problemi nel funzionamento dell'apparecchio verificare il funzionamento stesso in base alla tabella qui sotto riportata. Alle volte il guasto, o problema, si trova in un altro componente del sistema. Controllare anche le altre apparecchiature elettriche usate in collegamento con questo lettore, ed altri eventuali dispositivi elettrici collegati. Se il problema persiste rivolgersi al più vicino rivenditore autorizzato o centro di servizio PIONEER.

| Sintomo | Probabili cause | Rimedi |
|---|--|--|
| Non si riesce ad espellere il disco, anche premendo sul tasto EJECT . | <ul style="list-style-type: none"> ● Il cavo di alimentazione è staccato. ● Il tasto EJECT UNLOCK/LOCK si trova sulla posizione [LOCK]. | <ul style="list-style-type: none"> ● Provvedere al collegamento. ● Prima di premere di nuovo il tasto EJECT passare alla modalità di pausa o alla modalità di attesa dell'attacco. ● Prima di premere il tasto EJECT, portare il tasto EJECT UNLOCK/LOCK sulla posizione [UNLOCK]. |
| La riproduzione non ha inizio pur avendo inserito il disco. | <ul style="list-style-type: none"> ● La funzione di attacco automatico è attivata. | <ul style="list-style-type: none"> ● Tenere premuto il tasto TIME MODE/AUTO CUE per almeno 1 secondo per disattivare la funzione di attacco automatico. |
| La riproduzione si avvia, ma si arresta immediatamente. L'apparecchio si arresta, momentaneamente o definitivamente, durante la riproduzione. | <ul style="list-style-type: none"> ● Il disco è stato inserito capovolto. ● Macchie, sporco, o altro, sul disco. | <ul style="list-style-type: none"> ● Inserire il disco con il lato etichettato rivolto verso l'alto. ● Eliminare lo sporco e provare di nuovo a riprodurre il disco. |
| Nessun suono | <ul style="list-style-type: none"> ● I cavi di uscita sono collegati in modo non corretto o sono allentati. ● Uso errato del mixer audio ● Le spine e/o i terminali dell'amplificatore sono sporchi. ● Il lettore si trova in modalità di pausa. | <ul style="list-style-type: none"> ● Controllare i collegamenti. Vedere in proposito il manuale di istruzioni. ● Verificare le posizioni degli interruttori e dei comandi del volume sonoro del mixer audio. ● Provvedere alla pulizia. ● Premere il tasto PLAY/PAUSE (▶/⏸). |
| Il suono è distorto o vi sono forti disturbi. | <ul style="list-style-type: none"> ● Collegamenti non corretti. ● Le spine e/o i terminali dell'amplificatore sono sporchi. ● Interferenze da un apparecchio TV. | <ul style="list-style-type: none"> ● Il collegamento deve essere effettuato ai terminali LINE INPUT e NON ai terminali MIC del mixer audio. ● Provvedere alla pulizia. ● Smettere di usare il televisore o allontanare il lettore. |
| Con certi dischi, forte produzione di rumori o arresto della riproduzione. | <ul style="list-style-type: none"> ● Il disco ha graffi o deformazioni notevoli. ● Il disco è molto sporco. | <ul style="list-style-type: none"> ● Stato di fatto. Ascoltare qualcos'altro. ● Pulirlo. |
| Con la funzione di attacco automatico attivata, la ricerca dei brani non giunge a termine. | <ul style="list-style-type: none"> ● Se la porzione non registrata fra un brano e l'altro è troppo lunga, il tempo di ricerca si allunga. ● Se la porzione non registrata dura oltre 10 secondi, la riproduzione inizia senza la funzione di ripasso automatico. | <ul style="list-style-type: none"> ● Premere il tasto TIME MODE/AUTO CUE per almeno 1 secondo, per disattivare (OFF) la funzione di attacco automatico. |
| La funzione di attacco a ritroso non può aver luogo, pur premendo il tasto CUE in modalità di riproduzione. | <ul style="list-style-type: none"> ● Il punto di attacco non è stato ancora fissato. ● L'interruttore DIGITAL OUT si trova sulla posizione [NORMAL] | <ul style="list-style-type: none"> ● Provvedere a designare il punto di attacco (vedere a pag. 50). ● Portare l'interruttore DIGITAL OUT sulla posizione [DJ]. |
| Pur premendo il tasto LOOP OUT , la riproduzione del ciclo non ha inizio. | <ul style="list-style-type: none"> ● Non sono stati fissati punti di attacco (punti di inizio). ● L'interruttore DIGITAL OUT si trova sulla posizione [NORMAL] | <ul style="list-style-type: none"> ● Provvedere a designare un punto di attacco, ● Portare l'interruttore DIGITAL OUT sulla posizione [DJ]. |
| La manopola di ricerca non funziona. La manopola di ricerca non funziona come desiderato. | <ul style="list-style-type: none"> ● L'interruttore DIGITAL OUT si trova sulla posizione [NORMAL] ● La modalità della manopola non è quella corretta [VINYL/CDJ]. | <ul style="list-style-type: none"> ● Portare l'interruttore DIGITAL OUT sulla posizione [DJ]. ● Agire opportunamente sul tasto JOG MODE SELECT per predisporre la modalità desiderata per la manopola [VINYL o CDJ]. |
| Le funzioni DJ non sono operative. | <ul style="list-style-type: none"> ● L'interruttore DIGITAL OUT si trova sulla posizione [NORMAL] | <ul style="list-style-type: none"> ● Portare l'interruttore DIGITAL OUT sulla posizione [DJ]. |
| L'immagine sullo schermo TV è fluttuante o vi sono interferenze nelle trasmissioni FM. | <ul style="list-style-type: none"> ● Interferenze causate dal lettore CD. | <ul style="list-style-type: none"> ● Smettere di ascoltare il lettore CD e spegnerlo, o allontanarlo opportunamente dal televisore o dalla radio. |
| L'apparecchio è acceso ma il disco non ruota. | <ul style="list-style-type: none"> ● La rotazione si interrompe automaticamente se, in modalità di pausa, non si esegue alcuna operazione per oltre 80 minuti. ● Terminata la lettura dell'ultimo brano del disco il disco smette di ruotare. | <ul style="list-style-type: none"> ● La riproduzione può essere avviata agendo sul tasto PLAY/PAUSE (▶/⏸). Premere il tasto EJECT (▲) per espellere il disco. |

- Elettricità statica o altre interferenze possono causare un funzionamento anomalo del lettore. Per ritornare alla normalità spegnere l'apparecchio, attendere che la rotazione del disco si sia completamente arrestata, e riaccenderlo.
- Questo apparecchio non può leggere dischi CD-R o CD-RW non finalizzati (parziali).
- Questo apparecchio può leggere sia dischi normali da 12 cm, sia dischi da 8 cm con l'uso di un apposito adattatore disponibile in commercio. Dischi di forme strane o eccentriche non devono essere utilizzati perché rischiano di danneggiare l'apparecchio e di provocare disfunzioni.
- In caso di uso di dischi da 8 cm con adattatore, la velocità per le modalità di lettura improvvisa o alla rovescia, ed altre, è inferiore a quella utilizzata per i dischi da 12 cm. L'apparecchio fornisce alte prestazioni grazie all'elevata velocità di rotazione dei dischi, ma nell'interesse della sicurezza la velocità di rotazione per i dischi da 8 cm, da usare con adattatore, viene ridotta. NON si tratta di una disfunzione dell'apparecchio.
- Il valore BPM misurato dal CDJ-1000MK2 può differire rispetto al valore BPM registrato su un CD oppure dal nostro mixer DJ, ma questa differenza dipende da differenze nel metodo di misurazione del BPM, non da un difetto del lettore.
- Nel corso dell'uso di dischi del tipo CD-R/RW le prestazioni possono subire un calo, in relazione alla qualità della registrazione.

Le eventuali disfunzioni delle schede MMC non sono coperte dalla garanzia.

La scheda multimediale (MMC) non è coperta dalla garanzia dell'apparecchio e si consiglia quindi di attenersi strettamente alle istruzioni per l'uso fornite in questo manuale e di fare periodicamente delle copie di sostegno delle schede utilizzate.

La PIONEER non è responsabile di eventuali disfunzioni di questo apparecchio o della scheda MMC a causa di interferenze esterne, elettricità statica, ed altro, e pertanto eventuali danni ai, o perdite dei, dati contenuti nelle schede MMC, o altri problemi incidentali non sono soggetti ad alcun tipo di indennizzo.

FEHLERSUCHE

DIAGNOSTICA

Anzeige von Fehlermeldungen

Wenn der CD-Spieler CDJ-1000MK2 nicht sachgemäß funktioniert, wird auf dem Anzeigefeld ein Fehlercode angezeigt. Prüfen Sie den angezeigten Fehlercode, indem Sie ihn mit nachstehender Tabelle vergleichen, und korrigieren Sie den Fehler anhand der empfohlenen Abhilfemaßnahme. Wenn ein anderer Fehlercode als einer der in nachfolgender Tabelle aufgeführten Codes oder derselbe Fehlercode selbst nach der Durchführung von Abhilfemaßnahmen angezeigt wird, wenden Sie sich bitte an Ihr nächstgelegenes Pioneer Service Center oder an das Geschäft, in dem Sie Ihren Spieler erworben haben.

| Fehlercode | Art des Fehlers | Beschreibung | Mögliche Ursache und empfohlene Maßnahmen |
|-------------------------------|---------------------------|---|---|
| E-72 01 | TOC-Lesefehler | Das Gerät kann die TOC-Daten nicht lesen. | Disc ist gesprungen. → Empfohlene Maßnahme: Disc austauschen. |
| E-83 01 E-83 02 E-83 03 | Spielerfehler | Spieler kann die derzeit eingelegte Disc nicht abspielen. | Disc ist verschmutzt. → Empfohlene Maßnahme: Disc reinigen. Wenn andere Discs einwandfrei abgespielt werden können, wird die Störung von der betreffenden Disc selbst verursacht. |
| E-91 01 | Mechanische Zeitauslösung | Mechanischer Vorgang konnte nicht innerhalb des vorgegebenen Zeitintervalls abgeschlossen werden. | Staub oder eine andere Form von Fremdpartikeln ist in den Disc-Schlitz eingedrungen. → Empfohlene Maßnahme: Staub oder andere Fremdpartikel entfernen. |

Visualizzazione dei messaggi di errore

Quando il lettore CDJ-1000MK2 non è in grado di funzionare correttamente, sul quadrante viene visualizzato un codice di errore. Controllare il codice di errore visualizzato nella seguente tabella ed adottare l'intervento correttivo raccomandato. Qualora venga visualizzato un codice di errore non illustrato in questa tabella oppure si ripresenti lo stesso codice di errore dopo aver adottato l'intervento correttivo raccomandato, rivolgersi al centro di assistenza Pioneer più vicino oppure al negozio presso il quale è stato acquistato il lettore per l'assistenza.

| Codice di errore | Tipo di errore | Descrizione | Possibile causa ed intervento raccomandato |
|-------------------------------|-----------------------|---|--|
| E-72 01 | Errore lettura indice | Il lettore non riesce a leggere i dati TOC. | Il disco è rotto. → Intervento correttivo: sostituire il disco. |
| E-83 01 E-83 02 E-83 03 | Errore lettore | Il lettore non è in grado di riprodurre il disco inserito. | Il disco è sporco. → Intervento correttivo: pulire il disco. Se gli altri dischi possono essere letti normalmente, il problema risiede nel disco stesso. |
| E-91 01 | Timeout meccanico | Un'operazione meccanica non è stata completata entro il tempo definito. | Polvere o sporcizia sono penetrate nel lettore attraverso l'apertura di inserimento del disco. → Intervento correttivo: eliminare polvere, sporcizia ed altri corpi estranei. |

TECHNISCHE DATEN

1. Allgemein

System Compact-Disc-Digital-Audio-System
 Stromversorgung Netz 220-240 V, 50/60 Hz
 Leistungsaufnahme 31 W
 Betriebstemperatur 5 °C bis 35 °C
 Betriebsfeuchtigkeit 5 % – 85 %
 (keine Feuchtigkeitskondensation)
 Gewicht 4,2 kg
 Außenabmessungen 320 (B) × 370 (T) × 105 (H) mm

2. Audioteil

Frequenzgang 4 Hz - 20 kHz
 Störspannungsabstand über 115 dB (JEITA)
 Klirrfaktor 0,006 % (JEITA)

3. Zubehör

- Bedienungsanleitung 1
- Netzkabel 1
- Audiokabel 1
- Steuerkabel 1
- Notauswurfstift
 (in einer Nut an der Bodenplatte des Gerätes untergebracht) 1

HINWEIS:

Technische Änderungen zum Zweck der Produktverbesserung ohne Vorankündigung vorbehalten.

Veröffentlicht von Pioneer Corporation.
 Urheberrechtlich geschützt © 2003 Pioneer Corporation. Alle Rechte vorbehalten.

DATI TECNICI

1. Generalità

Sistema Sistema audio digitale a compact disc
 Alimentazione C.a. 220-240 V, 50/60 Hz
 Consumo 31W
 Gamma delle temperature utili per il funzionamento da +5° a +35°C
 Gamma dell'umidità utile per il funzionamento dal 5% all'85%
 (non deve formarsi condensa)
 Peso 4,2 kg
 Dimensioni 320 (L) × 370 (A) × 105 (P) mm

2. Sezione audio

Risposta in frequenza Da 4 a 20 kHz
 Rapporto segnale/rumore Oltre 115 dB (JEITA)
 Distorsione 0,006% (JEITA)

3. Accessori

- Istruzioni per l'uso 1
- Cavo di alimentazione 1
- Cavo audio 1
- Cavo di comando 1
- Stilo per espulsione forzata
 (contenuto in una scanalatura ubicata sul lato inferiore dell'apparecchio) ... 1

NOTA:

I dati tecnici ed il disegno sono soggetti a variazioni senza preavviso.

Pubblicato da Pioneer Corporation.
 Copyright © 2003 Pioneer Corporation.
 Tutti i diritti riservati.

Plaats van gebruik

H045 Du

Temperatuur en vochtigheidsgraad op de plaats van gebruik: +5°C – +35°C (+41°F – +95°F); minder dan 85 %RH (ventilatie niet geblokkeerd)

Niet installeren op de volgende plaatsen:

- Onder rechtstreekse zonnestraling of onder sterke kunstmatige belichting
- Bij hoge vochtigheidsgraad of op een slecht verluchte plaats

VENTILATIE: Zorg dat u bij het installeren van dit toestel rondom wat vrije ruimte laat voor de ventilatie (tenminste 5 cm achter en 3 cm aan weerskanten van het toestel).

WAARSCHUWING: Spleten en openingen in het omhulsel dienen voor ventilatie en een gepast gebruik van het product, alsook om het te beschutten voor oververhitting. Om het te beschermen tegen vuur mogen deze openingen nooit afgesloten of bedekt worden met voorwerpen zoals dagbladen, tafellakens, gordijnen, enz. Plaats het toestel ook nooit op een dik tapijt, op een bed, sofa of om het even welk zacht en dik materiaal.

WAARSCHUWING: De stroomschakelaar sluit het toestel, in de uit-stand (off), niet volledig af van de elektriciteit; plaats het daarom op een geschikte plaats om de stekker, bij ongeval, gemakkelijk te kunnen uittrekken. De stekker dient uit het stopcontact getrokken indien het toestel gedurende een langere periode niet gebruikt wordt.

H046 Du

WAARSCHUWING NETSNOER

S002 Du

Pak het netsnoer beet bij de stekker. Trek de stekker er niet uit door aan het snoer te trekken en trek nooit aan het netsnoer met natte handen aangezien dit kortsluiting of een elektrische schok tot gevolg kan hebben. Plaats geen toestel, meubelstuk o.i.d. op het netsnoer, en klem het niet vast. Maak er nooit een knoop in en verbind het evenmin met andere snoeren. De netsnoeren dienen zo te worden geleid dat er niet per ongeluk iemand op gaat staan. Een beschadigd netsnoer kan brand of een elektrische schok veroorzaken. Controleer het netsnoer af en toe. Wanneer u de indruk krijgt dat het beschadigd is, dient u bij uw dichtstbijzijnde erkende PIONEER onderhoudscentrum of uw dealer een nieuw snoer te kopen.

LET OP

Dit product bevat een laser-diode van een hogere orde als 1. Om veiligheidsredenen mogen geen panelen worden verwijderd of de ombouw van het apparaat op andere wijze worden geopend. Laat alle reparaties over aan bevoegd vakpersoneel.

Op uw apparaat is het onderstaande waarschuwingslabel aangebracht.

Plaats: onderkant van de CD-speler



H018A_Du

Dit product voldoet aan de laagspanningsrichtlijn (73/23/EEG, gewijzigd bij 93/68/EEG), EMC-richtlijnen (89/336/EEG, gewijzigd bij 92/31/EEG en 93/68/EEG).

H015ADu

Hartelijk dank voor de aanschaf van dit Pioneer product. Lees de gebruiksaanwijzing aandachtig door zodat u het apparaat op de juiste wijze kunt bedienen. Bewaar de gebruiksaanwijzing voor het geval u deze in de toekomst nogmaals nodig heeft. Het is mogelijk dat in bepaalde landen of gebieden de uitvoering van de netstekker en het stopcontact verschilt van hetgeen in deze gebruiksaanwijzing is afgebeeld. De aansluitmethode en bediening zijn in dergelijke gevallen echter precies hetzelfde.

K015 Du

Condiciones de Funcionamiento

H045 Sp

Temperatura y humedad ambiental durante el funcionamiento: +5°C – +35°C (+41°F – +95°F); menos de 85%RH (aperturas de aireación no obstruidas)

No instalar en los siguientes lugares:

- lugar expuesto a la luz directa del sol o a fuerte luz artificial
- lugar expuesto a alta humedad, o lugar poco aireado

VENTILACION: Cuando se instala esta unidad, asegúrese de dejar espacio alrededor de la unidad para proporcionar ventilación y mejorar así la radiación del calor (por lo menos 5 cm en la parte trasera y 3 cm de cada lado).

ADVERTENCIA: Las rendijas en el aparato es necesario para la ventilación para permitir el funcionamiento del producto y para proteger este de sobrecalentamiento, para evitar incendio. Las rendijas no deberían ser nunca cubiertas con objetos, como periódicos, manteles, tiendas, etc. También no poner el aparato sobre alfombra espesa, cama, sofá o construcción de pila espesa.

ATENCIÓN: El interruptor "power" no desconecta al aparato de la red en la posición "off", por eso instale el aparato en lugares apropiados fácil de desconectar el enchufe de red en caso de accidente. El enchufe de red del aparato debería ser desconectado de la toma cuando no es usado por un largo período de tiempo.

H046 Sp

PRECAUCIONES CONCERNIENTES A LA MANIPULACIÓN DEL CABLE DE ALIMENTACIÓN

Tome el cable de alimentación por la clavija. No extraiga la clavija tirando del cable. Nunca toque el cable de alimentación cuando sus manos estén mojadas, ya que esto podría causar cortocircuitos o descargas eléctricas. No coloque la unidad, algún mueble, etc., sobre el cable de alimentación. Asegúrese de no hacer nudos en el cable ni de unirlos a otros cables. Los cables de alimentación deberán ser dispuestos de tal forma que la probabilidad de que sean pisados sea mínima. Una cable de alimentación dañado podrá causar incendios o descargas eléctricas. Revise el cable de alimentación está dañado, solicite el reemplazo del mismo al centro de servicio autorizado PIONEER más cercano, o a su distribuidor.

S002 Sp

PRECAUCIÓN

Este aparato contiene un diodo láser de clase superior a 1. Para mantener la seguridad apropiada, no saque ninguna cubierta ni intente acceder al interior del aparato. Lleve siempre el aparato a un centro con personal de servicio técnico cualificado. En su aparato aparecerá la etiqueta de precaución siguiente.

Ubicación: parte inferior del reproductor.



H018A_Sp

Este producto cumple con la Directiva de Bajo Voltaje (73/23/CE, correcto por la 93/68/CE), Directivas EMC (89/336/CE, correcto por la 92/31/CE y la 93/68/CE).

H015ASp

Enhorabuena por la adquisición de este producto Pioneer.

Lea completamente este manual de instrucciones para aprender a operar correctamente el aparato. Después de haber terminado la lectura de las instrucciones, guarde el manual en un lugar seguro para poderlo consultar en el futuro.

En algunos países o regiones, la forma de la clavija de alimentación y del enchufe de corriente pueden ser diferentes de la mostrada en las ilustraciones de explicación. Sin embargo, el método de conexión y operación del aparato es el mismo.

K015 Sp

INHOUDSOPGAVE

| | |
|---|----|
| BEHANDELING VAN DE CD-SPELER | 65 |
| KENMERKEN | 68 |
| AANSLUITINGEN | 70 |
| BEDIENINGSORGANEN | 72 |
| Bovenpaneel | 72 |
| Display | 75 |
| Jog-draaischijf | 76 |
| PLAATSEN/UITNEMEN VAN DE CD | 77 |
| BEDIENING VAN DE DJ-SPELER | 78 |
| Auto-cueing | 78 |
| Beginnen met afspelen | 78 |
| Stoppen met afspelen | 79 |
| Tijdelijk onderbreken van de weergave | 79 |
| Opzoeken van een bepaald muziekstuk | 79 |
| Snel voorwaarts/terugwaarts | 79 |
| Instellen van cue-punten | 80 |
| Wijzigen van de weergavesnelheid | 81 |
| Gebruik van de hoofdtemporegeling | 81 |
| Functies van de Jog-draaischijf | 81 |
| Mengen van twee muziekstukken | 82 |
| GEAVANCEERDE BEDIENING | 83 |
| Kras-weergave | 83 |
| Gebruik van de "spin" functie | 84 |
| Gebruik van de remfunctie | 84 |
| Hot-cue functie | 84 |
| Lus-weergave | 85 |
| Achterwaartse weergave | 85 |
| Fader-start weergave | 86 |
| Relais-weergave met twee CD-spelers | 86 |
| Wave-display | 86 |
| Betreffende CD TEXT | 87 |
| GEBRUIK VAN HET CUE-PUNTEN/LUS-PUNTEN GEHEUGEN | 87 |
| Gebruik van het interne geheugen | 87 |
| Gebruik van een los verkrijgbare Multimedia-kaart (MMC) | 88 |
| Kopiëren van de Multimedia-kaart gegevens | 90 |
| Kopiëren van de gegevens in het interne geheugen | 90 |
| VERHELPELEN VAN STORINGEN | 91 |
| TECHNISCHE GEGEVENS | 93 |

ÍNDICE

| | |
|---|----|
| PRECAUCIONES RELATIVAS AL MANEJO | 65 |
| CARACTERÍSTICAS | 68 |
| CONEXIONES | 70 |
| DISPOSITIVOS DEL PANEL | 72 |
| Panel superior | 72 |
| Visualizador | 75 |
| Mando de lanzadera | 76 |
| INSERCIÓN/EXPULSIÓN DE DISCOS | 77 |
| OPERACIÓN DE REPRODUCTOR PARA DJ | 78 |
| Localización automática | 78 |
| Inicio de la reproducción | 78 |
| Parada de la reproducción | 79 |
| Pausa de la reproducción | 79 |
| Localización de canción | 79 |
| Avance rápido/inversión rápida | 79 |
| Ajustes del punto de localización | 80 |
| Cambio de la velocidad de reproducción | 81 |
| Aplicación del ritmo principal | 81 |
| Funciones del mando de lanzadera | 81 |
| Mezcla de canciones distintas | 82 |
| OPERACIONES AVANZADAS | 83 |
| Reproducción rascada | 83 |
| Rotación del disco | 84 |
| Frenado del disco | 84 |
| Localización rápida | 84 |
| Reproducción de bucle | 85 |
| Reproducción en inversión | 85 |
| Inicio de la reproducción con el balance | 86 |
| Reproducción por relevos empleando dos reproductores | 86 |
| Visualizador de ondas | 86 |
| Observaciones sobre CD TEXT | 87 |
| EMPLEO DE LA MEMORIA DE PUNTOS DE LOCALIZACIÓN/ | |
| PUNTOS DE BUCLE | 87 |
| Empleo de la memoria interna | 87 |
| Empleo de una tarjeta multimedia de venta en las tiendas del ramo | 88 |
| Copia de datos de una tarjeta MMC | 90 |
| Copia de datos de la memoria interna | 90 |
| SOLUCIÓN DE PROBLEMAS | 92 |
| ESPECIFICACIONES | 93 |

BEHANDELING VAN DE CD-SPELER

Opstelling

Zet de CD-speler op een goed geventileerde plaats vrij van hoge temperaturen en vochtigheid.

Zet de CD-speler niet op een plaats waar deze blootgesteld staat aan direct zonlicht of de warmte van een verwarming e.d.

Buitensporige hitte kan de ombouw en inwendige onderdelen beschadigen. Houd de CD-speler eveneens uit de buurt van vochtige of stoffige plaatsen om een defect of kortsluiting te voorkomen. Vermijd tevens opstelling in de buurt van een fornuis of op andere plaatsen waar veel oliedampen, stoom of hitte is.

Voorzorgsmaatregelen betreffende de opstelling

- Plaatsing en gebruik van de CD-speler voor langere tijd op of in de buurt van warmte verspreidende voorwerpen zoals versterkers, spotlichten, enz., zal de werking van het toestel mogelijk nadelig beïnvloeden. Plaats de CD-speler niet op een component dat warm wordt, zoals bijvoorbeeld een versterker.
- Plaats de CD-speler zo ver mogelijk van de tuner en televisie vandaan. Wanneer de CD-speler erg dicht bij dergelijke apparaten staat, kan dit resulteren in ruis of een slechte beeldkwaliteit.
- Zulke storingen zijn sterker bij gebruik van een binnenantenne voor de tuner of televisie. U kunt de storingen verminderen door een goede buitenantenne te installeren of de CD-speler uit te schakelen.
- Indien het toetsel in een lawaaierige omgeving wordt gebruikt, bijvoorbeeld in de buurt van een luidspreker, kan het geluid mogelijk overslaan. U moet in dat geval het toestel verder van de luidsprekers plaatsen of het volume verlagen.

PRECAUCIONES RELATIVAS AL MANEJO

Ubicación

Instale el reproductor en un lugar bien ventilado, donde no quede expuesto a gran temperatura ni humedad.

No instale el reproductor en un lugar expuesto a los rayos directos del sol, ni cerca de estufas o radiadores. El calor excesivo puede dañar la caja y los componentes internos. Además, la instalación en un ambiente húmedo o polvoriento puede resultar en mal funcionamiento o accidentes. No lo instale cerca de cocinas, etc., donde el aparato puede quedar expuesto a humos de aceite, vapor, o calor.

Precaciones relativas a la instalación

- El rendimiento del aparato se verá afectado si éste se coloca y utiliza durante mucho tiempo sobre aparatos que generen calor, tales como amplificadores, o cerca de focos de luz, etc. Evite colocar el reproductor sobre aparatos que generen calor como, por ejemplo, amplificadores.
- Instale este reproductor de discos compactos lo más alejado posible de sintonizadores y aparatos de TV. Si se instala un reproductor de discos compactos cerca de tales equipos, puede producirse ruido o degradación de la imagen.
- El ruido puede ser especialmente notable cuando se emplee una antena interior. En tal caso, utilice una antena exterior, o desconecte la alimentación del reproductor de discos compactos.
- Si utiliza la unidad en un ambiente ruidoso, por ejemplo, cerca de un altavoz, es posible que se produzca salto de sonido. En tal caso, instale la unidad separada del altavoz, o reduzca el nivel de escucha.

BEHANDELING VAN DE CD-SPELER

- Plaats dit apparaat op een horizontale en stabiele ondergrond.
- Let erop dat de speler, met inbegrip van de signaalsnoer en het netsnoer, niet in contact is met trillend materiaal. Schokken, stoten en andere zijdelings inwerkende trillingen kunnen er echter toe leiden dat de disc overslaat tijdens het spelen. Let er vooral bij de opstelling in een rack op dat er voldoende afstand tot de omringende wanden wordt aangehouden.

- Houd voldoende ruimte vrij voor een goede ventilatie van het apparaat.

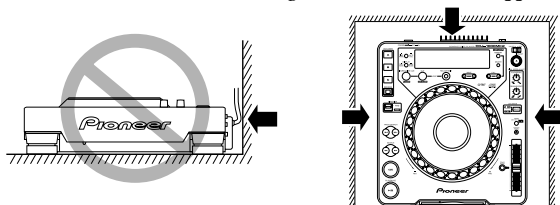

Niet op of tegen trillend materiaal plaatsen.

Betreffende de draagkoffer

Aangezien er een schakelaarmechanisme op de bovenkant van de Jog-draaischijf is, moet u er goed op letten dat er geen druk op de Jog-draaischijf wordt uitgeoefend wanneer het apparaat in de draagkoffer wordt geplaatst.

Reinigen van de CD-speler

Reinig de speler met een zachte droge doek. Voor hardnekkige vlekken dient u een doek te gebruiken die in een oplossing van 1 deel neutraal schoonmaakmiddel op 5 of 6 delen water is gedrenkt. Wring de doek goed uit en veeg het vuil weg. Droog de ombouw van het toestel met een doek. Gebruik geen vluchtige middelen zoals benzine en thinner. Deze middelen tasten de afwerking namelijk aan.

Reinigen van de CD-lens

Onder normale omstandigheden wordt de pickup-lens van de speler niet erg vuil. Mochten er echter storingen optreden als gevolg van vuil op de lens, neem dan contact op met een erkend PIONEER service-centrum. Lensreinigers voor CD-spelers zijn in uw audiozaak verkrijgbaar. Let er goed op welk middel u gebruikt, aangezien sommige beschadigingen aan de lens kunnen veroorzaken.

Opbergen van compact discs

- CD's zijn gemaakt van hetzelfde soort plastic als dat wat gebruikt wordt voor normale grammofoonplaten. Zorg dat de CD's niet kromtrekken. Steek de CD's altijd in de bijbehorende doosjes en zet deze rechtop. Vermijd het opbergen op plaatsen met hoge temperatuur of vochtigheid, of plaatsen met extreem lage temperatuur. Laat de CD's niet in uw auto achter, aangezien de temperatuur in een in de zon geparkeerde auto zeer hoog kan oplopen waardoor de CD's beschadigd worden.

Condensvorming

Als de CD-speler van een koude naar een warme ruimte wordt gebracht of als de temperatuur in de kamer plotseling verhoogd wordt, kan er condens in het inwendige van de CD-speler ontstaan waardoor deze niet meer goed werkt. Mocht dit voorkomen, laat het apparaat dan ongeveer één uur ongebruikt staan of laat de temperatuur in de kamer geleidelijker hoger worden.

Reinigen en behandelen van CD's

- Vinger- en vetvlekken op het oppervlak van de CD zullen de signalen niet direct aantasten, maar afhankelijk van de mate van vervuiling is het wel mogelijk dat het reflectievermogen van het signaaloppervlak minder wordt wat resulteert in een inferieure geluidskwaliteit. Houd de CD's goed schoon door deze regelmatig met een zacht doekje van het midden naar de buitenkant schoon te vegen.
- Als de plaat erg vuil is, kan deze met een zachte doek, bevochtigd met water maar goed uitgewrongen, voorzichtig afgeveegd worden. Verwijder eventuele achtergebleven waterdruppels met een andere droge doek.



PRECAUCIONES RELATIVAS AL MANEJO

- Coloque este aparato sobre una superficie plana y estable.
- Asegúrese de que el reproductor, incluyendo sus cables de audio y de alimentación eléctrica, no toquen materiales que vibren. Las vibraciones que los aisladores no puedan absorber podrán ser la causa de que salte el disco. Tenga cuidado especial cuando utilice el reproductor mientras está instalado en una caja para el transporte.

- Asegúrese de dejar un espacio para que pueda disiparse el calor.

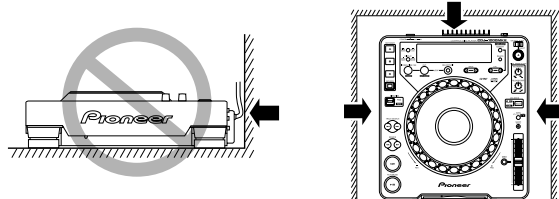

No lo ponga contra materiales que vibren.

Observación sobre la funda para el transporte

Puesto que la superficie superior del mando de lanzadera incorpora un servomecanismo, no permite que se aplique presión al mando de lanzadera cuando se ponga el aparato en la funda para el transporte.

Limpieza del reproductor

Limpie el reproductor con un paño de limpieza suave y seco. Para las manchas difíciles de quitar, humedezca un paño suave en una solución compuesta de 5 partes de detergente suave y 6 partes de agua, escúrralo bien y luego quite la suciedad. Pase finalmente un paño seco para secar la superficie. No utilice líquidos volátiles, como bencina ni diluyentes de pintura, porque estropeará el aparato.

Limpiador de lentes de reproductores de discos compactos

Las lentes del fonocaptor del reproductor no deben ensuciarse durante la reproducción normal, pero si por alguna que otra razón funciona mal debido a suciedad, lea la sección sobre solución de consulte al centro de servicio técnico PIONEER autorizado más cercano. Los limpiadores de lentes para reproductores de discos compactos están disponibles en las tiendas del ramo, pero debe tenerse mucho cuidado en su empleo porque algunos productos pueden causar daños en las lentes.

Almacenamiento de los discos

- Los discos están hechos del mismo tipo de plástico que el que se utiliza para los discos de audio analógicos convencionales. Tenga cuidado de no permitir que se comben los discos. Ponga siempre los discos en sus cajas verticalmente, evitando lugares con mucho calor o humedad, o temperaturas extremadamente bajas. No deje los discos dentro de automóviles, porque el asiento de un automóvil bajo la luz directa del sol puede ponerse muy caliente.
- Lea y respete siempre las notas de precaución que se listan en las etiquetas de los discos.

Condensación

Cuando el reproductor se desplaza de un lugar frío a otro cálido, o cuando la temperatura de la sala aumenta repentinamente, puede condensarse humedad en el interior, y es posible que el reproductor no rinda al máximo. En tal caso, deje el reproductor en reposo durante una hora o aumente gradualmente la temperatura de la sala.

Limpieza de discos y manipulación de discos compactos

- La presencia de huellas dactilares o suciedad en la superficie de los discos no afectará directamente las señales grabadas, pero dependiendo del grado de suciedad, puede reducirse el brillo de la luz reflejada de la superficies de señal, ocasionándose degradación de la calidad del sonido. Mantenga siempre los discos limpios frotándolos con cuidado con un paño suave desde el borde interior hacia el borde exterior.
- Si un disco se ensucia demasiado, humedezca un paño suave en agua y, después de escurrirlo bien, limpie suavemente la suciedad, y después seque bien las gotas de agua con otro paño suave y seco.



BEHANDELING VAN DE CD-SPELER

- Gebruik op compact discs geen reinigingsmiddelen of antistatische middelen bestemd voor grammofoonplaten. Maak de platen ook nooit met benzine, terpentijn of andere sterke chemische middelen schoon aangezien deze het oppervlak van de plaat kunnen aantasten.

- Met deze CD-speler mogen uitsluitend compact discs gebruikt worden die voorzien zijn van het rechts hierneast getoonde merk. (Optische audio digitale discs)



- Let op tijdens het hanteren van de disc de opgenomen kant niet aan te raken (de spiegelachtige kant tegenovergesteld aan het label is de opgenomen kant). Houd de disc bij de rand vast of met een vinger bij de rand en een bij het middengat.
- Plak geen labels of plakband op de kant met het plattelabel. Let er ook op het label niet te beschadigen of erop te krassen.
- De plaat draait met hoge snelheid in de CD-speler rond. Gebruik daarom geen beschadigde (kromgetrokken of gebarsten) platen.



Speel geen CD's af die een afwijkende vorm hebben

Bij het afspelen van een CD die niet rond is, zoals een hartvormige CD, is het mogelijk dat de apparatuur foutief werkt.



De JOG DIAL (draaischijf) reinigen

Reinig de speler met een zachte droge doek. Voor hardnekkige vlekken dient u een doek te gebruiken die in een oplossing van 1 deel neutraal schoonmaakmiddel op 5 of 6 delen water is gedrenkt. Wring de doek goed uit en veeg het vuil weg. Het gebruik van alcohol, verfverdunder, benzeen, insecticides of andere agressieve stoffen op de draaischijf kan de markeringen of de afwerkingslaag van de schijf doen loskomen of verkleuren zodat het gebruik van zulke stoffen vermeden moet worden.

GEFORCEERD UITWERPEN VAN DE CD

Als de uitwerptoets niet werkt of als de CD om een andere reden niet uit het apparaat kan worden verwijderd, kunt u de bijgeleverde uitwerpen in het gat in het voorpaneel van de speler steken om de CD uit het apparaat te verwijderen. Neem de onderstaande punten in acht wanneer u de CD op deze wijze uit het apparaat verwijdert.

- ① Schakel de CD-speler uit en controleer of de CD tot stilstand is gekomen. Na het uitschakelen van het apparaat duurt het ongeveer 60 seconden voordat de CD volledig tot stilstand is gekomen.

Als u de CD uit het apparaat verwijdert terwijl deze ronddraait:

- In dit geval wordt de CD al draaiende naar buiten geslingerd en kan deze uw hand e.d. raken met verwonding tot gevolg.
- Aangezien de CD ronddraait met de discklem niet stabiel aangebracht, kunnen er krassen op de CD komen.

U mag de CD daarom nooit uit het apparaat verwijderen terwijl deze ronddraait.

- ② Gebruik altijd de bijgeleverde uitwerpen wanneer u de CD op deze wijze uit het apparaat wilt verwijderen (gebruik nooit een ander voorwerp). **Deze pen bevindt zich in een uitsparing in de onderkant van de CD-speler.**

Wanneer u de bijgeleverde uitwerpen volledig in het hiervoor bestemde gat aan de voorzijde van het apparaat steekt, komt de CD ongeveer 5 tot 10 mm uit de CD-insteekgleuf, waarna u de CD met de hand kunt vastpakken en verwijderen.



PRECAUCIONES RELATIVAS AL MANEJO

- No emplee rociadores para limpieza de discos convencionales ni agentes antiestáticos. Además, no limpie nunca los discos con bencina, diluidor de pintura, ni ningún otro disolvente volátil, ya que podría dañar la superficie de los discos.

- Con este reproductor, emplee sólo discos que tengan la marca mostrada en la figura derecha. (Discos audiodigitales ópticos.)



- Cuando manipule discos no toque las superficies de las señales (el lado con los colores del arco iris, el lado opuesto al de la etiqueta). Sujételos por los bordes, o por un borde y su orificio central.
- No pegue etiquetas ni cintas en la superficie del disco. Además, no raye ni dañe dicha etiqueta.
- Los discos giran a gran velocidad dentro del reproductor. No emplee discos dañados, rajados o alabeados.

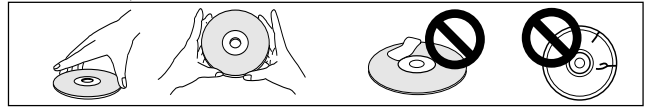

No reproduzca discos CD que tengan una forma especial

No reproduzca discos CD que no tengan una forma circular, como por ejemplo discos en forma de corazón, porque podría producirse un mal funcionamiento.



Limpieza de la rueda de impulsión

Limpie el reproductor con un paño de limpieza suave y seco. Para las manchas difíciles de quitar, humedezca un paño suave en una solución compuesta de 5 partes de detergente suave y 6 partes de agua, escúrralo bien y luego quite la suciedad. Pase finalmente un paño seco para secar la superficie. La aplicación de alcohol, disolvente de pintura, benceno, insecticidas u otras sustancias fuertes en la rueda de impulsión puede borrar las marcas o el acabado de la rueda, o decolorarlo. Por lo tanto, se debería evitar el uso de cualquiera de estas sustancias.

EXPULSIÓN FORZADA DEL DISCO

Si el botón de expulsión no funciona o el disco no puede extraerse, presionando el pasador incorporado en el orificio de expulsión forzada del panel frontal, podrá extraerse el disco.

Cuando efectúe la expulsión forzada, tenga presente las precauciones siguientes.

- ① Asegúrese de haber desconectado la alimentación del reproductor de CD y de haber comprobado que el disco haya dejado de girar. El disco tarda unos 60 segundos en pararse después de haber desconectado la alimentación.

Si se efectúa la expulsión forzada mientras el disco está girando:

- Puesto que el disco saldrá expulsado fuera del reproductor de CD, puede golpearle un dedo y causarle heridas.
- Puesto que el disco está girando con la retención inestable, puede rayarse.

Por estas razones, no intente nunca sacar el disco con expulsión forzada mientras esté girando.

- ② Emplee siempre el pasador suministrado (no emplee otros objetos). **Encontrará el pasador suministrado en una ranura de la parte inferior del reproductor.**

Cuando se inserta a fondo el pasador de expulsión forzada suministrado en el orificio de expulsión forzada del panel frontal, el disco insertado sale de 5 a 10 mm de la ranura de carga, haciendo posible su extracción con la mano.

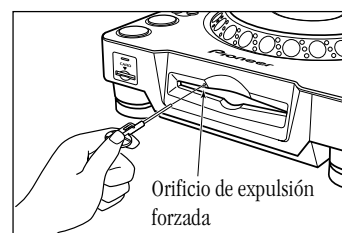

KENMERKEN

De CDJ-1000MK2 compact disc speler is speciaal ontworpen voor gebruik door disc jockey's. In dit apparaat zijn de functies en voorzieningen die nodig zijn voor gebruik in een discotheek gecombineerd met een geluidskwaliteit, prestatie en veelzijdigheid die verreweg superieur is aan die van analoge draaitafels.

JOG-DRAAISCHIJF

Uitgerust met een groot uitgevoerde Jog-draaischijf (doorsnede 206 mm) voor een veel gemakkelijkere bediening dan bij analoge draaitafels.

TOONHOOGTE-VERBUIGING

Met deze functie wordt het muziektempo gewijzigd overeenkomstig de richting en snelheid waarmee de Jog-draaischijf wordt rondgedraaid.

KRAS-WEERGAVE

Wanneer in de **VINYL** gebruiksstand op de Jog-draaischijf wordt gedrukt, stopt de weergave en wordt dan vervolgd overeenkomstig de richting en snelheid waarmee de draaischijf wordt rondgedraaid. U kunt tevens de start-karakteristiek wijzigen wanneer de Jog-draaischijf wordt aangeraakt en losgelaten, om op deze wijze nieuwe DJ-technieken te creëren.

"FRAME" ZOEKEN

Wanneer in de pauzestand aan de Jog-draaischijf wordt gedraaid, wordt de CD in stapjes van één frame (1/75 seconde) doorlopen.

SUPERSNELLE ZOEKFUNCTIE

U kunt de CD nog sneller dan bij normaal zoeken of springzoeken doorlopen door de handbediende zoektoets of de springzoektoets ingedrukt te houden en tegelijk aan de Jog-draaischijf te draaien.

DISPLAY OP JOG-DRAAISCHIJF

In het midden van de Jog-draaischijf wordt informatie getoond betreffende de disc-gebruiksstatus, de cue-punt positie, de geluidsgeheugenstatus, de Jog-draaischijf aanraakdetectie en de **VINYL** gebruiksstand.

WAVE-DISPLAY

Met behulp van dit display kan het onderbrekingspunt tussen twee muziekstukken vooraf worden opgezocht en als mengpunt of eindpunt worden gebruikt, op dezelfde manier als bij een analoge grammofoonplaat door middel van het controleren van de naaldpositie wordt gedaan.

CUE/LUS-GEHEUGEN

Dit apparaat kan cue-punten voor de CD's in het interne geheugen of op een Multimedia-kaart (MMC) (los verkrijgbaar) opslaan, waarna deze voor iedere CD afzonderlijk kunnen worden opgeroepen.

HOT-CUE FUNCTIE

Voor onmiddellijk beginnen met weergeven vanaf een van drie vooringestelde hot-cue punten (A, B of C).

ACHTERWAARTSE WEERGAVE

Zet de richtingschakelaar in de [REV] stand voor achterwaartse weergave van de muziek.

TEMPOREGELING

Uiterst nauwkeurige 100-mm schuifregelaar gekoppeld aan een digitaal display met 0,02% interval (bij $\pm 6\%$ bereik) biedt een exacte snelheidsregeling voor gemakkelijke en accurate tempo-afstellingen.

TEMPOREGELBEREIK

Er zijn vier instellingen voor het maximale variabele bereik ($\pm 6\%$, $\pm 10\%$, $\pm 16\%$ en $\pm 100\%$ (WIDE)), zodat een gemakkelijke instelling mogelijk is.

RESET VAN TEMPOREGELING

Voor het terugstellen van het tempo op 0%, ongeacht de instelling van de schuifregelaar.

HOOFDTEMPOREGELING

Voor het bijregelen van het muziektempo zonder dat hierdoor de toonhoogte wordt veranderd.

68

<DRB1338>

Du/Sp

CARACTERÍSTICAS

El reproductor de discos compactos CDJ-1000MK2 está diseñado para que lo empleen DJ, ofreciéndoles todas las funciones y operaciones necesarias para emplearlo en discotecas con un rendimiento, calidad de sonido y funcionalidad superiores a cualquier reproductor analógico.

MANDO DE LANZADERA

El mando de lanzadera de diámetro grande, de 206 mm, permite una mejor manipulación que un giradiscos analógico.

INFLEXIÓN DEL TONO

Esta función cambia el ritmo de la música dependiendo de la dirección de rotación del mando de lanzadera y de la velocidad de movimiento.

REPRODUCCIÓN RASCADA

En el modo **VINYL**, cuando se presiona la superficie del mando de lanzadera, se interrumpe la reproducción y luego continúa de acuerdo con la dirección y velocidad con la que se gira el mando. También podrá ajustar el inicio cuando se acciona y suelta el mando de lanzadera para crear nuevas técnicas de DJ.

BÚSQUEDA POR TRAMAS

Mueve el disco desde la posición de pausa en incremento de tramas (1/75 de seg.) cuando se gira el mando de lanzadera en el modo de pausa.

BÚSQUEDA SÚPER RÁPIDA

Podrá efectuar la búsqueda en el disco con más rapidez que con la búsqueda normal o búsqueda de canciones manteniendo presionado (**MANUAL SEARCH**) un botón de búsqueda manual (**TRACK SEARCH**) o botón de búsqueda de canciones mientras gira el mando de lanzadera.

VISUALIZADOR DEL MANDO DE LANZADERA

En el centro del mando de lanzadera se visualiza información relacionada con el estado del disco, posición del punto de localización, estado de la memoria de sonido, detección de accionamiento del mando de lanzadera, y el modo **VINYL**.

VISUALIZADOR DE ONDAS

Este visualizador hace posible encontrar el punto de división entre canciones de antemano y emplearlo como punto de mezcla o punto de finalización del mismo modo que se hace con discos analógicos comprobando la posición de la aguja encima del surco.

MEMORIA DE LOCALIZACIÓN/BUCLE

Este aparato puede memorizar puntos de localización de cada disco en la memoria interno o en una tarjeta multimedia (MMC) (que se vende por separado) para poderlos aplicar para cada disco.

LOCALIZACIÓN RÁPIDA

Proporciona el inicio instantáneo desde cualquiera de los tres puntos de localización rápida preseleccionados (A, B, o C).

REPRODUCCIÓN HACIA ATRÁS

Ajuste el selector de dirección (**DIRECTION**) en la posición de avance (posición [REV]) para reproducir la música hacia atrás.

CONTROL DEL RITMO

El control deslizante de 100 mm de alta precisión acoplado con un visualizador digital de incrementos del 0,02% (dentro de un margen de $\pm 6\%$) permite el control exacto de la velocidad para que el ajuste del ritmo sea fácil y preciso.

MARGEN DE CONTROL DEL RITMO

El margen máximo variable puede ajustarse en cuatro márgenes variables: $\pm 6\%$, $\pm 10\%$, $\pm 16\%$ y $\pm 100\%$ (WIDE) para facilitar el ajuste.

REPOSICIÓN DEL CONTROL DEL RITMO

Repone el ritmo al 0% independientemente de la posición del control deslizante.

RITMO PRINCIPAL

Cambia el ritmo de la música sin cambiar el tono.

KENMERKEN

CARACTERÍSTICAS

MARKEREN EN OPZOEKEN**“TERUG-NAAR-CUE” FUNCTIE**

Nadat het cue-punt in het geheugen is vastgelegd, kunt u tijdens afspelen op de **CUE** toets drukken om naar het cue-punt terug te gaan en de weergave vanaf daar te hervatten.

AUTO-CUE FUNCTIE

Met de auto-cue functie kunt u door een druk op de weergavetoets automatisch naar het beginpunt van het muziekstuk gaan, ook als dit enigszins verschilt van het frame-beginpunt van het muziekstuk, om vanaf daar de weergave te starten.

CUE-PUNT MONITORFUNCTIE

Het geluid van het vastgelegde cue-punt kan door middel van een druk op de toets worden opgeroepen. Dit is handig om het cue-punt te controleren of om te gebruiken als sampler.

REAL-TIME (ONVERTRAAGD) INSTELLEN VAN LUSSEN

Deze functie vereenvoudigt het instellen van lussen (herhalingen) en het ongedaan maken van ingestelde lussen. U kunt een lus instellen terwijl u een muziekstuk weergeeft. Het is ook mogelijk om een lus te creëren vlak voor het eind van een muziekstuk om te voorkomen dat het muziekstuk helemaal eindigt. Bovendien is er een **ADJUST** functie om het begin- en eindpunt van een lus door middel van een druk op de toets te wijzigen en de lusfuncties gemakkelijker te kunnen bedienen.

EERDERE GEDEFINEERDE LUS HERHALEN

Met deze functie kunt u zovaak als u wenst terugkeren naar eerder vastgelegde lussen.

Druk op de **RELOOP** toets na het beëindigen van de lus-weergave om terug te keren naar het beginpunt van de lus. Door te leren de “relooping” herhaalfunctie aan en uit te zetten in combinatie met het ritme, kunnen de mogelijkheden zelfs nog verder worden uitgebreid.

DUIDELIJKE AANDUIDING VAN DE WEERGAVEPOSITIE

Stafdisplay dat in een oogopslag een rechtstreekse visuele uitlezing geeft van de positie in het muziekstuk waar u zich nu bevindt, vergelijkbaar met de plaats van de naald bij het afspelen van een grammofoonplaat. Aan de lengte van de staaf kunt u de huidige weergavepositie zien en een knipperende staaf geeft aan dat het einde van het muziekstuk wordt genaderd.

HANDIGE CD-INSTECKGLEUF

De CD wordt rechtstreeks in het apparaat geplaatst, zonder dat u een disclade e.d. hoeft te openen. Dit betekent dat u snel toegang heeft tot het gewenste muziekstuk.

FADER-START

De “snelle start” en “terug-naar-cue” functies kunnen uitgevoerd worden met de fader-functie van het DJM-600, DJM-500, DJM-300 en DJM-3000 DJ-mengpaneel (alle mengpanelen zijn los verkrijgbaar).

GESCHIKT VOOR MEERDERE DISCTYPEN

CD-R en CD-RW discs kunnen ook worden weergegeven. (Als gevolg van de speciale eigenschappen van sommige discs en recorders, of eventuele beschadigingen of vuil op de discs, is het mogelijk dat sommige discs niet goed bruikbaar zijn.)

CD-TEKST

Bij CD's met CD TEXT wordt de tekstinformatie getoond.

LOCALIZACIÓN**LOCALIZACIÓN REGRESIVA**

Después de haber memorizado el punto de localización, presione el botón de localización (**CUE**) mientras se reproduce la música para volver al punto de localización y volver a empezar desde ahí.

LOCALIZACIÓN AUTOMÁTICA

La función de localización automática encuentra automáticamente el punto de inicio de la canción aunque sea distinto de la trama de la canción, para que el reproductor pueda comenzar instantáneamente al presionar el botón de reproducción (**PLAY**).

MUESTREADOR DEL PUNTO DE LOCALIZACIÓN

El sonido del punto de localización memorizado puede reproducirse mediante un accionamiento, y puede utilizarse como comprobación del punto de inicio y muestreador.

BUCLE CONTINUO EN TIEMPO REAL

Esta función simplifica el establecimiento y desactivación de bucles. Esta función le permite establecer un bucle mientras está reproduciendo una canción. También podrá establecer un bucle al final de la canción para que la canción no se detenga. Adicionalmente, se ha añadido un modo de ajuste (**ADJUST**) para permitir ajustes de un accionamiento para los puntos de entrada y salida de bucle y para facilitar la operación con bucles.

REPETICIÓN DE BUCLES

Le permite reproducir repetidamente un bucle las veces que desee.

Presione el botón de repetición (**RELOOP**) de bucle después de desactivar la reproducción de bucle para volver al punto de inicio del bucle. El empleo perspicaz de la activación y desactivación en combinación con el ritmo hará posible la creación de nuevos efectos sonoros.

DIRECCIÓN DE REPRODUCCIÓN

Este gráfico de barras ofrece una representación visual del progreso de la reproducción, para que usted pueda ver la posición actual de reproducción como podría hacerlo con un disco analógico mirando la posición de la aguja. La longitud de la barra muestra la posición actual y una barra parpadeando avisa de antemano el final de la canción.

ENTRADA DE RANURA

Los discos se cargan directamente sin tener que abrir compartimientos ni bandejas para que la selección de canciones sea mucho más rápida.

INICIO CON APARICIÓN GRADUAL

El inicio rápido y la localización regresiva pueden efectuarse empleando la función de aparición gradual de las consolas de mezcla para DJ modelos DJM-600, DJM-500, DJM-300 y DJM-3000 (todas las consolas de mezcla se venden por separado).

LECTURA MÚLTIPLE

Pueden reproducirse discos CD-R y CD-RW. (Sin embargo, debido a las características especiales de algunos discos y grabadoras así como a los discos sucios o dañados, es posible que algunos discos no puedan reproducirse.)

TEXTO DE DISCOS CD

La información de los discos CD con texto (CD TEXT) se visualizará si el CD incluye la información de CD TEXT.

AANSLUITINGEN

- Schakel het apparaat uit en trek de stekker uit het stopcontact alvorens aansluitingen te maken of te wijzigen.

1. Aansluiten op een DJ-mengpaneel (DJM-600, DJM-500, DJM-300, DJM-3000) (aansluiting van audio-uitgang en bedieningssignaal-regelbus)

Gebruik de bijgeleverde audiokabels. Steek de witte stekker in de L (linker kanaal) aansluiting en de rode stekker in de R (rechter kanaal) aansluiting. Sluit tevens het bijgeleverde bedieningssignaal snoer aan om de fader-start en terug-naar-cue functies vanaf het DJ-mengpaneel te bedienen.

CONEXIONES

- Antes de efectuar o cambiar conexiones, desconecte la alimentación y desenchufe el cable de alimentación de la toma de corriente de CA.

1. Conexión a una consola de mezcla DJ (DJM-600, DJM-500, DJM-300, DJM-3000) (conexión de salida de sonido y del terminal de control)

Emplee los cables de audio suministrados. Conecte la clavija blanca al terminal L (izquierdo) y la clavija roja al terminal R (derecho). Conecte el cable de control suministrado para poder realizar el control de la unidad desde la consola de mezcla con el fin de habilitar el inicio con aparición gradual y la localización regresiva.

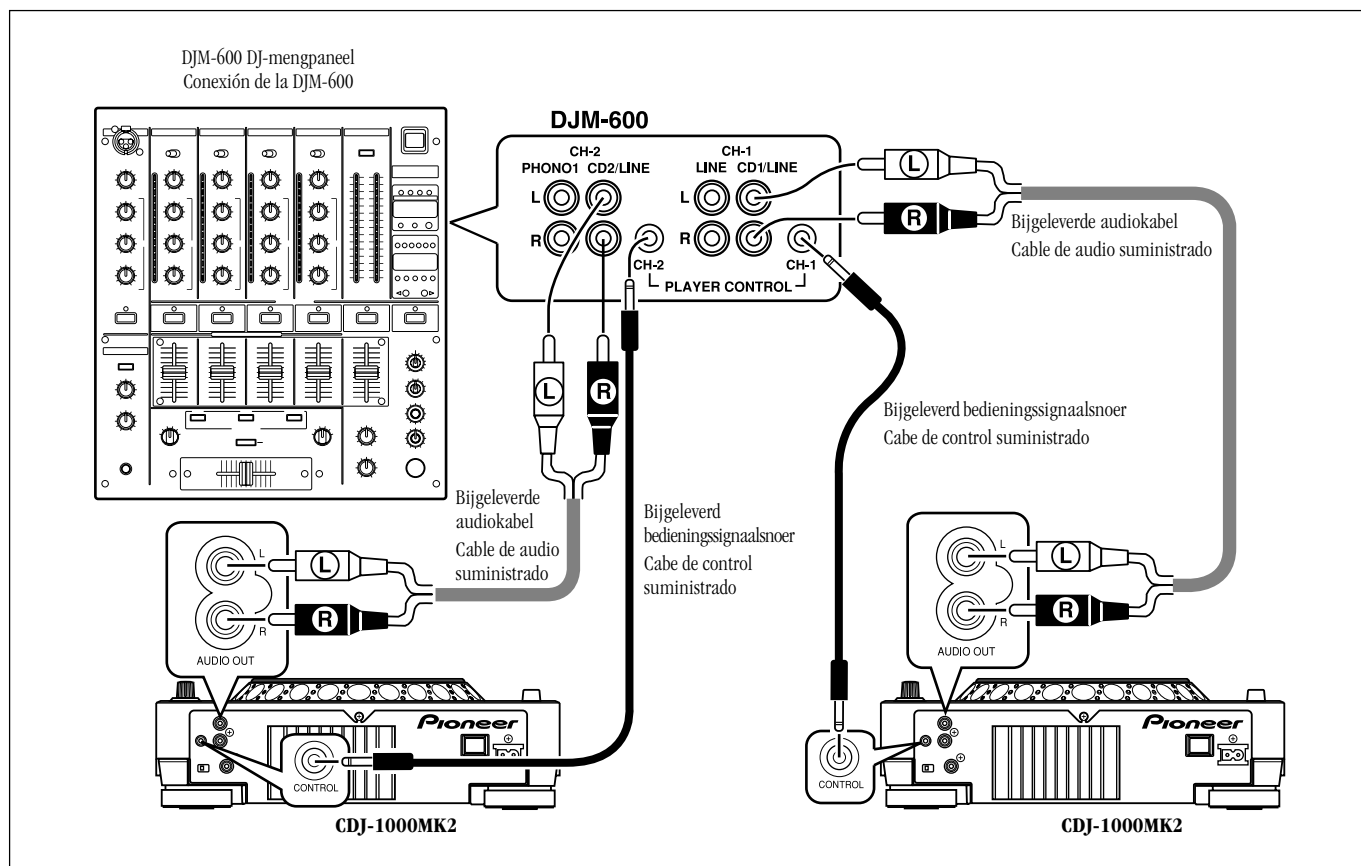

- De aansluitingen voor de DJM-300 en DJM-500 zijn hetzelfde; gebruik de bijgeleverde audiokabels om de CD1 aansluitingen van het mengpaneel te verbinden met speler A en de CD2 aansluitingen met speler B. Bij gebruik van de DJM-3000 wordt speler A verbonden met LINE 1 of CH-1 en speler B wordt verbonden met LINE 3 of CH-2.

- Las conexiones para los modelos DJM-300 y DJM-500 son similares; emplee los cables de audio suministrados para conectar las tomas CD1 de la consola de mezcla al reproductor A, y las tomas CD2 al reproductor B. Cuando emplee el DJM-3000, el reproductor A se conecta a LINE 1 de CH-1, y el reproductor B se conecta a LINE 3 de CH-2.

2. Aansluiten van het bedieningssignaal snoer voor relais-weergave

Wanneer de bedieningssignaal-aansluitingen (CONTROL) van twee apparaten met het bijgeleverde bedieningssignaal snoer met elkaar worden verbonden, kan automatisch relais-weergave worden uitgevoerd. ⇨ blz. 86

2. Conexión del cable de control para poder realizar la reproducción por relevos

La reproducción alternada puede realizarse automáticamente cuando los terminales de CONTROL de las dos unidades se han conectado con el cable de control suministrado. ⇨ P. 86

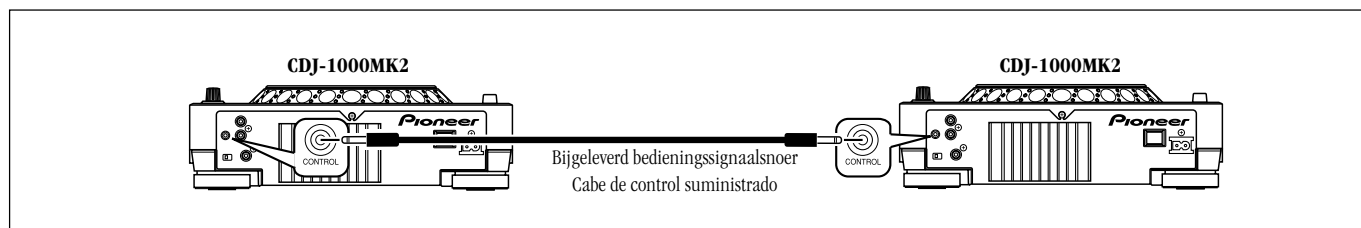

AANSLUITINGEN

CONEXIONES

3. Aansluiten op andere apparatuur

Ⓐ Aansluiten op andere mengpanelen

Verbind de audio-uitgang (AUDIO OUT) van dit apparaat met de lijningang of AUX ingang van het mengpaneel.

(Gebruik niet de PHONO ingang van het mengpaneel. Anders zal het geluid vervormd zijn en is normale weergave niet mogelijk.)

Ⓑ Aansluiten op een stereo-versterker (wanneer er geen DJ-mengpaneel wordt gebruikt)

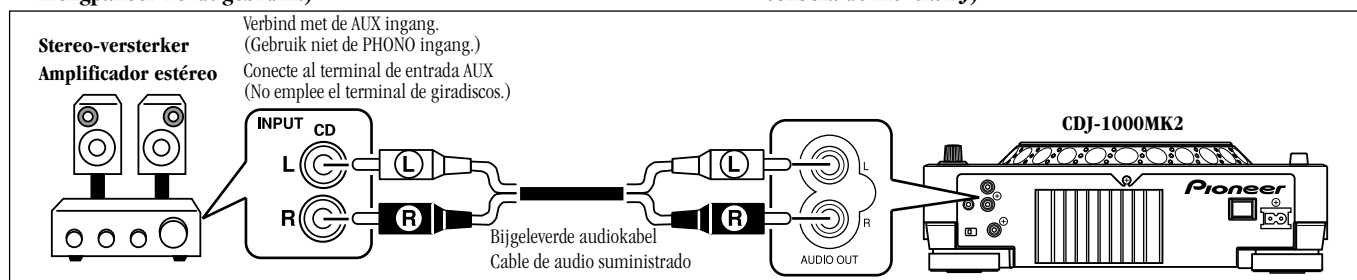

3. Conexión a otros aparatos

Ⓐ Conexión a otras consolas de mezcla

Conecte el terminal de salida de audio de la unidad al terminal (AUDIO OUT) de la entrada de línea o terminal AUX de la consola de mezcla.

(No emplee el terminal de giradiscos porque el sonido saldría distorsionado y no podría realizarse la reproducción normal.)

Ⓑ Conexión a un amplificador estéreo (cuando no se emplee una consola de mezcla DJ)

Ⓒ Aansluiten op een component met een digitale ingangsaansluiting

Ⓒ Conexión a un componente con terminal de entrada digital

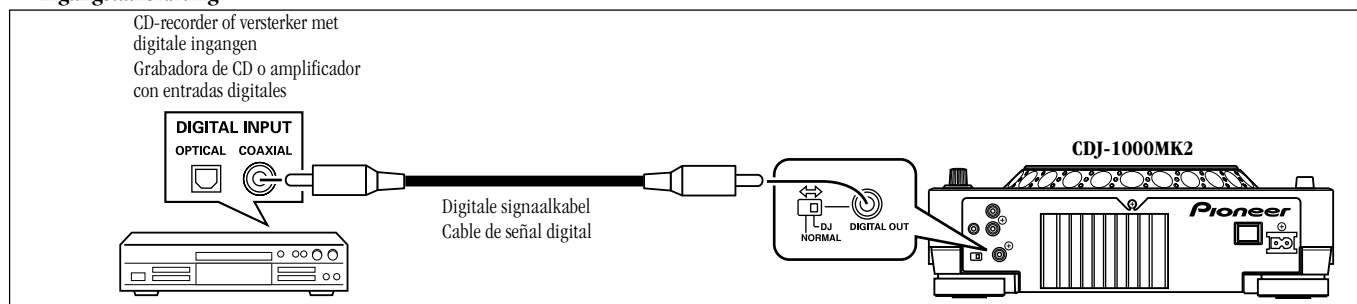

■ Instellen van de DIGITAL OUT schakelaar (achterpaneel)

Wanneer het apparaat als een normale DJ CD-speler wordt gebruikt, moet deze schakelaar op DJ worden gezet.

Als de schakelaar op DJ staat:

- De **DIGITAL OUT** aansluiting stuurt alleen audiogegevens zonder subcodes uit. De modus is echter vast ingesteld op 44,1 kHz. Afhankelijk van het type CD-recorder of eventuele andere apparatuur die is aangesloten, kan opnemen en het gebruik van andere functies aan beperkingen onderhevig zijn. Raadpleeg de gebruiksaanwijzing van de betreffende apparatuur voor nadere bijzonderheden.
- Wanneer de **DIGITAL OUT** schakelaar op DJ wordt gezet, zal het display eerst "D-OUT" aangeven en daarna "DJ".

Als de schakelaar op NORMAL staat:

- De **DIGITAL OUT** aansluiting stuurt digitale gegevens met subcodes uit, maar het aantal DJ-functies van het apparaat zal beperkt zijn. (blz. 72)
- Wanneer de **DIGITAL OUT** schakelaar op NORMAL wordt gezet, zal het display eerst "D-OUT" aangeven en daarna "NORMAL".
- Als u probeert om een niet ondersteunde functie te gebruiken, zal het display eerst "D-OUT" aangeven en daarna "NORMAL".
- Als de **DIGITAL OUT** schakelaar op NORMAL staat wanneer het apparaat wordt ingeschakeld, zal het display eerst "D-OUT" aangeven en daarna "NORMAL".

OPMERKING:

Als de **DIGITAL OUT** schakelaar op NORMAL staat, zullen de DJ-functies (cue, lus-weergave, lus-berhaling, temporegeling, hot-cue, Jog-draaischijf en achterwaartse weergave) niet werken. Bovendien is de stille pauzefunctie ingeschakeld in plaats van de pauzefunctie met geluid.

4. Aansluiten van het netsnoer

Nadat alle aansluitingen zijn gemaakt, sluit u het netsnoer op de netingang op het achterpaneel van de CD-speler aan en steekt dan de stekker in het stopcontact of in een netuitgang op het achterpaneel van de versterker.

■ Ajuste del selector del modo de salida digital (DIGITAL OUT) (panel posterior)

Cuando utilice normalmente el aparato como reproductor de CD para DJ, este selector deberá estar ajustado en DJ.

Cuando se ajusta a DJ:

- El conector **DIGITAL OUT** emite sólo los datos de audio sin subcódigos. Sin embargo, el modo está fijado a 44,1 kHz. Es posible que la grabación y otras funciones queden limitadas, dependiendo del tipo de grabadora de discos CD o del otro componente conectado. Para más detalles, consulte el manual de instrucciones del componente conectado.
- Cuando se ajusta el selector **DIGITAL OUT** a DJ, el visualizador muestra inicialmente "D-OUT" y luego cambia a "DJ".

Cuando se ajusta a NORMAL:

- El conector **DIGITAL OUT** emite los datos digitales de audio incluyendo los subcódigos, pero las funciones DJ del aparato quedan seriamente restringidas. (P. 72)
- Cuando se ajusta el selector **DIGITAL OUT** a NORMAL, el visualizador muestra inicialmente "D-OUT" y luego cambia a "NORMAL".
- Si se intenta realizar una operación incompatible, el visualizador mostrará primero "D-OUT" y luego cambia para mostrar el mensaje "NORMAL".
- Si el selector **DIGITAL OUT** está ajustado a NORMAL cuando se conecta la alimentación, el visualizador muestra inicialmente "D-OUT" y luego cambia para mostrar el mensaje "NORMAL".

NOTA:

Cuando el selector **DIGITAL OUT** se ajusta a NORMAL, las funciones de DJ (localización, bucle, bucle repetido, ajuste del ritmo, localización rápida, mando de lanzadera y reproducción hacia atrás) no funcionan. Se empleará además el modo de pausa silenciada en lugar del modo de pausa audible.

4. Conexión del cable de alimentación

Cuando se han realizado todas las conexiones, enchufe el cable de alimentación en la toma de corriente de CA del panel posterior del reproductor y enchufe la clavija de la alimentación a una toma de corriente de CA de la pared o a un receptáculo de alimentación del panel posterior del amplificador.

BEDIENINGSORGANEN

DISPOSITIVOS DEL PANEL

Bovenpaneel

Panel superior

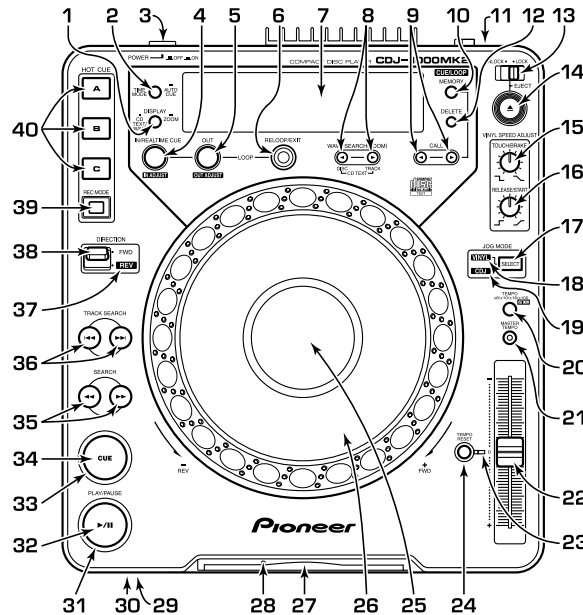

De bedieningstoetsen aangegeven met een sterretje (*) zullen niet werken wanneer de DIGITAL OUT schakelaar op NORMAL staat.

Los botones de operación marcados con un asterisco (*) quedan inhabilitados cuando el selector DIGITAL OUT se ajusta a NORMAL.

- 1 **DISPLAY CD TEXT/WAVE (ZOOM) toets (*)**
Bij meermalen indrukken van deze toets wordt er beurtelings omgeschakeld tussen het WAVE display en het CD-TEXT disc/muziekstuktitel-display. Als de toets langer dan 1 seconde ingedrukt wordt gehouden, zal het WAVE display omschakelen tussen de 1-muziekstuk volledige schaal en de 2x zoomschaal.
- 2 **TIME MODE/AUTO CUE toets (*)**
TIME MODE:
Bij meermalen indrukken van deze toets wordt er beurtelings omgeschakeld tussen de verstreken speelduur en de resterende speelduur (REMAIN) van elk muziekstuk.
● De **TIME MODE** instelling wordt in het geheugen opgeslagen en blijft bewaard, ook wanneer het apparaat wordt uitgeschakeld.
AUTO CUE:
Houd deze toets langer dan 1 seconde ingedrukt om de auto-cue functie in en uit te schakelen. ⇨ blz. 78
● De **AUTO-CUE** aan/uit-instelling wordt in het geheugen opgeslagen en blijft bewaard, ook wanneer het apparaat wordt uitgeschakeld.
- 3 **POWER schakelaar OFF \blacksquare /ON \blacksquare**
Deze schakelaar bevindt zich op het achterpaneel van het apparaat.
- 4 **LOOP IN/REALTIME CUE/IN ADJUST toets/indicator (*)**
Eingabe des Schleifen-Anfangspunkts ⇨ blz. 81
Lus-beginpunt invoeren (Loop In) ⇨ blz. 85
Lus-beginpunt afstellen (In Adjust) ⇨ blz. 85
- 5 **LOOP OUT/OUT ADJUST toets/indicator (*)**
Lus-eindpunt invoeren (Loop Out) ⇨ blz. 85
Lus-eindpunt afstellen (Out Adjust) ⇨ blz. 85
- 6 **RELOOP/EXIT toets (*) ⇨ blz. 85**
- 7 **Display ⇨ blz. 75 51-69**
- 8 **WAVE SEARCH (ZOOM)/CD TEXT toetsen (◀, ▶) (*) ⇨ blz. 87**
Gebruik deze toetsen om het aangegeven gedeelte te verplaatsen wanneer Wave in de zoom-aanduidingsstand staat.
In de TEXT aanduidingsstand zal bij indrukken van de ▶ toets de disc-titel worden getoond en bij indrukken van de ▶ toets wordt de muziekstuktitel getoond.

- 1 **Botón de visualización de texto de CD/ondas (modo de ondas) (DISPLAY CD TEXT/WAVE (ZOOM)) (*)**
Cada presión de este botón cambia la visualización entre la de ondas (WAVE) y la de texto de CD (CD-TEXT) de título del disco/canción. Cuando se mantiene presionado el botón durante 1 o más segundos, la visualización de ondas (WAVE) va cambiando entre la escala completa de 1 canción a la de zoom de 2x.
- 2 **Botón del modo del tiempo/localización automática (*) (TIME MODE/AUTO CUE)**
TIME MODE:
Cada vez que se presiona este botón, la visualización del tiempo cambia entre el tiempo de reproducción transcurrido y el tiempo de reproducción remanente (REMAIN) de cada canción.
● El **TIME MODE** se almacena en la memoria y queda almacenado incluso cuando se desconecta la alimentación.
AUTO CUE:
Manténgalo presionado durante 1 o más segundos para cambiar entre la localización automática y desactivación. ⇨ P. 78
● El estado de activación/desactivación de **AUTO CUE** se almacena en la memoria y queda almacenado incluso cuando se desconecta la alimentación.
- 3 **Interruptor de la alimentación (POWER OFF \blacksquare /ON \blacksquare)**
Este interruptor está situado en el panel posterior de la unidad.
- 4 **Botón/indicador de entrada de bucle/localización en tiempo real/ajuste de entrada (LOOP IN/REALTIME CUE (IN ADJUST)) (*)**
Localización en tiempo real ⇨ P. 81
Punto de entrada de bucle ⇨ P. 85
Ajuste del punto de entrada de bucle ⇨ P. 85
- 5 **Botón/indicador de salida de bucle/ajuste de salida (LOOP OUT/OUT ADJUST) (*)**
Punto de salida de bucle ⇨ P. 85
Ajuste del punto de salida de bucle ⇨ P. 85
- 6 **Botón de repetición de bucle/salida (RELOOP/EXIT) (*) ⇨ P. 85**
- 7 **Visualizador ⇨ P. 75 51-69**
- 8 **Botones de búsqueda de onda/texto de CD (WAVE SEARCH (ZOOM)/CD TEXT)/(◀, ▶) (*) ⇨ P. 87**
Este botón mueve el área visualizada cuando el ajuste de onda (WAVE) está en el modo de visualización de zoom.
En el modo de visualización TEXT, al presionar el botón ▶ se visualiza el título del disco y al presionar el botón ▶ se visualiza el título de la canción.

BEDIENINGSORGANEN

- 9 CUE/LOOP CALL toetsen (◀, ▶) (*)** ⇨ blz. 88
Gebruik deze toetsen om cue-punten en lus-punten op te roepen die in het interne geheugen of externe geheugen (wanneer een geheugenkaart is geplaatst) zijn vastgelegd. (Wanneer een geheugenkaart is geplaatst, heeft het externe geheugen voorrang.)
- 10 CUE/LOOP MEMORY toets (*)** ⇨ blz. 87-90
Gebruik deze toets voor het vastleggen van cue-punten en lus-punten in het interne geheugen of externe geheugen (wanneer een geheugenkaart is geplaatst). (Wanneer een geheugenkaart is geplaatst, heeft het externe geheugen voorrang.)
- 11 DIGITAL OUT schakelaar (DJ/NORMAL)** ⇨ blz. 71
Deze schakelaar bevindt zich op het achterpaneel van het apparaat. Wanneer de schakelaar op DJ staat, stuurt de DIGITAL OUT aansluiting alleen audiogegevens uit. Wanneer de schakelaar op NORMAL staat, worden digitale gegevens (inclusief subcodes) uitgestuurd, maar zullen de DJ-functies van het apparaat niet werken (de bedieningstoetsen aangegeven met een sterretje (*) werken niet). Er zal geen geluid zijn in de pauzestand.
- 12 CUE/LOOP DELETE toets (*)** ⇨ blz. 88, 89
Gebruik deze toets voor het wissen van cue-punten en lus-punten die in het interne geheugen of externe geheugen (wanneer een geheugenkaart is geplaatst) zijn vastgelegd. (Wanneer een geheugenkaart is geplaatst, heeft het externe geheugen voorrang.)
- 13 EJECT UNLOCK/LOCK schakelaar**
UNLOCK: In deze stand kan de CD ook tijdens afspelen worden uitgeworpen.
LOCK: In deze stand kan de CD tijdens afspelen niet worden uitgeworpen. De CD kan wel in de pauzestand worden uitgeworpen.
- 14 EJECT toets (▲)**
Wanneer deze toets wordt ingedrukt, komt de CD via de CD-insteekgleuf naar buiten zodra deze tot stilstand is gekomen. Als de **EJECT UNLOCK/LOCK** schakelaar op [LOCK] staat, kan de CD alleen worden uitgeworpen nadat de CD-speler in de pauzestand is gezet.
- 15 VINYL SPEED ADJUST TOUCH/BRAKE regelaar (*)**
Als de **JOG MODE SELECT** toets op [VINYL] staat, kunt u met deze regelaar de snelheid instellen waarmee de weergave stopt wanneer op de Jog-draaischijf wordt gedrukt.
De weergave stopt sneller als de regelaar naar links wordt gedraaid en langzamer als de regelaar naar rechts wordt gedraaid.
- 16 VINYL SPEED ADJUST RELEASE/START regelaar (*)**
Als de **JOG MODE SELECT** toets op [VINYL] staat, kunt u met deze regelaar de snelheid instellen waarmee de weergave start nadat u de Jog-draaischijf hebt losgelaten.
De weergave keert sneller naar de normale snelheid terug als de regelaar naar links wordt gedraaid en langzamer als de regelaar naar rechts wordt gedraaid.
- 17 JOG MODE SELECT toets (*)**
VINYL stand: Als tijdens afspelen op de Jog-draaischijf wordt gedrukt, zal de weergave stoppen en als de Jog-draaischijf daarna gedraaid wordt, zal de muziek worden weergegeven overeenkomstig de snelheid waarmee de schijf wordt rondgedraaid.
● De instelling van de **JOG MODE SELECT** toets blijft in het geheugen bewaard, ook wanneer het apparaat wordt uitgeschakeld.
CDJ stand: De bovenstaande functies zullen niet werken, ook wanneer op de Jog-draaischijf wordt gedrukt.
- 18 VINYL indicator (*)**
Deze indicator licht op wanneer de **JOG MODE SELECT** toets in de **VINYL** stand staat.
- 19 CDJ indicator (*)**
Deze indicator licht op wanneer de **JOG MODE SELECT** toets in de **CDJ** stand staat.

DISPOSITIVOS DEL PANEL

- 9 Botones de activación de localización/bucle (CUE/LOOP CALL) (◀, ▶) (*)** ⇨ P. 88
Activa los puntos de localización y puntos de bucle almacenados en la memoria interna o memoria externa (cuando se ha insertado una tarjeta de memoria). (Cuando se ha insertado una tarjeta de memoria, la memoria externa tiene prioridad.)
- 10 Botón de la memoria de localización/bucle (CUE/LOOP MEMORY) (*)** ⇨ P. 87-90
Almacena los puntos de localización y puntos de bucle en la memoria interna o memoria externa (cuando se ha insertado una tarjeta de memoria). (Cuando se ha insertado una tarjeta de memoria, la memoria externa tiene prioridad.)
- 11 Selector del modo de salida digital (DIGITAL OUT) (DJ/NORMAL)** ⇨ P. 71
Este selector está situado en el panel posterior del aparato. Cuando se pone en la posición DJ, el conector DIGITAL OUT emite sólo los datos de audio. Cuando se pone en la posición NORMAL, se emiten los datos digitales (incluyendo los subcódigos), pero no pueden usarse las funciones de DJ del aparato (los botones de operación marcados con un asterisco (*) quedan inhabilitados). No se emite ningún sonido en el modo de pausa.
- 12 Botón de borrado de localización/bucle (CUE/LOOP DELETE) (*)** ⇨ P. 88, 89
Borra puntos de localización o puntos de bucle almacenados en la memoria interna o memoria externa (cuando se ha insertado una tarjeta de memoria). (Cuando se ha insertado una tarjeta de memoria, la memoria externa tiene prioridad.)
- 13 Interruptor desbloqueo/bloqueo de expulsión (EJECT UNLOCK/LOCK)**
UNLOCK: En este modo, el disco puede expulsarse incluso durante la reproducción.
LOCK: En este modo, el disco no puede expulsarse durante la reproducción. El disco puede expulsarse en el modo de pausa.
- 14 Botón de expulsión (EJECT) (▲)**
Cuando se presiona este botón, el disco se expulsa por la ranura de inserción del disco después de haber dejado de girar. Cuando el interruptor **EJECT UNLOCK/LOCK** está en la posición [LOCK], el disco sólo puede expulsarse cuando está en el modo de pausa.
- 15 Mando de accionamiento/freno para ajuste de la velocidad del disco (VINYL SPEED ADJUST TOUCH/BRAKE) (*)**
Cuando el botón **JOG MODE SELECT** está en la posición [VINYL], podrá emplear este mando para ajustar la velocidad a la que se detiene la reproducción cuando se acciona la superficie del mando de lanzadera. La reproducción se detiene más rápidamente a medida que se gira el mando hacia la izquierda, y se detiene más lentamente a medida que se gira el mando hacia la derecha.
- 16 Botón de desactivación/inicio para ajuste de la velocidad del disco (VINYL SPEED ADJUST RELEASE/START) (*)**
Cuando el botón **JOG MODE SELECT** está en la posición [VINYL], podrá emplear este mando para ajustar la velocidad a la que se inicia la reproducción después de soltar la superficie del mando de lanzadera. La reproducción se inicia a la velocidad normal con más rapidez a medida que se gira el mando hacia la izquierda, y tarda más en volver a la velocidad normal cuando se gira hacia la derecha.
- 17 Botón de selección del modo de lanzadera (JOG MODE SELECT) (*)**
Modo VINYL: Cuando se presiona la superficie del mando de lanzadera durante la reproducción, ésta se detiene y si se gira el mando, la música sale de acuerdo con la velocidad a la que se gira el mando.
● El modo de lanzadera se almacena en la memoria y queda almacenado incluso cuando se desconecta la alimentación.
Modo CDJ: La operación de arriba no se lleva a cabo cuando se presiona la superficie del centro del mando de lanzadera.
- 18 Indicador del modo VINYL (*)**
Este indicador se enciende cuando el modo de lanzadera es **VINYL**.
- 19 Indicador del modo CDJ (*)**
Este indicador se enciende cuando el modo de lanzadera es **CDJ**.

BEDIENINGSORGANEN

- 20 TEMPO instelbereik-keuzetoets ($\pm 6/\pm 10/\pm 16/\pm 100$ WIDE) (*)**
 Telkens wanneer u op deze toets drukt, zal het tempo-instelbereik veranderen ($\pm 6\%/\pm 10\%/\pm 16\%/\pm 100\%$).
- 21 MASTER TEMPO toets/indicator (*)** ⇨ blz. 81
 Bij indrukken van deze toets wordt de hoofdtimporegeling beurtelings in- en uitgeschakeld.
- 22 Temporegelaar (*)**
 Schuif deze regelaar naar u toe (+) om het tempo te verhogen en van u af (-) om het tempo te verlagen.
- 23 Tempo-reset indicator (*)**
 Deze indicator geeft aan dat het tempo is teruggesteld op [0] (normaal tempo), ongeacht de instelling van de **temporegelaar**.
- 24 TEMPO RESET toets (*)**
 Druk op deze toets om het tempo op [0] (normaal tempo) terug te stellen, ongeacht de instelling van de **temporegelaar**. Druk nogmaals op de toets om het vorige tempo weer in te stellen.
- 25 Display op Jog-draaischijf** ⇨ blz. 76 81–85
- 26 Jog-draaischijf (+FWD/-REV) (*)** ⇨ blz. 81
- 27 CD-insteekgleuf** ⇨ blz. 77
- 28 Gat voor geforceerd uitwerpen** ⇨ blz. 67
- 29 Geheugenkaart-insteekgleuf** ⇨ blz. 88
- 30 Geheugenkaart-indicator** ⇨ blz. 88
 Deze indicator licht op tijdens communicatie met de Multimedia-kaart.
 ● Verwijder de kaart niet en schakel het apparaat ook niet uit wanneer dit indicatorlampje brandt.
- 31 Weergave/pauze-indicator**
 Deze indicator licht op tijdens afspelen en knippert in de pauzestand.
- 32 PLAY/PAUSE toets (▶/⏸)** ⇨ blz. 78
- 33 CUE indicator (*)** ⇨ blz. 81
 Deze indicator licht op wanneer een cue-punt is ingesteld en er niet gezocht wordt. De indicator knippert in de pauzestand.
- 34 CUE toets (*)**
 [Instellen van cue-punten] ⇨ blz. 80
 [Cue-punt samplerfunctie] ⇨ blz. 81
 [Terug-naar-cue functie] ⇨ blz. 81
- 35 SEARCH toetsen (◀◀, ▶▶)** ⇨ blz. 79
- 36 TRACK SEARCH toetsen (◀◀, ▶▶)** ⇨ blz. 79
- 37 REV (achterwaarts) indicator (*)**
 Deze indicator licht op wanneer de **DIRECTION** schakelaar op [REV] staat.
- 38 DIRECTION FWD/REV schakelaar (*)**
 Zet deze schakelaar op [REV] (naar voren) om de muziekstukken in achterwaartse richting weer te geven.
- 39 HOT CUE REC MODE toets (*)** ⇨ blz. 84
 Druk op deze toets om de instelling (REC/CALL) voor de **HOT CUE** toetsen te kiezen.
 ● Bij het inschakelen van het apparaat staat de functie op CALL.
- 40 HOT CUE A, B, C toetsen/indicators** ⇨ blz. 84
A, B en **C** lichten rood op wanneer er hot-cue punten voor de hot-cue functie kunnen worden vastgelegd.
A, B en **C** lichten groen op wanneer er hot-cue punten kunnen worden opgeroepen. Bij indrukken van de toets begint de weergave bij het betreffende hot-cue punt. Als geen indicator oplicht, zijn er geen hot-cue punten vastgelegd.

DISPOSITIVOS DEL PANEL

- 20 Botón del margen de control del ritmo (TEMPO $\pm 6/\pm 10/\pm 16/\pm 100$ WIDE) (*)**
 Cada vez que se presiona el botón, el margen cambia ($\pm 6\%/\pm 10\%/\pm 16\%/\pm 100\%$).
- 21 Botón/indicador del ritmo principal (MASTER TEMPO) (*)** ⇨ P.81
 Cada presión del botón activa o desactiva la función del ritmo principal.
- 22 Control del ritmo (*)**
 Deslice el control hacia usted (+) para acelerar el ritmo y deslícelo hacia fuera (-) para aminorarlo.
- 23 Indicador de reposición del ritmo (*)**
 Muestra que el ritmo ha sido repuesto a [0] (ritmo normal) independientemente de la posición del control del ritmo.
- 24 Botón de reposición del ritmo (TEMPO) (*)**
 Repone el ritmo a [0] (ritmo normal) independientemente de la posición del control del ritmo. Presione otra vez el botón para liberarlo.
- 25 Visualizador del mando de lanzadera** ⇨ P. 76 81–85
- 26 Mando de lanzadera (+FWD/-REV) (*)** ⇨ P. 81
- 27 Ranura de inserción del disco** ⇨ P. 77
- 28 Orificio de expulsión forzada** ⇨ P. 67
- 29 Ranura de inserción de la tarjeta de memoria** ⇨ P. 88
- 30 Indicador de la tarjeta de memoria** ⇨ P. 88
 Se enciende cuando se está accediendo a la tarjeta MMC.
 ● No extraiga la tarjeta ni desconecte la alimentación cuando este indicador esté encendido.
- 31 Indicador de reproducción/pausa**
 Se enciende durante la reproducción y parpadea durante la pausa.
- 32 Botón de reproducción/pausa (PLAY/PAUSE) (▶/⏸)** ⇨ P. 78
- 33 Indicación de localización (CUE) (*)** ⇨ P. 81
 Se enciende cuando se ajusta un punto de localización y no se está efectuando una búsqueda. Parpadea en el modo de pausa.
- 34 Botón de localización (CUE) (*)**
 [Ajuste del punto de localización] ⇨ P. 80
 [Muestreador de puntos de localización] ⇨ P. 81
 [Localización regresiva] ⇨ P. 81
- 35 Botón de búsqueda (SEARCH (◀◀, ▶▶))** ⇨ P. 79
- 36 Botón de búsqueda de canciones (TRACK SEARCH (◀◀, ▶▶))** ⇨ P. 79
- 37 Indicador de inversión (REV) (*)**
 Se enciende cuando el selector de dirección está ajustado a la dirección de inversión.
- 38 Selector de dirección de avance/inversión (DIRECTION FWD/REV) (*)**
 Ajuste el selector de dirección en la posición [REV] (posición de avance) para reproducir la música hacia atrás.
- 39 Botón del modo de grabación de localización rápida (HOT CUE REC MODE) (*)** ⇨ P. 84
 Cambia la función del botón **HOT CUE** (REC/CALL).
 ● Se ajusta a CALL (llamada) cuando se conecta la alimentación.
- 40 Botón/indicador de localización rápida A, B, C (HOT CUE A, B, C)** ⇨ P. 84
 Se ajusta al modo de grabación de punto de localización rápida cuando **A, B,** y **C** están encendidos en rojo.
 Se ajusta al modo CALL (llamada) cuando **A, B,** y **C** están encendidos en verde. Cuando se presiona el botón, la reproducción se inicia desde el punto de localización rápida. Se desactiva cuando no se ha grabado ningún punto de localización rápida.

Display

Visualizador

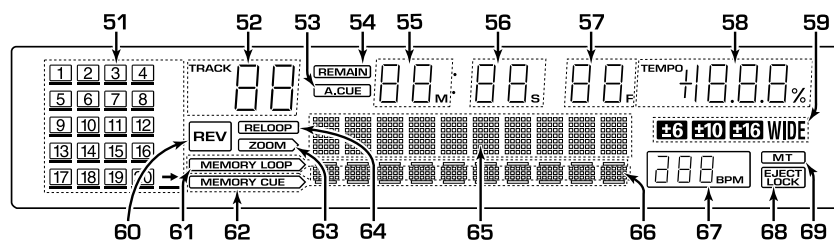

51 Kalenderdisplay (1 – 20, ➡)

De nummers van de muziekstukken die volgen op het gespeelde muziekstuk lichten op. Als het volgende muziekstuknummer 21 of hoger is, zal ➡ oplichten. Wanneer cue-punten of lussen zijn vastgelegd, is er een streepje onder de betreffende muziekstuknummers.

52 TRACK muziekstuknummer-indicator

Deze indicator toont het muziekstuknummer.

53 A. CUE (Auto-cue) indicator

Deze indicator licht op wanneer de auto-cue functie ingeschakeld is.

54 REMAIN indicator

Deze indicator licht op om aan te geven dat de resterende speelduur getoond wordt.

55 Tijdsaanduiding (minuten) (M)

56 Tijdsaanduiding (seconden) (S)

57 “Frame” aanduiding (F)

Eén seconde bevat 75 frames.

58 TEMPO weergavetempo-aanduiding

Deze aanduiding toont in procenten de wijziging van het weergavetempo.

59 Tempo-instelbereik indicator (±6, ±10, ±16, WIDE)

Deze indicator toont het instelbereik van de temporegelaar dat gekozen is met de TEMPO instelbereik-keuzetoets. Wanneer ±100% wordt gekozen, zal de WIDE indicator op het display verschijnen.

60 REV (achterwaarts) indicator

Deze indicator licht op wanneer de DIRECTION FWD/REV schakelaar op [REV] (achterwaarts) staat.

61 MEMORY LOOP indicator

Deze indicator geeft de gekozen muziekstuk-lus geheugenpositie aan boven het weergavepositie-display (10 punten). Wanneer er meerdere geheugenpunten in hetzelfde blok zijn, zal er slechts een oplichten.

62 MEMORY CUE indicator

Deze indicator geeft de gekozen cue-geheugenposities aan boven het weergavepositie-display (10 punten). Wanneer er meerdere geheugenpunten in hetzelfde blok zijn, zal er slechts een oplichten.

63 ZOOM indicator

Deze indicator geeft aan dat WAVE getoond wordt in de zoom-stand.

64 RELOOP indicator

Deze indicator licht op wanneer het apparaat in de lus-herhaling paraatsand staat of een lus aan het uitvoeren is.

65 Wave/tekst-display

In de WAVE stand toont dit display het muziekniveau van het spelende muziekstuk. Het niveau wordt aangegeven door middel van de 1-muziekstuk volledige schaal, of met de zoomfunctie waarbij een bepaald gedeelte van het muziekstuk wordt getoond. In de zoom-stand kunt u het aangegeven gedeelte verschuiven met de WAVE SEARCH (ZOOM) <◀, ▶> toetsen.

In de TEXT stand wordt de CD tekstinformatie getoond.

Deze bestaat uit de disc-titel en de muziekstuktitel in het Engels, maximaal 48 lettertekens, die door het display schuiven.

51 Visualización del calendario (1 – 20, ➡)

Se encienden los números de canción de detrás de la canción actual. Cuando la canción siguiente es la 21 o posterior, se enciende ➡. Cuando hay puntos de localización o bucles almacenados, se enciende una línea de subrayado en los números de canción correspondientes.

52 Indicador del número de canción (TRACK)

Muestra el número de canción.

53 Indicador de localización automática (A. CUE)

Se enciende cuando la localización automática está activada.

54 Indicador del tiempo restante (REMAIN)

Indica que se está mostrando el tiempo restante de la canción.

55 Indicación del tiempo (min.) (M)

56 Indicación del tiempo (seg.) (S)

57 Indicación de tramas (F)

Un segundo es de 75 tramas.

58 Indicación del ritmo de reproducción (TEMPO)

Indica el índice de cambio del ritmo de reproducción.

59 Indicador del margen de ajuste del ritmo (±6, ±10, ±16 y WIDE)

Indica el margen variable del control del ritmo seleccionado con el botón del margen de control del ritmo. Cuando se selecciona ±100%, aparece el indicador WIDE en el visualizador.

60 Indicador de inversión (REV)

Indica que el selector DIRECTION FWD/REV está ajustado en la posición de inversión (posición [REV]).

61 Indicador de bucle de memoria (MEMORY LOOP)

Muestra la posición de la memoria del bucle de la canción seleccionada encima la visualización de la dirección de reproducción (10 puntos). Incluso cuando haya varios puntos de memoria en el mismo bloque, sólo se enciende uno.

62 Indicador de localización de la memoria (MEMORY CUE)

Muestra las posiciones de la memoria de localización seleccionada debajo la visualización de la dirección de reproducción (10 puntos). Incluso cuando haya varios puntos de memoria en el mismo bloque, sólo se enciende uno.

63 Indicador del zoom (ZOOM)

Indica que se indicó WAVE en el modo de zoom.

64 Indicador de repetición de bucle (RELOOP)

Se enciende cuando la unidad está en espera de repetición de bucle o cuando está ejecutando un bucle.

65 Visualización de onda (WAVE)/texto

Cuando se visualiza WAVE, muestra el nivel musical de la canción actual.

El nivel se indica en escala completa de 1 canción, o en zoom cuando sólo se muestra parte de la canción. En el modo de zoom, el área de visualización se mueve usando los botones WAVE SEARCH (ZOOM) (<◀, ▶>).

En el modo TEXT se visualiza el texto de CD (CD TEXT).

El contenido de la visualización es el título del disco y el título de la canción en inglés hasta en un máximo de 48 letras que pueden desplazarse.

BEDIENINGSORGANEN

66 Weergavepositie-display

Hier worden de verstreken speelduur en de resterende speelduur via een duidelijke 1-muziekstuk volledige schaal of 2x zoomschaal staafaanduiding weergegeven.

- De 1-muziekstuk volledige schaal toont de verstreken speelduur door middel van oplichtende elementjes vanaf de linkerkant van de schaal.
- De 1-muziekstuk volledige schaal toont de resterende speelduur door middel van niet-oplichtende elementjes vanaf de linkerkant van de schaal.
- Wanneer de resterende speelduur 30 seconden of minder is, zal de aanduiding langzaam gaan knipperen. Het knipperen wordt sneller wanneer de resterende speelduur 15 seconden of minder is.
- In de 2x zoomschaal-stand zal alleen de weergavepositie voor het Wave-display oplichten.

67 BPM teller

Deze teller geeft de BPM van het spelende muziekstuk aan. In sommige gevallen is het mogelijk dat de BPM teller de BPM van een muziekstuk niet kan tellen.

68 EJECT LOCK indicator

Deze indicator licht op wanneer de **EJECT UNLOCK/LOCK** schakelaar in de [LOCK] stand staat.

69 MT hoofdtempo-indicator

Deze indicator licht op wanneer de hoofdtempofunctie ingeschakeld is.

DISPOSITIVOS DEL PANEL

66 Indicación de la dirección de la reproducción

Indica el tiempo de reproducción transcurrido y el tiempo de reproducción remanente en una escala completa de 1 canción de fácil comprensión o en un gráfico de barras de escala de zoom de 2x.

- El modo de escala completa de 1 canción muestra el tiempo transcurrido mediante segmentos encendidos desde la izquierda.
- El modo de escala completa de 1 canción muestra el tiempo remanente mediante segmentos apagados desde la izquierda.
- Cuando el tiempo remanente es de 30 segundos o menos, la indicación parpadea poco a poco y luego más rápido cuando quedan 15 o menos segundos.
- En el modo de escala de zoom de 2x, sólo se enciende la posición de reproducción para la indicación de ondas.

67 Contador de BPM

Indica el valor de BPM para la canción actual. Es posible que algunas veces el contador de BPM no pueda medir el valor de BPM de una canción.

68 Indicador de bloqueo de expulsión (EJECT LOCK)

Se enciende cuando el selector **EJECT UNLOCK/LOCK** está ajustado en la posición [LOCK].

69 Indicador del ritmo principal (MT)

Se enciende cuando la función del ritmo principal está activada.

Jog-draaischijf

Mando de lanzadera

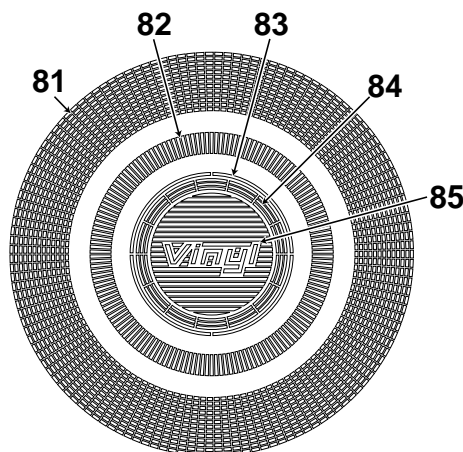

81 Werkingsdisplay

Dit display geeft de weergavepositie in frames aan: 135 frames voor één volledige rotatie. De aanduiding draait rond tijdens afspelen en stopt in de pauzestand.

82 Cue-punt-positie indicator

Deze indicator geeft de positie van het huidige cue-punt aan.

83 Geeft de conditie van het audiogeheugen aan

Wanneer de audiogeheugen-displayfunctie is ingeschakeld, zal het display tijdens opnemen knipperen.

84 Detectie-indicator voor aanraken van Jog-draaischijf

In de **VINYL** stand licht deze indicator op wanneer op de bovenkant van de Jog-draaischijf wordt gedrukt.

85 Vinylfunctie-display

Dit display licht op bij gebruik van de vinylfunctie.

81 Indicación de operación

Indica la posición de reproducción en tramas, con 135 tramas para una rotación completa. Gira durante la reproducción y se para durante la pausa.

82 Indicador de la posición del punto de localización

Indica la posición del punto de localización actual.

83 Visualización del estado de la memoria de audio

Quando se ha ajustado la visualización de la memoria de audio, la luz parpadeará durante la grabación.

84 Indicador de detección de accionamiento del mando de lanzadera

En el modo **VINYL**, este indicador se enciende cuando se pulsa la superficie del mando de lanzadera.

85 Indicación del modo VINYL.

Se enciende en el modo **VINYL**.

PLAATSEN/UITNEMEN VAN DE CD



1. Zet de POWER schakelaar op het achterpaneel op ON.

Steek de CD niet met geweld in de insteekgleuf wanneer de POWER schakelaar op OFF staat, aangezien dit kan resulteren in beschadiging van de CD en het apparaat.

2. Plaats de CD.

- Steek de CD met het label naar boven in de insteekgleuf aan de voorzijde van het apparaat.
- Bij het afspelen van een 8-cm CD moet een los verkrijgbare adapter worden gebruikt.

In dit apparaat wordt de CD met hoge snelheid rondgedraaid om een optimale prestatie te verkrijgen.

Bij het afspelen van een 8-cm CD met adapter is de draaisnelheid om veiligheidsredenen lager waardoor de kras-weergavesnelheid en de achterwaartse weergavesnelheid eveneens lager zullen zijn.

- U kunt slechts één CD in het apparaat steken. Probeer nooit twee CD's tegelijk in het apparaat te steken, of een CD in het apparaat te steken wanneer er reeds een CD in het apparaat is.
 - Houd de CD niet schuin wanneer u deze naar binnen steekt en druk de CD ook nooit met geweld in de insteekgleuf. Probeer ook nooit om de beweging van de CD te onderbreken wanneer de speler de CD in het apparaat trekt of eruit verwijdert, aangezien dit kan resulteren in beschadiging van de speler of de CD.
3. Wanneer de EJECT UNLOCK/LOCK schakelaar op UNLOCK staat, kan de CD altijd met de EJECT toets (▲) uit het apparaat worden verwijderd.
- Als de EJECT UNLOCK/LOCK schakelaar op LOCK staat, moet u tijdens afspelen eerst op de PLAY/PAUSE toets (▶/||) drukken of wanneer een cue-punt is ingesteld eerst op de CUE toets (▲) drukken om de CD uit het apparaat te verwijderen.
- Wanneer u op de EJECT toets drukt, komt de CD tot stilstand waarna de CD via de insteekgleuf naar buiten komt.
 - Als de CD niet met de EJECT toets kan worden uitgeworpen, steekt u een dun pennetje in het gat voor geforceerd uitwerpen in het voorpaneel van de CD-speler. ☞ blz. 67

LET OP:

Probeer niet om een CD terug in de insteekgleuf te drukken wanneer de [EJECT] indicator oplicht. Als u de CD opnieuw in de insteekgleuf drukt terwijl de [EJECT] indicator oplicht, kan het apparaat stoppen. Druk eerst nogmaals op de EJECT toets en wacht totdat de [EJECT] indicator dooft voordat de CD opnieuw in het apparaat steekt.

VOORZORGSMAATREGELEN BETREFFENDE HET AFSPLENEN VAN CD-SINGELTJES (8 cm CD's)

- ① Bij het afspelen van een CD-singeltje (8 cm CD) moet u altijd een adapter voor 8 cm CD's gebruiken. Controleer of de CD juist in de adapter zit voordat u deze in de CD-speler steekt. Als u per ongeluk een 8 cm CD zonder adapter in het apparaat heeft gestoken, drukt u meteen op de EJECT toets om de CD uit het apparaat te verwijderen. Druk zonnodig een tweede maal op de EJECT toets als de CD niet uit het apparaat komt.
- ② Gebruik een adapter voor 8 cm CD's die voorzien is van het  beeldmerk (aanbevolen standaard product). Gebruik geen adapters waarbij de CD vrij in het apparaat ronddraait of een verbogen of vervormde adapter.

INSERCIÓN/EXPULSIÓN DE DISCOS

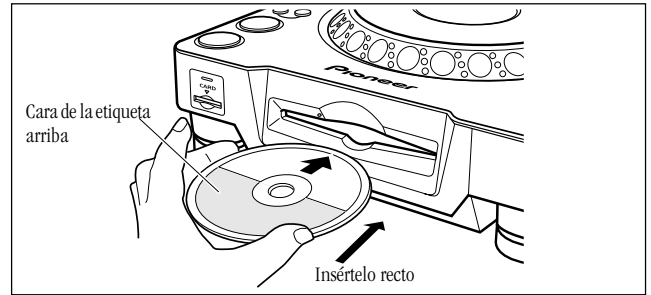

1. Ajuste el interruptor POWER del panel posterior a la posición ON.

No fuerce un disco adentro del aparato cuando el interruptor POWER esté en la posición OFF porque podría dañar el disco y el aparato.

2. Inserte un disco.

- Tome el disco con la etiqueta arriba, e insértelo en la ranura de inserción de discos del panel frontal.
- Para la reproducción de un disco de 8 cm, emplee un adaptador de venta en las tiendas del ramo.

Esta unidad gira a alta velocidad para conseguir su alto rendimiento. Cuando se reproducen discos de 8 cm con un adaptador, se restringe la velocidad de rotación por razones de seguridad, por lo que las velocidades de raspado y de inversión serán inferiores.

- Sólo puede insertarse un disco a un mismo tiempo. No intente nunca introducir más de un disco al mismo tiempo ni de insertar otro disco cuando ya haya insertado un disco en el reproductor.
 - Cuando inserte el disco, no aplique fuerza en el disco ni trate de forzarlo adentro de la ranura. No intente tampoco interrumpir ni de cancelar el movimiento del disco cuando el reproductor empieza a insertar un disco en la ranura o a expulsar un disco, porque podría ocasionarse daños al disco o al reproductor.
3. El disco puede expulsarse en cualquier momento empleando el botón EJECT (▲) cuando el interruptor EJECT UNLOCK/LOCK está ajustado en la posición UNLOCK. Cuando el interruptor EJECT UNLOCK/LOCK está ajustado en la posición LOCK, presione el botón PLAY/PAUSE (▶/||) durante la reproducción, o cuando se haya ajustado un punto de localización y presione el botón CUE (localización regresiva) antes de presionar el botón EJECT (▲) para expulsar el disco.
- Cuando se presiona el botón EJECT, se retiene la rotación del disco y el disco se expulsa por la ranura de inserción.
 - Si el disco no puede expulsarse con el botón EJECT, inserte un pasador en el orificio de expulsión forzada del panel frontal del reproductor. ☞ P. 67

PRECAUCIÓN:

No intente presionar un disco de nuevo adentro de la ranura cuando haya aparecido el indicador [EJECT]. Si se presiona un disco hacia la ranura mientras aparece el indicador [EJECT] puede causar la parada del reproductor. En este caso, presione de nuevo el botón EJECT y espere a que se apague el indicador [EJECT] antes de reinsertar el disco.

PRECAUCIONES SOBRE LA REPRODUCCIÓN DE DISCOS CD SENCILLOS (discos de 8 cm)

- ① Cuando reproduzca discos de 8 cm, emplee siempre el adaptador de discos CD de 8 cm. Antes de insertar el disco en el reproductor de CD, asegúrese de que el disco está correctamente fijado con los retenedores del adaptador. Si se inserta un disco sin el adaptador por error, extraiga inmediatamente el disco presionando el botón de expulsión. Si el disco no sale con una presión, vuelvalo a presionar.
- ② Emplee adaptadores de discos de 8 cm que tengan la marca  (productor estándar recomendado). No empleen adaptadores que hacen que el disco quede suelto, ni adaptadores que estén combados o torcidos.

BEDIENING VAN DE DJ-SPELER

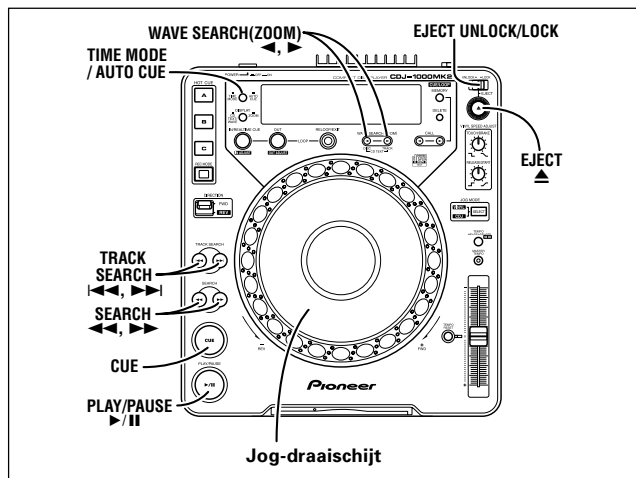

Auto cueing (*)

Wanneer een CD wordt geplaatst, wanneer een muziekstuk wordt opgezocht of wanneer op een ander muziekstuk wordt overgeschakeld met de **JOG MODE** ingesteld op **CDJ**, zal deze functie geactiveerd worden en stelt dan automatisch het cue-punt in op de plaats meteen voordat de muziek begint. ☞ blz. 80

● De auto-cueing-functie aan- en uitzetten

Door op de toets **TIME MODE/AUTO CUE**-toets te drukken en hem 2 seconden of langer ingedrukt te houden, wordt de auto cueing afwisselend aan- en uitgezet.

Wanneer de auto-cue functie is ingeschakeld, licht de auto-cue indicator [**A. CUE**] op.

- De auto-cue aan/uit-instelling wordt in het geheugen opgeslagen en blijft bewaard wanneer het apparaat wordt uitgeschakeld.
- Het auto-cue niveau kan gewijzigd worden.

■ Wijziging van het auto-cue niveau

1. Druk de **TIME MODE/AUTO CUE** toets langer dan 5 seconden in.

- Op het display wordt [**A.CUE-60dB**] aangegeven (in de oorspronkelijke toestand).

2. Gebruik de **WAVE SEARCH (ZOOM)** toetsen (◀, ▶) om het niveau te wijzigen.

- De volgende instellingen zijn beschikbaar: -36 dB, -42 dB, -48 dB, -54 dB, -60 dB, -66 dB, -72 dB en -78 dB.
- De niveau-wijzigingsfunctie komt te vervallen als u op de **TIME MODE/AUTO CUE** toets drukt of 15 seconden wacht.
- Wanneer u het apparaat uitschakelt, blijft het ingestelde niveau in het geheugen bewaard.

Beginnen met afspelen

1. Steek een CD in de CD-speler.

De CD draait met hoge snelheid in het apparaat rond om een optimale prestatie te kunnen leveren. Het laden van de CD zal daarom een paar seconden duren.

2. Als de 'auto cueing'-functie aan staat, druk dan op de **PLAY/PAUSE**-toets (▶/||).

- Druk pas op de **PLAY/PAUSE** toets nadat de tijdsindicator op het display oplicht. De stille periode aan het begin van de getoonde nummer zal worden overgeslagen en de weergave zal meteen beginnen vanaf de eerste noten van het nummer.

Nadat het eerste nummer is afgespeeld zal de cd-speler automatisch het begin van het volgende weer te geven nummer zoeken. De [**CUE**]-verklikker zal gaan knipperen en de cd-speler zal wachten tot de **PLAY/PAUSE**-toets wordt ingedrukt (▶/||) alvorens het volgende nummer te beginnen weergeven.

3. Als 'auto cueing' uit staat, zal de weergave automatisch beginnen vanaf het eerste nummer.

- Als de functie 'auto cueing' uit staat, zal de weergave automatisch voortgaan met het volgende nummer na afloop van het vorige enz. tot alle nummers in volgorde afgespeeld zijn.
- Nadat het laatste nummer gespeeld is, zal de weergave automatisch beëindigd worden.

OPERACIÓN DE REPRODUCTOR PARA DJ

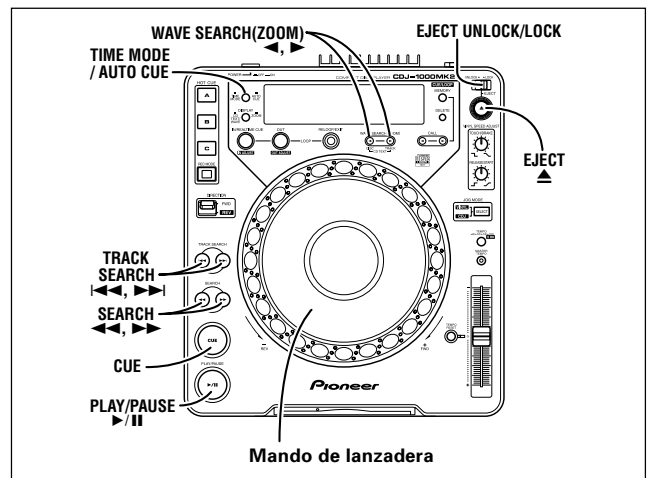

Localización automática (*)

Cuando hay un disco insertado, al efectuar la búsqueda de canciones y cuando se cambia la canción con el modo **JOG MODE** ajustado en **CDJ**, esta función opera para ajustar automáticamente el punto de localización inmediatamente antes del comienzo real de la música. ☞ P. 80

● Activación y desactivación de la localización automática

Pulsando el botón de **TIME MODE/AUTO CUE** y manteniéndolo pulsado durante al menos un segundo, se consigue activar y desactivar de forma alternativa la localización automática.

Cuando la localización automática esté activa, se encontrará iluminado el indicador de localización automática [**A. CUE**].

- El estado de activación/desactivación de la localización automática se almacena en la memoria y queda almacenado incluso cuando se desconecta la alimentación. Cuando la localización automática está activada, se enciende el indicador de la localización automática (A.CUE).
- Puede cambiarse el nivel de la localización automática.

■ Cambio del nivel de la localización automática

1. Presione el botón **TIME MODE/AUTO CUE** durante más de 5 segundos.

- La indicación indicará [**A.CUE-60dB**] (en el estado original).

2. Presionando el botón **WAVE SEARCH (ZOOM)** (◀, ▶) podrá cambiar el nivel.

- Podrá seleccionar entre -36dB, -42dB, -48dB, -54dB, -60dB, -66dB, -72dB y -78dB.
- El modo de cambio de nivel podrá desactivarse presionando el botón **TIME MODE/AUTO CUE** o esperando 15 segundos.
- Aunque desconecte la alimentación, el nivel ajustado quedará memorizado.

Inicio de la reproducción

1. Inserte un disco en el reproductor.

Esta unidad hace girar los discos a alta velocidad para conseguir un alto rendimiento. Como resultado, la carga del disco tarda un par de segundos.

2. Si la localización automática se encuentra activada, pulse el botón **PLAY/PAUSE** (▶/||).

- Pulse el botón **PLAY/PAUSE** sólo después de haberse encendido el indicador del tiempo en el visualizador. Se saltará la zona de silencio inicial de la pista que se va a reproducir y la reproducción comenzará de forma instantánea a partir de las primeras barras de la pista.

Una vez se haya reproducido la primera pista, el reproductor buscará de forma automática el principio de la siguiente pista a reproducir. Se iluminará el indicador de localización [**CUE**], parpadeará el indicador del botón **PLAY/PAUSE** (▶/||) y entonces el reproductor esperará a que se pulse el botón **PLAY/PAUSE** (▶/||) antes de comenzar la reproducción de la pista siguiente.

3. Si la localización automática se encuentra desactivada, la reproducción empezará de forma automática desde la primera pista.

- Cuando la localización automática se encuentre desactivada, una vez haya sonado la primera pista las siguientes pistas seguirán reproduciéndose de forma secuencial.
- La reproducción finalizará de forma automática cuando se complete la reproducción de la última pista.

BEDIENING VAN DE DJ-SPELER

Stoppen met afspelen

Druk op de EJECT toets (▲) terwijl de EJECT UNLOCK/LOCK schakelaar op UNLOCK staat.

Als de EJECT UNLOCK/LOCK schakelaar op LOCK staat, moet u tijdens afspelen eerst op de PLAY/PAUSE toets (▶/II) drukken of wanneer een cue-punt is ingesteld eerst op de CUE toets (terug-naar-cue functie), voordat u op de EJECT toets (▲) drukt om de CD uit het apparaat te verwijderen.

- Het afspelen stopt en de CD komt naar buiten.
- De CDJ-1000MK2 is niet voorzien van een stop-toets.

Tijdelijk onderbreken van de weergave

Druk tijdens weergeven op de PLAY/PAUSE toets (▶/II).

- De indicator van de PLAY/PAUSE toets en de [CUE] indicator knipperen en de weergave wordt onderbroken.
- Om de weergave te hervatten, drukt u nogmaals op de PLAY/PAUSE toets zodat de indicator weer continu oplicht.
- In de CDJ stand zal tijdens een pauze het geluid toch met onderbrekingen te horen zijn. Als u geen geluid wenst te horen, verlaag dan het uitgangsniveau op de audiomixer.
- Als het toestel langer dan 80 minuten in de pauzestand staat, zal de disc automatisch stoppen met draaien. De weergave kan in dat geval worden hervat door op de PLAY/PAUSE toets te drukken.

Opzoeken van een bepaald muziekstuk

■ Druk op een van de TRACK SEARCH toetsen (◀◀, ▶▶)

Drücken Sie eine der TRACK SEARCH-Tasten (◀◀, ▶▶).

- Telkens als u op de toets drukt, wordt het begin van het volgende muziekstuk opgezocht (in voor- of terugwaartse richting, afhankelijk van de toets die u indrukt). Om tijdens het afspelen van een muziekstuk terug te gaan naar het begin van het vorige muziekstuk, dient u tweemaal op de ◀◀ toets te drukken.
- Als u de toets ingedrukt houdt, worden de muziekstukken continu doorlopen. Indien u de toets langer dan twee seconden ingedrukt houdt, neemt de snelheid waarmee de muziekstukken doorlopen worden toe.
- Als aan het begin van het eerste muziekstuk tweemaal op de ◀◀ toets wordt gedrukt, zal het begin van het laatste muziekstuk worden opgezocht.
- Als de ▶▶ toets bij het laatste muziekstuk op de CD wordt ingedrukt, zal het eerste muziekstuk op de CD (muziekstuk 1) worden opgezocht.

■ Supersnel muziekfragmentspringzoeken

Draai aan de Jog-draaischijf terwijl u een van de TRACK SEARCH toetsen (◀◀, ▶▶) ingedrukt houdt.

- Terwijl u een van de TRACK SEARCH toetsen ingedrukt houdt, draait u de Jog-draaischijf in de richting waarin u muziekstukken wilt overslaan; de versnelde overslaanfunctie wordt dan ingeschakeld.
- De richting van de overslaanfunctie wordt bepaald door de richting waarin de Jog-draaischijf wordt gedraaid (de richting van de ingedrukte TRACK SEARCH toets is niet van belang.)
- De versnelde overslaanfunctie komt te vervallen wanneer u de TRACK SEARCH toets loslaat.

Snel voorwaarts/terugwaarts

■ Gebruik van de SEARCH toetsen (◀◀, ▶▶)

Druk tijdens weergeven op de SEARCH toetsen (◀◀, ▶▶).

Houd de ▶▶ toets ingedrukt om de CD versneld in voorwaartse richting te doorlopen en houd de ◀◀ toets ingedrukt om de CD versneld in terugwaartse richting te doorlopen.

■ Supersnel zoeken

Draai aan de Jog-draaischijf terwijl u een van de SEARCH toetsen (◀◀, ▶▶) ingedrukt houdt.

- Terwijl u een van de SEARCH toetsen ingedrukt houdt, draait u de Jog-draaischijf in de richting waarin u wilt zoeken; de versnelde voorwaartse of achterwaartse zoekfunctie wordt ingeschakeld.
- De richting van de versnelde zoekfunctie wordt bepaald door de richting waarin de Jog-draaischijf wordt gedraaid. De richting van de ingedrukte SEARCH toets is niet van belang.
- Wanneer u niet meer aan de Jog-draaischijf draait, begint het apparaat weer met weergeven.
- De versnelde zoekfunctie komt te vervallen wanneer u de SEARCH toets loslaat.

De functies met een sterretje (*) zullen niet werken wanneer de DIGITAL OUT schakelaar op het achterpaneel op NORMAL staat.

OPERACIÓN DE REPRODUCTOR PARA DJ

Parada de la reproducción

Presione el botón EJECT (▲) cuando el interruptor EJECT UNLOCK/LOCK esté en la posición UNLOCK.

Cuando el interruptor EJECT UNLOCK/LOCK está ajustado en la posición LOCK, presione el botón PLAY/PAUSE (▶/II) durante la reproducción, o cuando se haya ajustado un punto de localización, presione el botón CUE (localización regresiva) antes de presionar el botón EJECT (▲) para expulsar el disco.

- Se detendrá la reproducción y se expulsará el disco.
- Tenga presente que el CDJ-1000MK2 no tiene incorporado un botón de parada.

Pausa de la reproducción

Durante la reproducción, presione el botón PLAY/PAUSE (▶/II).

- El indicador del botón PLAY/PAUSE y el indicador [CUE] parpadearán y se pausará la reproducción.
- Cuando se vuelve a presionar el botón PLAY/PAUSE, se reanuda la reproducción y el indicador del botón queda encendido.
- En el modo CDJ, el sonido desquebrajado todavía podrá oírse en el modo de espera; si desea parar todo el sonido, baje el volumen de salida de la consola de mezcla de audio.
- Cuando la unidad haya estado funcionando durante 80 minutos o más en el modo de pausa, el disco dejará de girar automáticamente. En este caso, la reproducción se podrá reanudar pulsando el botón PLAY/PAUSE.

Localización de canción

■ Empleo de los botones TRACK SEARCH (◀◀, ▶▶)

Presione uno de los botones TRACK SEARCH (◀◀, ▶▶).

- Cada vez que se presione el botón, la canción se localiza en la dirección correspondiente a la flecha del botón presionado (durante la reproducción de una canción, para localizar y reproducir el principio de la canción anterior, presione dos veces el botón ◀◀).
- Cuando se mantiene presionado el botón, la localización se efectúa continuamente. Si se mantiene presionado el botón durante dos segundos o más, aumenta la velocidad de la localización.
- Al presionar dos veces el botón ◀◀ al principio de la primera canción, la unidad efectuará la localización hasta la última canción.
- Cuando se llega al final de la última canción del disco, al presionar el botón ▶▶ la localización se desplazará a la primera canción del disco (canción 1).

■ Búsqueda de canciones superrápida

Gire el mando de lanzadera mientras presiona uno de los botones TRACK SEARCH (◀◀, ▶▶).

- Mientras mantiene uno de los botones presionado, gire el mando en la dirección correspondiente a la dirección que desee saltar; el aparato se establecerá en el modo de salto a alta velocidad.
- La dirección del salto está de acuerdo con la dirección en que se gira el mando de lanzadera (se ignora la dirección de TRACK SEARCH.)
- El modo de salto a alta velocidad se cancela cuando se suelta el botón TRACK SEARCH.

Avance rápido/inversión rápida

■ Operación empleando los botones SEARCH (◀◀, ▶▶)

Presione los botones SEARCH (◀◀, ▶▶) durante la reproducción.

Mantenga presionado el botón ▶▶ para el avance rápido por el disco; mantenga presionado el botón ◀◀ para efectuar la inversión rápida.

■ Búsqueda superrápida

Gire el mando de lanzadera mientras presiona uno de los botones SEARCH (◀◀, ▶▶).

- Mantenga presionado el botón mientras gira el mando de lanzadera en la dirección en la que desee buscar para entrar en el modo de avance rápido o de inversión rápida.
- La dirección de la búsqueda se determina por la dirección en la que se gira el mando de lanzadera. La dirección del botón SEARCH se ignora.
- Cuando detiene el giro del mando de lanzadera, el aparato retorna al modo de reproducción.
- Suelte el botón SEARCH para salir de este modo.

Los botones de operación marcados con un asterisco (*) quedan inhabilitados cuando el selector DIGITAL OUT, del panel posterior, se ajusta a NORMAL.

BEDIENING VAN DE DJ-SPELER

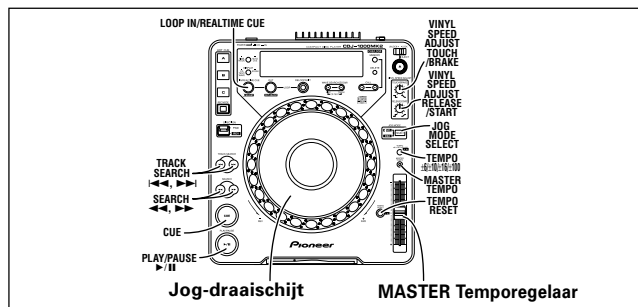

Instellen van cue-punten (*)

Wanneer een cue-punt in het geheugen is vastgelegd, kan de CUE toets tijdens afspelen gebruikt worden om de CD-speler in een toestand te plaatsen waar deze meteen kan starten met weergeven vanaf het betreffende punt.

■ Instellen van een cue-punt in de CDJ stand

1. Druk tijdens afspelen op de PLAY/PAUSE toets (▶/||) om de weergave te pauzeren bij het punt vanaf waar u naderhand de weergave wilt starten.
2. Bepaal nauwkeurig de positie voor het cue-punt.
 - Gebruik van de frame-nummers voor het instellen van de cue-punten.
De cue-punten kunnen worden opgegeven in eenheden van 1 frame (75 frames komen overeen met 1 seconde). Gebruik de Jog-draaischijf of de voorwaartse of achterwaartse SEARCH toetsen (◀◀, ▶▶) om naar het gewenste frame te gaan. Een volledige omwenteling van de Jog-draaischijf komt overeen met 135 frames in de corresponderende richting.
 - Luister naar het geluid van het huidige frame om het cue-punt te bepalen.
Draai langzaam aan de Jog-draaischijf en keer dan terug naar het punt dat even voor het punt is vanaf waar u de weergave wilt starten. (Het aldus bepaalde cue-punt is het punt dat meteen na het geluid is dat gehoord kan worden tijdens een cueing-pauze.)
3. Druk op de CUE toets wanneer u het gewenste framenummer heeft bereikt of het geluid hoort vanaf waar u wilt beginnen met cueing.
 - Het geluid wordt gedempt en de tijd verschijnt op het display, waarmee wordt aangegeven dat het cue-punt in het geheugen is vastgelegd.
 - Telkens wanneer een nieuw cue-punt in het geheugen wordt vastgelegd, zal automatisch het vorige cue-punt uit het geheugen worden verwijderd.

[Wijzigen van het cue-punt]

1. Druk tijdens afspelen op de CUE toets.
 - U komt nu bij het ingestelde punt.
 2. Druk op een van de SEARCH toetsen (◀◀, ▶▶) om de pauzefunctie met geluid in te stellen.
 3. Om in de CDJ stand het cue-punt opnieuw in te stellen volgt u de voorgaande stappen 2 en 3.
- Instellen van het cue-punt in de VINYL stand
1. Druk tijdens afspelen op de plaats waar u het cue-punt wilt instellen op de Jog-draaischijf en houd deze vast, of druk op de PLAY/PAUSE toets (▶/||) om een tijdelijke stop in te laten.
 2. Terwijl u op de Jog-draaischijf drukt, draait u deze terug tot net even voor de plaats waar u het cue-punt wilt instellen.
 3. Wanneer u het gewenste geluid hoort, drukt u op de CUE toets terwijl u nog steeds op de Jog-draaischijf drukt.
 - Het vastleggen van het cue-punt in het geheugen is voltooid wanneer de huidige tijd op het display wordt aangegeven.
 - Wanneer een nieuw cue-punt in het geheugen wordt vastgelegd, zal automatisch het vorige cue-punt uit het geheugen worden verwijderd.

OPERACIÓN DE REPRODUCTOR PARA DJ

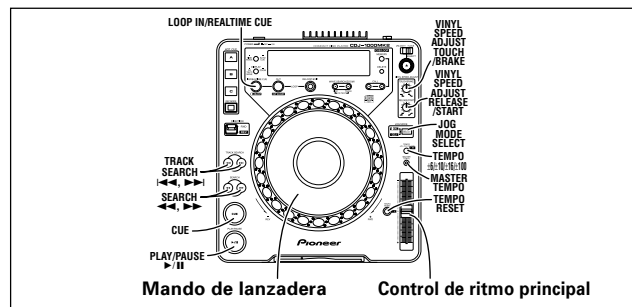

Ajustes del punto de localización (*)

Una vez se ha ajustado un punto de localización en la memoria, podrá utilizarse durante la reproducción para establecer el reproductor en un estado en el que esté preparado para iniciar la reproducción desde la posición de localización presionando el botón CUE.

■ Ajuste del punto de localización en el modo CDJ.

1. Durante la reproducción, presione el botón PLAY/PAUSE (▶/||) para pausar la reproducción en el punto en el que desee iniciar la reproducción.
2. Busque la posición exacta del punto de localización.
 - Empleo de los números de trama para especificar los puntos de localización.
Los puntos de localización pueden especificarse en unidades de 1 trama (75 tramas equivalen a 1 segundo). Emplee el mando de lanzadera o el botón de búsqueda SEARCH de avance o inversión (◀◀, ▶▶) para avanzar a la trama deseada. Una rotación del mando de lanzadera hace que el reproductor avance o retroceda 135 tramas en la dirección especificada.
 - Escuche el sonido de la trama actual para determinar el punto de localización.
Gire lentamente el mando de lanzadera y hágalo retornar justo antes del punto en el que desee iniciar la reproducción. (El punto de localización así definido consistirá de este punto directamente después del sonido que puede oírse durante una pausa de localización.)
3. Presione el botón CUE cuando llegue al número de la trama deseada o escuche el sonido en el punto desde el que desee iniciar la localización.
 - El sonido se silenciará y aparecerá el tiempo en el visualizador, indicando que el punto de localización ha sido almacenado en la memoria.
 - Cada vez que se almacena en la memoria un nuevo punto de localización, el punto de localización anterior se borrará.

[Enmienda del punto de localización]

1. Durante la reproducción, presione el botón CUE.
 - De este modo volverá a la posición ajustada en la canción.
 2. Pulse uno de los botones SEARCH (◀◀, ▶▶) para ajustar el modo de pausa audible.
 3. En el modo CDJ, para ajustar el punto de localización, realice los pasos 2 y 3 arriba mencionados.
- Ajuste del punto de localización en el modo VINYL
1. Durante la reproducción, en el punto que desee ajustar como punto de localización, presione y mantenga presionada la superficie del mando de lanzadera, o presione el botón PLAY/PAUSE (▶/||) para establecer el modo de espera.
 2. Mientras presiona la superficie del mando de lanzadera, gire hacia atrás el mando a un punto justo anterior a la canción que desee reproducir.
 3. Cuando el sonido es el de la canción que se está buscando, presione el botón CUE mientras presiona la superficie del mando de lanzadera.
 - El ajuste en la memoria del punto de localización se completará cuando se encienda la hora actual en el visualizador.
 - Cuando se almacena un nuevo punto de localización en la memoria, el ajuste anterior se borrará.

BEDIENING VAN DE DJ-SPELER

[Wijzigen van het cue-punt]

- Druk tijdens afspelen op de CUE toets.**
 - U komt nu bij het ingestelde punt.
 - Om in de VINYL stand het cue-punt opnieuw in te stellen volgt u de voorgaande stappen 2 en 3.**
 - De **SEARCH** toetsen (◀◀, ▶▶) kunnen nu gebruikt worden om het cue-punt te wijzigen op dezelfde wijze als voor de CDJ gebruiksstand.
- **Real-time (onvertraagd) cueing**
Druk tijdens afspelen bij het gewenste cue-punt op de LOOP IN/REALTIME CUE toets.
- Het betreffende punt wordt nu vastgelegd als het nieuwe cue-punt.
- **Controleren van cue-punten (cue-punt sampler functie)**
Druk op de CUE toets nadat u een cue-punt hebt ingesteld.
- Het geluid bij het ingestelde cue-punt wordt nu gespeeld zolang als de CUE toets ingedrukt wordt gehouden.
- **Terugkeren naar een cue-punt (terug-naar-cue functie)**
- Druk tijdens afspelen op de CUE toets.**
 - De CD-speler gaat naar het ingestelde cue-punt.
 - Druk op de PLAY/PAUSE (▶/II) toets.**
 - De weergave begint onmiddellijk vanaf het ingestelde cue-punt.

Wijzigen van de weergavesnelheid (*)**Schuif de temporegelaar naar u toe.**

Schuif de regelaar naar u toe (+) om het tempo te verhogen en van u af (–) om het tempo te verlagen.

- De wijziging van de weergavesnelheid (tempo) wordt in procenten op het display aangegeven.
- De weergavesnelheid kan gewijzigd worden zonder dat de toonhoogte verandert (⇒ "Gebruik van de hoofdtemporegeling").

■ **Kiezen van het bereik voor de temporegeling**

Druk op de TEMPO ±6/±10/±16/±100 WIDE toets.

Bij meermalen indrukken van de toets verandert het instelbereik van de temporegelaar als volgt: ±6%, ±10%, ±16% en ±100%. Bij deze instellingen gelden de volgende intervallen: bij ±6%: 0,02% interval, bij ±10%: 0,05% interval, bij ±16%: 0,05% interval, en bij ±100%: 0,2% interval.

- Het ingestelde bereik wordt op het display aangegeven. (Wanneer ±100% wordt gekozen, zal de WIDE indicator op het display verschijnen.)

■ **Het tempo terugstellen**

Druk op de TEMPO RESET toets.

De tempo-reset indicator licht op en de temporegeling wordt op [0] teruggesteld (normaal tempo), ongeacht de instelling van de temporegelaar.

- Druk nogmaals op de **TEMPO RESET** toets om de terugstelling te laten vervallen en terug te keren naar het tempo dat is ingesteld met de temporegelaar.

Gebruik van de hoofdtemporegeling (*)

Druk tijdens afspelen op de MASTER TEMPO toets.

De **MASTER TEMPO** toets en de [MT] indicator lichten op. De snelheid (tempo) kan nu met de temporegelaar worden gewijzigd zonder dat de toonhoogte (toonhoogte) verandert.

- Bij digitale bewerking van het geluid zal de geluidskwaliteit afnemen.

Funcies van de Jog-draaischijf (*)**1. Tijdens weergave de Jog-draaischijf ronddraaien (toonhoogte-verbuiging)**

(Wanneer de **JOG MODE SELECT** toets op **VINYL** staat, moet u de zijkant van de Jog-draaischijf aanraken. De Jog-draaischijf werkt in dat geval namelijk anders wanneer op de bovenkant van de draaischijf wordt gedrukt.)

- De CD gaat sneller (FWD+) of langzamer (REV-) draaien, afhankelijk van de richting waarin de Jog-draaischijf wordt gedraaid. Wanneer de achterwaarts-functie is ingeschakeld, gaat de CD sneller draaien wanneer de Jog-draaischijf in de REV- richting wordt gedraaid en langzamer wanneer de Jog-draaischijf in de FWD+ richting wordt gedraaid.
 - Wanneer u stopt met draaien, keert de CD terug naar de normale snelheid.
- 2. Tijdens weergave de Jog-draaischijf ronddraaien (krasweergave)**
 (Zie blz. 84: Krasweergave)

OPERACIÓN DE REPRODUCTOR PARA DJ

[Enmienda del punto de localización]

- Durante la reproducción, presione el botón CUE.**
 - De este modo volverá a la posición ajustada en la canción.
 - En el modo VINYL, para ajustar el punto de localización, realice los pasos 2 y 3 arriba mencionados.**
 - Los botones **SEARCH** (◀◀, ▶▶) podrán ahora utilizarse para modificar el punto de localización, del mismo modo que en el caso del modo CDJ.
- **Localización en tiempo real**
Durante la reproducción, presione el botón LOOP IN/REALTIME CUE en el punto de localización deseado,
- Este punto se grabará entonces como el nuevo punto de localización.
- **Comprobación de los puntos de localización (muestreador de puntos de localización)**
Después de haber especificado un punto de localización, presione el botón CUE.
- El sonido del punto de localización especificado seguirá reproduciéndose mientras se tenga presionado el botón CUE.
- **Retorno a un punto de localización (localización regresiva)**
- Durante la reproducción, presione el botón CUE.**
 - El reproductor retornará al punto de localización especificado.
 - Presione el botón PLAY/PAUSE (▶/II).**
 - La reproducción se iniciará inmediatamente desde el punto de localización especificado.

Cambio de la velocidad de reproducción (*)**Tire del control del ritmo principal hacia usted.**

Deslice el control hacia usted (+) para acelerar el ritmo y deslícelo hacia fuera (–) para aminorarlo.

- La proporción de cambio de la velocidad de reproducción (ritmo) se mostrará en el visualizador.
- La velocidad de reproducción podrá cambiarse sin cambiar el tono (⇒ "Aplicación del ritmo principal").

■ **Selección del margen de ajuste del ritmo**

Presione el botón TEMPO ±6/±10/±16/±100 WIDE.

Cada vez que presione el botón, el margen variable del control del ritmo principal cambiará de la forma siguiente: ±6%, ±10%, ±16% y ±100%. Podrá realizar el ajuste de la forma siguiente: a ±6%: unidades de 0,02%, a ±10%: unidades de 0,05%, a ±16%: unidades de 0,05%, a ±100%: unidades de 0,2%.

- El valor del margen variable ajustado se indica en el visualizador. (Cuando se selecciona ±100%, aparece el indicador WIDE en el visualizador.)

■ **Reposición del ritmo**

Presione el botón TEMPO RESET.

El indicador de reposición del ritmo se enciende y la proporción de variación del ritmo se repone a [0] (ritmo normal) independientemente del ajuste del control del ritmo principal.

- Otra presión del botón **TEMPO RESET** cancela la reposición y el ajuste de la velocidad realizado con el control del ritmo principal queda otra vez en vigor.

Aplicación del ritmo principal (*)

Presione el botón MASTER TEMPO durante la reproducción.

El botón **MASTER TEMPO** y el indicador [MT] se encenderán. Ahora podrá cambiarse la velocidad (ritmo) utilizando el control del ritmo principal, pero el tono (la clave) no cambiará.

- La calidad del sonido se degradará cuando se someta a procesamiento digital.

Funciones del mando de lanzadera (*)**1. Giro del mando de lanzadera durante la reproducción (inflexión del tono)**

(Cuando se ajusta el botón **JOG MODE SELECT** en **VINYL**, accione el lado del mando de lanzadera. El mando de lanzadera funcionará de forma distinta cuando se presione la superficie del mando de lanzadera.)

- La velocidad de reproducción se acelera (FWD+) o aminora (REV-) proporcionalmente a la cantidad de rotación. En el modo de inversión, la velocidad de reproducción se acelera cuando se gira el mando en la dirección REV–, y se aminora cuando se gira en la dirección FWD+.
 - Cuando se para la rotación del mando, el tempo retorna a la velocidad original.
- 2. Giro del mando de lanzadera durante la reproducción (reproducción rascada)**
 (Vea la página 84: Reproducción rascada)

BEDIENING VAN DE DJ-SPELER

3. De Jog-draaischijf in de pauzestand ronddraaien ("frame" zoeken)

(Wanneer de **JOG MODE** op **CDJ** is ingesteld wordt de pauzefunctie met geluid ingeschakeld, en wanneer de **JOG MODE** op **VINYL** is ingesteld wordt de stille pauzefunctie ingeschakeld; het CD-geluid wordt weergegeven met de snelheid die overeenkomt met de snelheid waarmee de Jog-draaischijf wordt rondgedraaid.)

- U kunt zoeken in stapjes van 1 frame.
- Wanneer de CD één omwenteling met behulp van de Jog-draaischijf wordt rondgedraaid, worden er 1,8 seconden (135 frames) muziek gespeeld.

4. Tijdens weergave of in de pauzestand ronddraaien ("spin" functie)

Zie [Gebruik van de "spin" functie] onder Geavanceerde bediening.

5. Tijdens weergave aan de Jog-draaischijf draaien terwijl de SEARCH toets (◀◀, ▶▶) ingedrukt wordt gehouden (Supersnel zoeken)

Terwijl u een van de **SEARCH** toetsen (◀◀, ▶▶) ingedrukt houdt, draait u de Jog-draaischijf in de richting waarin u wilt zoeken; de versnelde voorwaartse of achterwaartse zoekfunctie wordt ingeschakeld.

6. Aan de Jog-draaischijf draaien terwijl de TRACK SEARCH toets (◀◀, ▶▶) ingedrukt wordt gehouden (Supersnel muziekfragmentspringzoeken)

Als u een van de **TRACK SEARCH** toetsen (◀◀, ▶▶) ingedrukt houdt en dan aan de Jog-draaischijf draait, wordt het springzoeken versneld. De richting waarin gezocht wordt en de zoeknelheid worden bepaald door de richting waarin u de Jog-draaischijf draait en de afstand waarover de draaischijf wordt verdraaid.

OPMERKING:

De Jog-draaischijf bevat een schakelaar.

Plaats geen voorwerpen op de Jog-draaischijf en druk er niet te hard op.

Zet nooit een drankje e.d. op de Jog-draaischijf. Wanneer de vloeistof gemorst wordt, kan dit een defect veroorzaken.

Mengen van twee muziekstukken

Voorbeeld: Mengen van muziekstuk B met muziekstuk A (dit muziekstuk wordt nu via de hoofduidsprekers weergegeven).

- Sluit de CD1 speler aan op CH 1 van de DJ mixer en sluit de CD2 speler aan op CH 2 van de DJ mixer.
- Stel de **TRIM**, **CHANNEL FADER** en **MASTER LEVEL** regelaars zodanig in dat het geluid van de CD1 speler wordt weergegeven.

1. Schuif de **CROSS FADER** schuifregelaar van de DJ Mixer helemaal naar links (CH 1).

- Muziekstuk A wordt via de luidsprekers weergegeven.

2. Plaats een CD in de CD2 speler.

3. Gebruik de **TRACK SEARCH** toetsen (◀◀, ▶▶) van de CD2 speler om muziekstuk B te kiezen.4. Zet de "CH 2" **MONITOR SELECTOR** toets van de DJ Mixer op ON.5. Draai aan de **MONITOR LEVEL** regelaar van de DJ Mixer zodat muziekstuk B via de hoofdtelefoon wordt weergegeven.

- Via de hoofduidsprekers wordt alleen het geluid van muziekstuk A weergegeven.

6. Stel het cue-punt in voor muziekstuk B dat u via de hoofdtelefoon hoort.

- ① Druk tijdens weergave van de CD2 speler op de **PLAY/PAUSE** toets (▶/||) zodat de speler in de pauzestand komt te staan.

- Wanneer de **JOG MODE** is ingesteld op **CDJ**, komt het apparaat in de geluid-pauzestand te staan (u hoort het geluid van de muziek); wanneer de **VINYL** stand is ingesteld, komt het apparaat in de stille pauzestand te staan (er is geen geluid).

- ② Draai aan de Jog-draaischijf van de CD2 speler om het gewenste cue-punt te kiezen (eerste maatslag).

- ③ Zodra u het cue-punt gekozen heeft, drukt u op de **CUE** toets van de CD2 speler.
 - Het geluid van de speler wordt gedempt en het instellen van het cue-punt is voltooid.

7. Druk nu, terwijl muziekstuk A via de luidsprekers wordt weergegeven, op de **PLAY/PAUSE** toets (▶/||) van de CD2 speler.

- Via de hoofduidsprekers wordt nog steeds enkel het geluid van muziekstuk A weergegeven.
- Het geluid van muziekstuk B wordt via de hoofdtelefoon weergegeven.

OPERACIÓN DE REPRODUCTOR PARA DJ

3. Giro del mando de lanzadera durante el modo de pausa (búsqueda de tramas)

(Cuando **JOG MODE** esté ajustado en **CDJ**, el aparato se establece en el modo de pausa audible, y cuando esté ajustado en **VINYL**, el aparato se establece en el modo de pausa silenciada normal (sin sonido audible); el sonido del disco CD se reproduce a la velocidad correspondiente a la que se gira el mando de lanzadera.)

- La búsqueda de tramas se efectuará en incrementos de 1 trama.
- Cuando se gira el CD una vez empleando el mando de lanzadera, se reproducen 1,8 segundos (135 tramas) de música.

4. Durante la reproducción o giro en el estado de pausa (rotación)

Consulte la operación avanzada [Rotación del disco].

5. Durante la reproducción, gire el mando de lanzadera mientras mantiene presionado el botón **SEARCH** (◀◀, ▶▶) (Búsqueda superrápida)

Mantenga presionado el botón mientras gira el mando de lanzadera en la dirección en la que desee buscar para entrar en el modo de avance rápido o de inversión rápida.

6. Gire el mando de lanzadera mientras mantiene presionado el botón **TRACK SEARCH** (◀◀, ▶▶) (Búsqueda de canciones superrápida)

Mientras mantiene presionado el botón **TRACK SEARCH** (◀◀, ▶▶), gire el mando de lanzadera en la dirección en la que desee efectuar la búsqueda de canciones; se iniciará la búsqueda de canciones a alta velocidad de acuerdo con la dirección y cantidad de rotación.

NOTA:

El mando de lanzadera tiene un interruptor.

No ponga ningún objeto encima del mando de lanzadera ni le aplique fuerza excesiva.

No ponga bebidas sobre el mando de lanzadera porque podría introducirse líquido en el interior del mando y causar un mal funcionamiento.

Mezcla de canciones distintas

(Ejemplo: Mezcle la canción B con la canción A actualmente en reproducción y oyéndose por los altavoces principales.)

- Conecte el reproductor CD1 al CH 1 de la consola de mezcla DJ, y conecte el reproductor CD2 al CH 2.
- Incremente los ajustes de **TRIM**, **CHANNEL FADER**, y **MASTER LEVEL** apropiadamente para que se produzca el sonido del reproductor CD1.

1. Mueva el control deslizante **CROSS FADER** de la consola de mezcla a su lado izquierdo (CH 1).

- Ahora se está escuchando la canción A por los altavoces.

2. Ponga un disco CD en el reproductor CD2.

3. Emplee los botones **TRACK SEARCH** (◀◀, ▶▶) del reproductor CD2 para encontrar y seleccionar la canción B.4. Ajuste el botón **MONITOR SELECTOR** de la consola de mezcla DJ CH 2 en ON.5. Gire el control **MONITOR LEVEL** de la consola de mezcla DJ de modo que pueda escucharse la canción B por los auriculares.

- Los altavoces principales reproducirán sólo el sonido de la canción A.

6. Ajuste la localización para la canción B con los auriculares.

- ① Con el reproductor CD2 en el modo de reproducción, presione el botón **PLAY/PAUSE** (▶/||) cerca del punto en el que desee efectuar la localización.

- Cuando **JOG MODE** se ajuste en **CDJ**, la unidad se establecerá en el modo de pausa audible (podrá oírse el sonido); cuando se ajuste a **VINYL**, la unidad se establecerá en el modo de pausa inaudible (no podrá oírse el sonido).

- ② Gire el mando de lanzadera del reproductor CD2 y busque el punto de localización de la canción (primer tiempo).

- ③ Cuando esté preparado en el punto de localización, presione el botón **CUE** del reproductor CD2.

- El sonido del reproductor se silenciará y se completará la localización.

7. En sincronización con la canción A que se oye por los altavoces, presione el botón **PLAY/PAUSE** (▶/||) del reproductor CD2.

- Los altavoces principales todavía producirán el sonido sólo de la canción A.
- El sonido de la canción B se oír por los auriculares.

BEDIENING VAN DE DJ-SPELER

8. Stel de TEMPO schuifregelaar in om het tempo (BPM = maatslag per minuut) van muziekstuk A en B met elkaar in overeenstemming te brengen.

Op het display van de DJ Mixer worden de BPM waarden (in cijfers) van de muziekstukken aangegeven.

- Stel de TEMPO regelaar van de CD2 speler zodanig in dat de BPM waarden van muziekstuk A en B met elkaar in overeenstemming zijn.

9. Druk op de CUE toets van de CD2 speler.

- De CD2 speler komt bij het cue-punt in de pauzestand te staan.

10. Druk nu, terwijl muziekstuk A via de luidsprekers wordt weergegeven, op de PLAY/PAUSE toets (▶/||) van de CD2 speler.

- De weergave van muziekstuk B begint.

11. Luister naar het geluid dat via de hoofdtelefoon wordt weergegeven en schuif dan geleidelijk de CROSS FADER schuifregelaar van de DJ Mixer van links naar rechts.

- Het geluid van muziekstuk B wordt nu geleidelijk gemengd met het geluid van muziekstuk A en u hoort het gemengde geluid van beide muziekstukken via de luidsprekers.
- Wanneer u de **CROSS FADER** schuifregelaar van de DJ Mixer helemaal naar rechts heeft geschoven, is de geluidswaarde verschoven van muziekstuk A naar muziekstuk B en hoort u enkel het geluid van muziekstuk B via de luidsprekers.

■ Globale mengweergave

Als de BPM waarden met elkaar in overeenstemming zijn, zal het gemengde geluid van muziekstuk A en B goed klinken, ook wanneer de **CROSS FADER** schuifregelaar in de middelste stand staat.

■ Fader-start weergave

Bij gebruik van de crossfader-startfunctie van de DJM-600, DJM-500, DJM-300 of DJM-3000 DJ Mixer kunt u bovenstaande stap 10 overslaan zodat de bediening eenvoudiger wordt. Bovendien zal bij het terugzetten van de **CROSS FADER** schuifregelaar in de oorspronkelijke stand, de bedrijfsstatus die aanwezig was in stap 9 weer gelden (de CD-2 speler is bij het cue-punt), zodat u dezelfde weergave naar wens meerdere malen kunt herhalen.

De functies met een sterretje (*) zullen niet werken wanneer de DIGITAL OUT schakelaar op het achterpaneel op NORMAL staat.

GEAVANCEERDE BEDIENING

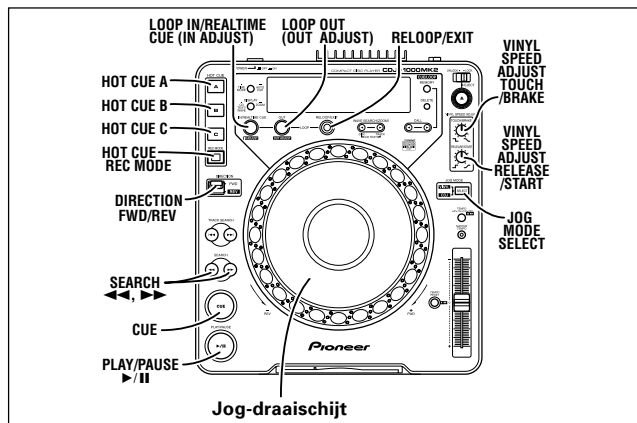

Kras-weergave (*)

Wanneer u de Jog-draaischijf in de VINYL gebruiksstand schakelt en dan op de Jog-draaischijf drukt en eraan draait, wordt de muziek weergegeven overeenkomstig de snelheid en draairichting van de Jog-draaischijf.

OPERACIÓN DE REPRODUCTOR PARA DJ

8. Mueva el control deslizante TEMPO para adaptar el ritmo (BPM=tiempos por minuto) de las canciones A y B.

La consola de mezcla DJ visualizará los números BPM de las canciones.

- When the two BPM rates match, the BPM synchronization is complete.

9. Presione el botón CUE del reproductor CD2.

- El reproductor CD2 se establecerá en el modo de pausa en el punto de localización.

10. Así que con el sonido de la canción A sale por los altavoces, presione el botón PLAY/PAUSE (▶/||) del reproductor CD2.

- Se inicia la reproducción de la canción B.

11. Mientras comprueba el sonido con los auriculares, mueva gradualmente el control deslizante CROSS FADER de la consola de mezcla DJ de izquierda a derecha.

- El sonido de la canción A de los altavoces se irá mezclando gradualmente con el sonido de la canción B.
- Cuando el control deslizante **CROSS FADER** de la consola de mezcla DJ se haya movido por completo al lado derecho, el sonido oído por los altavoces habrá cambiado del de la canción A al de la canción B, completándose así la operación.

■ Reproducción mezclada larga

Si los valores de los números de BPM se corresponden, la mezcla de las canciones A y B sonará bien aunque el control deslizante **CROSS FADER** esté en la posición intermedia.

■ Reproducción con inicio de aparición gradual

Empleando la función de inicio con aparición gradual cruzada de las consolas de DJM-600, DJM-500, DJM-300 o DJM-3000, podrá eliminarse el paso 10 de arriba para poder realizar la mezcla incluso de forma más simple. Además, cuando el control deslizante **CROSS FADER** se hace retornar a su posición original, el estado retorna al del paso 9 (el reproductor CD2 está en su punto de localización), por lo que podrá repetir la misma reproducción tantas veces como desee.

Los botones de operación marcados con un asterisco (*) quedan inhabilitados cuando el selector DIGITAL OUT, del panel posterior, se ajusta a NORMAL.

OPERACIONES AVANZADAS

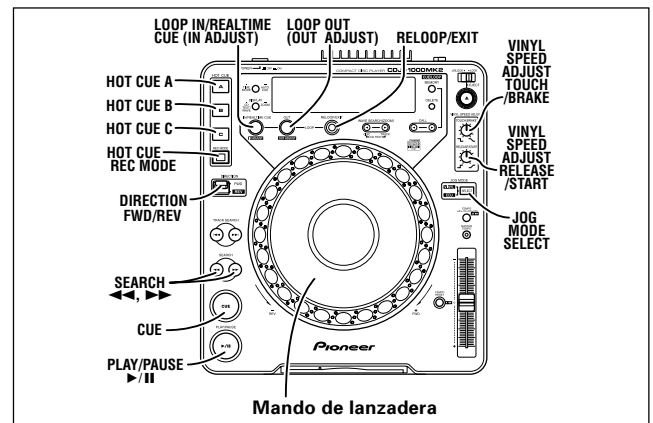

Reproducción rascada (*)

Cambiando el modo de lanzadera al modo VINYL, y presionando y girando la superficie del mando de lanzadera podrá realizar la reproducción de acuerdo con la velocidad y dirección que accione la lanzadera.

GEAVANCEERDE BEDIENING

- Druk op de JOG MODE SELECT toets zodat de [VINYL] indicator oplicht.**
 - Druk tijdens afspelen van een CD op de Jog-draaischijf.**
 - De weergavesnelheid wordt lager en de weergave stopt (de tijd totdat de CD weergave stopt (de respons) kan apart worden ingesteld). Als u aan de Jog-draaischijf draait wanneer de weergavesnelheid aan het afnemen is, maar de CD nog niet volledig is gestopt, zal het geluid voortijdig stoppen. Zie stap 3 voor weergave bij ronddraaien van de Jog-draaischijf.
 - Draai de Jog-draaischijf in de richting en met de snelheid waarmee u de CD wilt weergeven.**
 - De CD wordt weergegeven overeenkomstig de snelheid en draairichting van de Jog-draaischijf.
 - Neem uw hand van de Jog-draaischijf af.**
 - De draaisnelheid van de CD wordt verhoogd of verlaagd, om terug te keren naar de normale weergavesnelheid. (De tijd voor de verhoging of verlaging van de draaisnelheid tot de normale weergavesnelheid (de respons) kan apart worden ingesteld.)
- **Instellen van de tijdsduur totdat de weergave stopt wanneer op de Jog-draaischijf wordt gedrukt.**
- Draai aan de VINYL SPEED ADJUST TOUCH/BRAKE regelaar.**
- Met deze regelaar kunt u de tijdsduur instellen totdat de CD weergave stopt (de respons).
- **U kunt tevens de tijdsduur instellen die verstrijkt tot de verhoging of verlaging van de draaisnelheid naar de normale weergavesnelheid, wanneer u uw hand van de Jog-draaischijf afneemt.**
- Draai aan de VINYL SPEED ADJUST RELEASE/START regelaar.**
- Met deze regelaar kunt u de tijdsduur die verstrijkt totdat de CD weer de normale weergavesnelheid heeft (respons), verlengen of verkorten.

Gebruik van de "spin" functie (*)

Druk tijdens afspelen in de VINYL gebruiksstand op de Jog-draaischijf of druk op de PLAY/PAUSE toets zodat de pauzefunctie wordt ingeschakeld. Draai vervolgens snel de Jog-draaischijf rond. De weergave blijft ook na het loslaten van de Jog-draaischijf doorgaan met de snelheid en in de richting waarin de draaischijf ronddraait.

Gebruik van de remfunctie

- Als u tijdens afspelen in de VINYL gebruiksstand op de PLAY/PAUSE toets (▶/||) drukt, zal het geluid stoppen overeenkomstig de instelling van de VINYL SPEED ADJUST TOUCH/BRAKE toets.
- Wanneer u nogmaals op de PLAY/PAUSE toets (▶/||) drukt, zal de weergave hervat worden overeenkomstig de instelling van de VINYL SPEED ADJUST RELEASE/START toets.

Hot-cue functie (*)

Bij gebruik van deze functie wordt onmiddellijk gestart vanaf een van de drie vooringestelde hot-cue punten (A, B of C).

- **Instellen van een hot-cue punt**
- Druk op de HOT CUE REC MODE toets zodat de indicators van de HOT CUE A, B en C toetsen rood oplichten.**
 - Druk tijdens afspelen of in de pauzestand bij de plaats waar u een hot-cue punt wilt vastleggen op de toets (A, B of C).**
 - De ingedrukte toets zal 2 seconden rood knipperen.
 - De instelling wordt automatisch op de Multimedia-kaart (MMC) vastgelegd. ⇨ blz. 90
- **Uitvoeren van een hot-cue start**
- Druk op de HOT CUE REC MODE toets zodat de indicators van de HOT CUE A, B en C toetsen groen oplichten.**
 - De toetsen waarmee geen hot-cue punt is vastgelegd lichten niet op.
 - Druk tijdens afspelen, in de pauzestand of in de cueparaatstand, op de toets (A, B of C) waarmee het hot-cue punt is vastgelegd.**
 - De weergave start vanaf het vastgelegde hot-cue punt.
 - De lus-weergave komt te vervallen.
 - Wanneer een CD wordt geplaatst, kunt u eventueel op een Multimedia-kaart (MMC) vastgelegde hot-cue punten voor de CD oproepen. ⇨ blz. 90

OPERACIONES AVANZADAS

- Presione el botón JOG MODE SELECT para que se encienda el indicador [VINYL].**
 - Para volver a reproducir un CD presione la superficie del mando de lanzadera.**
 - La reproducción se aminora y se detiene (la aminoración de la velocidad (características de respuesta) puede ajustarse por separado). Si se gira el mando de lanzadera cuando se está aminorando la velocidad de reproducción pero cuando todavía no se ha parado, todo el sonido se parará a mitad de proceso. Para la reproducción cuando se gira el mando de lanzadera, consulte el paso 3.
 - Gire el mando de lanzadera en la dirección y a la velocidad en que usted desee reproducir el disco.**
 - El CD se reproducirá de acuerdo con la velocidad y la dirección del movimiento del mando de lanzadera.
 - Suelte la superficie del mando de lanzadera.**
 - La velocidad del CD se acelerará o aminorará hasta volver al modo de reproducción normal. (La aminoración o aceleración de la velocidad hasta que el CD vuelve a la reproducción normal (características de respuesta) puede ajustarse por separado).
- **Ajuste del tiempo que tarda en aminorarse y pararse la reproducción cuando se presiona la superficie del mando de lanzadera.**
- Gire el mando VINYL SPEED ADJUST TOUCH/BRAKE.**
- Este mando le permitirá ajustar la aminoración de la velocidad (características de respuesta) hasta que se detiene la reproducción del CD.
- **Después de haber soltado la superficie del mando de lanzadera, podrá ajustar el tiempo que se tarda hasta que la velocidad retorna a la condición original de reproducción.**
- Gire el mando VINYL SPEED ADJUST RELEASE/START.**
- De este modo podrá ajustar la aminoración o aceleración de la velocidad (características de respuesta) hasta que el CD vuelve a la reproducción normal.

Rotación del disco (*)

Durante la reproducción en el modo VINYL, presione la superficie del mando de lanzadera o presione el botón PLAY/PAUSE (▶/||) para producir una pausa, y gire entonces con rapidez el mando de lanzadera, y hasta después de haberlo soltado, la reproducción se realizará de acuerdo con la velocidad y dirección del mando.

Frenado del disco (*)

- Cuando presiona el botón PLAY/PAUSE (▶/||) en el modo VINYL durante la reproducción, el botón VINYL SPEED ADJUST TOUCH/BRAKE producirá la velocidad correspondiente y el sonido se parará.
- Al presionar de nuevo el botón PLAY/PAUSE (▶/||), se iniciará la reproducción y el botón VINYL SPEED ADJUST RELEASE/START responderá consecuentemente y se iniciará la reproducción.

Localización rápida (*)

Proporciona el inicio instantáneo desde cualquiera de los tres puntos de localización preseleccionados (A, B, o C).

- **Ajuste del punto de localización rápida**
- Presione el botón HOT CUE REC MODE para que los indicadores del botón HOT CUE A, B, y C se enciendan en rojo.**
 - Durante la reproducción o en el modo de pausa, presione el botón (A, B o C) en el que desee almacenar un punto de localización rápida.**
 - El botón presionado parpadea durante 2 segundos en rojo.
 - El ajuste se almacena automáticamente en la tarjeta multimedia (MMC). ⇨ P. 90
- **Comienzo de la localización rápida**
- Presione el botón HOT CUE REC MODE para que los indicadores del botón HOT CUE A, B, y C se enciendan en verde.**
 - Los botones que no tienen ningún punto de localización rápida almacenado no se encienden.
 - Durante la reproducción, en el modo de pausa o en espera de localización, presione el botón (A, B o C) en el que usted almacenó un punto de localización rápida.**
 - La reproducción se inicia desde el punto de localización rápida almacenado.
 - La reproducción de bucle se cancela.
 - Los puntos de localización rápida previamente grabados pueden llamarse desde una tarjeta multimedia (MMC) cuando hay un CD insertado. ⇨ P. 90

GEAVANCEERDE BEDIENING

OPERACIONES AVANZADAS

Lus-weergave (*)

■ Instellen van een lus

1. Druk op de **PLAY/PAUSE (▶/II)** toets om te beginnen met afspelen.
2. Druk tijdens afspelen op de **LOOP IN/REALTIME CUE** toets bij het punt waar u de lus wilt beginnen.
 - Deze bedieningshandeling is niet nodig als een vooraf ingesteld cue-punt als beginpunt voor de lus wordt gebruikt.
3. Druk tijdens afspelen op de **LOOP OUT** toets bij het punt waarop u de lus wilt stoppen.
 - De lus-weergave start en de CD wordt herhaaldelijk weergegeven vanaf het ingestelde beginpunt tot het eindpunt.

■ Stoppen van de lus-weergave

Druk tijdens lus-weergave op de **RELOOP/EXIT** toets.

- Zodra dit gedaan is, zal de CD-speler na het eindpunt van de lus niet terugkeren naar het beginpunt, maar zonder onderbreking het volgende muziekstuk weergeven.

■ Wijzigen van het beginpunt van de lus

1. Druk tijdens afspelen op de **LOOP IN/REALTIME CUE (IN ADJUST)** toets.
 - De tijd van het beginpunt van de lus wordt op het display aangegeven. De **LOOP IN/REALTIME CUE** toets knippert snel en de **LOOP OUT** toets gaat uit.
2. Druk op de **SEARCH** toets (**◀◀, ▶▶**) of draai aan de **Jog-draaischijf**.
 - U kunt het beginpunt van de lus ± 30 frames verplaatsen in stapjes van 1 frame.
 - Druk op de **LOOP IN/REALTIME CUE** toets of wacht 30 seconden om deze instelfunctie te verlaten en terug te keren naar lus-weergave.

■ Wijzigen van het eindpunt van de lus

1. Druk tijdens lus-weergave op de **LOOP OUT (OUT ADJUST)** toets.
 - De tijd van het eindpunt van de lus wordt op het display aangegeven. De **LOOP OUT** toets knippert snel en de **LOOP IN/REALTIME CUE** toets gaat uit.
2. Druk op de voorwaartse of achterwaartse **SEARCH** toets (**◀◀, ▶▶**) of draai aan de **Jog-draaischijf**.
 - Het eindpunt van de lus verschuift in stapjes van 1 frame naar voren of achteren.
 - Het eindpunt van de lus kan niet tot voorbij het beginpunt worden verschoven.
 - Druk op de **LOOP OUT** toets of wacht 30 seconden om de wijzigingsfunctie voor het eindpunt te verlaten en terug te keren naar lus-weergave.

■ Terugkeren naar lus-weergave (d.w.z. opnieuw activeren van een lus)

Nadat de lus-weergave is gestopt, drukt u tijdens afspelen op de **RELOOP/EXIT** toets om terug te keren naar lus-weergave.

- De CD-speler keert terug naar het ingestelde beginpunt van de lus en start vanaf daar opnieuw de lus-weergave.

Achterwaartse weergave (*)

Als de **DIRECTION FWD/REV** schakelaar in de **[REV]** stand (naar voren) wordt gezet, licht de **[REV]** indicator op.

De muziekstukken worden dan in achterwaartse richting weergegeven.

- De Jog-draaischijf moet in de tegenovergestelde richting als normaal worden gedraaid om de weergavesnelheid te verhogen of verlagen.
- Tijdens achterwaartse weergave kunnen de cue/lus-invoerfunctie, en de lus-herhaling en hot-cue instelfunctie niet worden gebruikt.
- Lussen die langer zijn dan 15 seconden kunnen niet worden weergegeven bij achterwaartse weergave.
- Wanneer u een muziekstuk opzoekt, de lusfunctie gebruikt enz., is het mogelijk dat het audiogeheugen-display (het display op de Jog-draaischijf) knippert en de kras/achterwaarts-functies niet werken gedurende 1-2 seconden.

Reproducción de bucle (*)

■ Definición de un bucle

1. Presione el botón **PLAY/PAUSE (▶/II)** para iniciar la reproducción.
2. Durante la repetición de la reproducción, presione **LOOP IN/REALTIME CUE** en el punto de entrada del bucle.
 - Tenga presente que no es necesario efectuar esta operación si se va a utilizar un punto de localización previamente grabado como el inicio del bucle.
3. Durante la reproducción, presione el botón **LOOP OUT** en el punto en el que desee terminar el bucle.
 - Se iniciará la reproducción del bucle, y el bucle de reproducción empezará en el punto de inicio del bucle y terminará en el punto de finalización del bucle.

■ Parada de la reproducción de bucle

Durante la reproducción de bucle, presione el botón **RELOOP/EXIT**.

- Una vez realizado, la reproducción seguirá en secuencia desde el punto de finalización del bucle sin volver al punto de inicio del bucle.

■ Cambio de los puntos de entrada de bucle

1. Presione el botón **LOOP IN/REALTIME CUE (IN ADJUST)** durante la reproducción.
 - El tiempo del punto de entrada se muestra en el visualizador, el botón **LOOP IN/REALTIME CUE** empieza a parpadear con rapidez y se apaga el botón **LOOP OUT**.
2. Presione el botón **SEARCH (◀◀, ▶▶)** o gire el mando de lanzadera.
 - En una unidad de 1 trama podrá mover el punto de entrada del bucle hasta ± 30 tramas.
 - Presione el botón **LOOP IN/REALTIME CUE** o espere 30 segundos para salir del modo de edición y volver a la reproducción de bucle.

■ Cambio de los puntos de salida de bucle

1. Presione el botón **LOOP OUT/OUT ADJUST** durante la reproducción de bucle.
 - El tiempo del punto de salida se muestra en el visualizador, el botón **LOOP OUT** empieza a parpadear con rapidez y se apaga el botón **LOOP IN/REALTIME CUE**.
2. Presione el botón **SEARCH (◀◀, ▶▶)** de avance o inversión o gire el mando de lanzadera.
 - El punto de finalización del bucle se desplazará hacia delante o atrás en unidades de 1 trama.
 - El punto de salida del bucle no puede moverse delante del punto de entrada del bucle.
 - Presione el botón **LOOP OUT** o espere 30 segundos o más para que el reproductor salga del modo de actualización del punto de entrada de bucle y reanudar la reproducción de bucle.

■ Vuelva a la reproducción de bucle (es decir, repetición del bucle)

Después de haberse parado la reproducción del bucle, presione el botón **RELOOP/EXIT** durante la reproducción para volver a la reproducción del bucle.

- El reproductor volverá al punto de inicio del bucle actualmente definido y empezará de nuevo la reproducción del bucle a partir de este punto.

Reproducción en inversión (*)

Cuando el selector **DIRECTION FWD/REV** se ajusta a la posición **[REV]** (posición de avance), se enciende el indicador **[REV]**.

Las canciones se reproducen hacia atrás.

- Debido a la aceleración y aminación de la rotación del mando de lanzadera, se invierten las velocidades de reproducción.
- Durante la reproducción hacia atrás, no puede introducirse la localización/bucle, y no pueden ajustarse los puntos de repetición del bucle ni de localización rápida.
- Los bucles que duran más de 15 segundos, no pueden reproducirse en el modo de inversión.
- Cuando se efectúe una búsqueda de canciones, un bucle, etc., es posible que parpadee el visualizador de la memoria de audio (visualizador del mando de lanzadera) y que la operación del modo de rascado/inversión no responda durante 1-2 segundos.

GEAVANCEERDE BEDIENING

Fader-start weergave (*)

De meegeleverde bedieningskabel voor de fader kan gebruikt worden om de regelbus te verbinden met een regelbus op een mengpaneel van het type DJM-600, DJM-500, DJM-300 of DJM-3000 waardoor het dus mogelijk is om de cueing-paraatstand (standby-modus) te verlaten en de weergave onmiddellijk te starten door de kanaalfader van het DJ-mengpaneel omhoog te zetten. De cross-fader (overvloeiing) kan daarbij ook gebruikt worden om te starten met geleidelijk toenemend volume op de CD-speler. De faderregelaar kan ook in zijn originele stand terug worden gezet om de CD-speler weer in het cueing-punt te zetten (d.w.z. om het 'back cueing' te doen). (Zie blz. 70 voor instructies over hoe de speler en het mengpaneel met elkaar te verbinden).

Relais-weergave met twee CD-spelers (*)

Als u de aansluitingen van deze CD-speler met een andere CDJ-serie CD-speler verbindt met behulp van het bijgeleverde bedieningssignaal snoer, heeft u de beschikking over relais-weergave. (Zie blz. 70).

- Schakel de auto-cue functie van beide spelers in (de [A. CUE] indicators van de spelers lichten op het display op).
- Zet de faderregelaar op de audiomixer in de middelste stand.

- 1. Begin met de weergave van de eerste speler.**
- 2. Zodra het huidige muziekstuk is afgelopen, wordt automatisch begonnen met de weergave van de andere speler.**
- 3. De eerste speler komt in de "cue-standby" stand te staan bij het begin van het volgende muziekstuk op de CD.**

- Door de bediening te herhalen is relais-weergave met beide spelers mogelijk.
- Door tijdens weergave van de ene speler, in de andere speler een nieuwe CD te plaatsen en een muziekstuk te kiezen, kan een zeer gevarieerd continu muziekprogramma worden samengesteld.
- Als een cue-punt wordt geprogrammeerd tijdens weergave van de andere speler, zal de weergave bij het overschakelen vanaf dat punt worden gestart (zie blz. 80: Instellen van cue-punten).

OPMERKINGEN:

- Het is mogelijk dat de relais-weergavefunctie niet juist werkt als de audio-uitgangen van de twee spelers niet met dezelfde audiomixer zijn verbonden.
- Als de spelende speler wordt uitgeschakeld, is het mogelijk dat de andere speler meteen begint met de weergave.
- U kunt de fader-startfunctie en de relais-weergavefunctie niet gelijktijdig gebruiken, aangezien er verschillende aansluitingen voor deze functies vereist zijn.

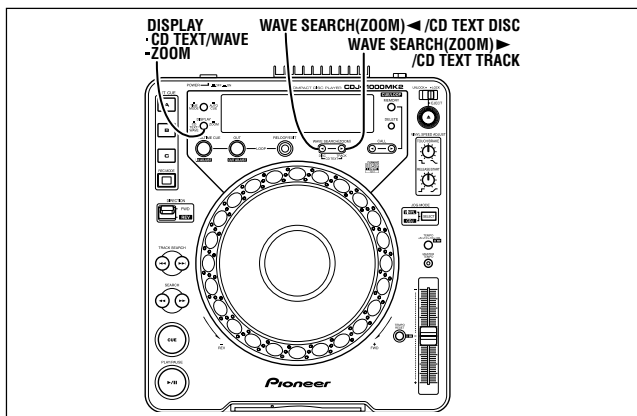

Wave-display (*)

Aangezien de lage tonen (bas, drum enz.) in grafiekvorm worden aangegeven, kunt u een onderbreking of het einde van een muziekstuk vooraf te weten komen.

- Wanneer een nieuw muziekstuk begint, duurt het even voordat alle WAVE aanduidingen worden getoond. Als u het WAVE display op een Multimedia-kaart (MMC) vastlegt, zal het WAVE display de volgende keer meteen worden getoond. (Zie blz. 90)
- Wanneer er slechts weinig lage tonen zijn, is het mogelijk dat het gedeelte met de onderbreking niet op het display wordt aangegeven.

OPERACIONES AVANZADAS

Inicio de la reproducción con el balance (*)

El cable de control proporcionado se puede utilizar para conectar el conector de mando del CDJ-1000MK2 al conector de mando de un mezclador DJM-600, DJM-500, DJM-300 o DJM-3000, lo que hace posible salir del modo de espera de la localización y comenzar la reproducción de forma inmediata al elevar el balance de canal del mezclador de DJ. El balance cruzado se puede utilizar además para realizar comienzos con el balanceo en el reproductor. El balance se puede devolver además a su posición original para devolver el reproductor al punto de localización (es decir, para el regreso a la localización). (Véase en la pág.70 las instrucciones para conectar el reproductor y el mezclador).

Reproducción por relevos empleando dos reproductores (*)

La conexión por relevos puede efectuarse si se conectan los terminales de este reproductor con otro reproductor de CD de la serie CDJ empleando el cable de control suministrado. (P. 70)

- Ajuste en ON la función de localización automática de ambos reproductores (los indicadores [A. CUE] se encenderán en los visualizadores).
- Ajuste el control de aparición gradual de la consola de mezcla de audio en su posición central.

- 1. Inicie la reproducción en el primer reproductor.**
- 2. Cuando se termina la canción que está actualmente en reproducción, se inicia automáticamente la reproducción del reproductor en reserva.**
- 3. El primer reproductor se establecerá en el modo de reserva de localización al principio de la siguiente canción del disco.**

- Repitiendo esta operación, los dos reproductores podrán emplearse para efectuar la reproducción continua por relevos.
- Poniendo otros discos en el reproductor en reserva, podrá formar un programa continuo de las canciones que usted desee.
- Ajustando un punto de localización en el reproductor en reserva, podrá efectuar los relevos a cualquier punto de localización de la canción especificada (vea la página 80: Ajustes del punto de localización).

NOTA:

- Es posible que la reproducción por relevos no funcione correctamente si las tomas de salida de audio de los dos reproductores no están conectadas a la misma consola de mezcla de audio.
- Si se desconecta la alimentación de un reproductor durante su reproducción, es posible que el otro reproductor inicie la reproducción.
- El inicio con aparición gradual y la reproducción por relevos no pueden efectuarse simultáneamente, porque se requieren distintas conexiones del cable de control.

Visualizador de ondas (*)

Puesto que los sonidos de tono grave (bombo de la batería, etc.) se muestran en forma gráfica, podrá saber la parte de silencio o de finalización de la canción de antemano.

- Cuando cambia una pieza musical, se tarda un poco en visualizarse todas las indicaciones de WAVE. Si almacena la visualización de WAVE en una tarjeta multimedia (MMC), a partir de la vez siguiente, la visualización de WAVE se indicará inmediatamente. (P. 90)
- Cuando hay pocos sonidos de tono grave, es posible que la parte de silencio no se indique en el visualizador.

■ Cambio al modo del visualizador de WAVE.

Podrá seleccionar entre una visualización de escala completa de una pieza a la visualización de escala de zoom doble.

Presione el botón DISPLAY TEXT/WAVE (ZOOM) durante más de un segundo.

- Podrá cambiar alternadamente de la visualización de escala completa de una pieza a la visualización de escala de zoom doble.
- En el modo de visualización de escala de zoom doble, si presiona el botón WAVE SEARCH (ZOOM) (◀, ▶), podrá cambiar la parte de visualización.

GEAVANCEERDE BEDIENING

■ **Overschakelen naar de WAVE aanduidingsfunctie**

U kunt kiezen uit een volledige schaal voor een muziekstuk of een dubbele zoomschaal.

Houd de DISPLAY TEXT/WAVE (ZOOM) toets langer dan 1 seconde ingedrukt.

- U kunt beurtelings omschakelen tussen een volledige schaal voor een muziekstuk en een dubbele zoomschaal.
- Bij de dubbele zoomschaal gebruikt u de **WAVE SEARCH (ZOOM)** toetsen (◀, ▶) om het getoonde gedeelte te verschuiven.

Betreffende CD TEXT (*)

Bij CD's met CD TEXT informatie wordt de disc-titel/muziekstuktitel in, maximaal 48 lettertekens, schuivend door het display aangegeven.

De muziekstuktitels worden getoond in de muziekstuk-zoekstand.

Druk op de **CD TEXT DISC** toets ◀ om de disc-titel te tonen.

Druk op de **CD TEXT TRACK** toets ▶ om de muziekstuktitel te tonen.

De functies met een sterretje (*) zullen niet werken wanneer de DIGITAL OUT schakelaar op het achterpaneel op NORMAL staat.

**GEBRUIK VAN HET CUE-PUNTEN/
LUS-PUNTEN GEHEUGEN**

Dit apparaat kan cue-punten en lus-punten voor iedere CD in het interne geheugen of op een Multimedia-kaart (MMC) vastleggen.

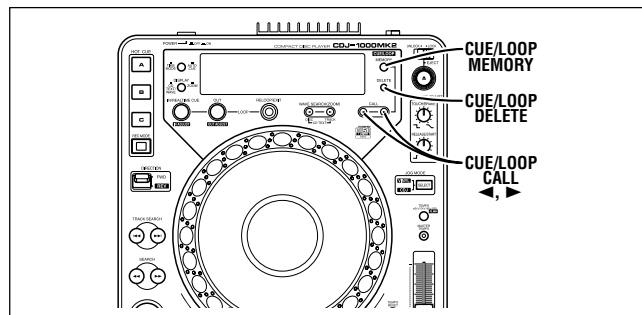

Gebruik van het interne geheugen

Wanneer er geen los verkrijgbare Multimedia-kaart (MMC) in de kaartgleuf is, wordt het interne geheugen gebruikt.

Het interne geheugen kan 10 cue-punten en lus-punten per CD in het geheugen vastleggen, voor in totaal 100 CD's. Wanneer er gegevens voor meer dan 100 CD's worden vastgelegd, zullen de gegevens worden gewist beginnend bij de oudste gegevens.

- Voor een lus moeten altijd twee punten (IN/OUT, beginpunt/eindpunt) worden vastgelegd.

■ **Vastleggen van cue-punten**

1. Gebruik de auto-cue (A.CUE) functie of de CUE toets om de cue-punten in te stellen.
2. Druk in de cue-punt paraatstand ("terug-naar-cue" in de weergavestand) op de CUE/LOOP MEMORY toets.
 - [MEMORY] verschijnt op het display waarmee wordt aangegeven dat het cue-punt in het geheugen is vastgelegd.
 - Het cue-punt licht rood op in het kalenderdisplay en het weergavepositie-display.

■ **Vastleggen van lus-punten**

1. Stel het begin- en eindpunt van de lus in en begin met lus-weergave.
2. Druk tijdens de lus-weergave op de CUE/LOOP MEMORY toets.
 - [MEMORY] verschijnt op het display waarmee wordt aangegeven dat het begin- en eindpunt van de lus in het geheugen zijn vastgelegd.
 - Het lus-beginpunt licht rood op in het kalenderdisplay en het weergavepositie-display.

OPERACIONES AVANZADAS

Observaciones sobre CD TEXT (*)

Los discos CD con capacidad de CD TEXT mostrarán el título del disco/título de canción con un máximo de 48 letras y con desplazamiento.

Los títulos de canción se visualizarán en el modo de búsqueda de canciones.

Al presione el botón **CD TEXT DISC** ◀ se visualizará el título del disco.

Al presione el botón **CD TEXT TRACK** ▶ se visualizará el título de la canción.

Los botones de operación marcados con un asterisco (*) quedan inhabilitados cuando el selector DIGITAL OUT, del panel posterior, se ajusta a NORMAL.

EMPLEO DE LA MEMORIA DE PUNTOS DE LOCALIZACIÓN/PUNTOS DE BUCLE

Esta unidad puede almacenar los puntos de localización y los puntos de bucle para cada disco en la memoria interna o en una tarjeta multimedia (MMC).

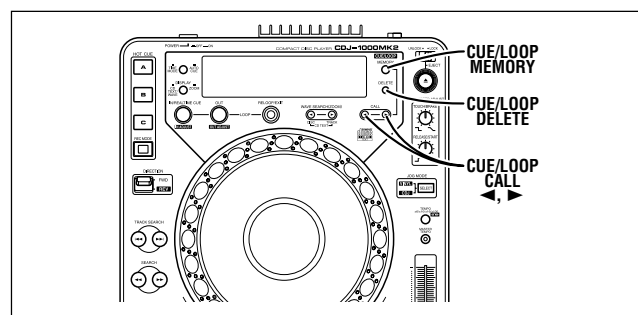

Empleo de la memoria interna

Cuando no hay insertada ninguna tarjeta multimedia (MMC), de venta en las tiendas del ramo, en la ranura de la tarjeta, se emplea la memoria interna.

La memoria interna puede almacenar 10 puntos de localización y de bucle por disco y para un total de 100 discos. Cuando los datos exceden los datos equivalentes de 100 discos, se van borrando los elementos de datos desde los más antiguos.

- Un bucle consta de 2 puntos (IN/OUT).

■ **Almacenamientos de puntos de localización (CUE)**

1. Introduzca los puntos CUE empleando la función A.CUE o el botón CUE.
2. Presione el botón CUE/LOOP MEMORY en el modo de espera del punto CUE (CUE regresiva en el modo de reproducción).
 - Se mostrará [MEMORY] en el visualizador indicando que se ha almacenado el punto CUE.
 - El punto CUE se enciende en rojo en la visualización del calendario y en la visualización de direcciones de reproducción.

■ **Almacenamiento de puntos de bucle**

1. Introduzca los puntos de LOOP IN/OUT para efectuar la reproducción de bucle.
2. Presione el botón CUE/LOOP MEMORY durante la reproducción de bucle.
 - Se mostrará [MEMORY] en el visualizador indicando que se han almacenado los puntos de LOOP IN/OUT.
 - El punto de LOOP IN se enciende en rojo en la visualización del calendario y en la visualización de direcciones de reproducción.

**GEBRUIK VAN HET CUE-PUNTEN/
LUS-PUNTEN GEHEUGEN**

■ **Oproepen van vastgelegde cue/lus-punten**

Wanneer cue/lus-punten in het geheugen zijn vastgelegd, zullen het kalenderdisplay en het weergavepositie-display rood oplichten.

1. Druk op de CUE/LOOP CALL toets.

- Wanneer op de **CALL** toets (▶) wordt gedrukt, worden de cue/lus-punten achter elkaar opgeroepen, vanaf het begin van de CD, en komt de CD bij het cue/lus-beginpunt in de paraatstand te staan.

2. Druk op de PLAY/PAUSE toets (▶/II).

- De normale weergave of lus-weergave begint.

■ **Wissen van vastgelegde cue/lus-punten**

Wanneer cue/lus-punten in het geheugen zijn vastgelegd, zullen het kalenderdisplay en het weergavepositie-display rood oplichten.

1. Druk op de CUE/LOOP CALL toets.

- Wanneer op de **CALL** toets (▶) wordt gedrukt, worden de cue/lus-punten achter elkaar opgeroepen, vanaf het begin van de CD, en komt de CD bij het cue-punt of lus-beginpunt in de paraatstand te staan.

2. Druk op de CUE/LOOP DELETE toets terwijl de CD bij het opgeroepen punt in de paraatstand staat.

- **[DELETE]** verschijnt op het display waarmee wordt aangegeven dat de cue/lus-punten zijn gewist.
- De cue/lus-beginpunt aanduiding op het kalenderdisplay en het weergavepositie-display doven.

Gebruik van een los verkrijgbare Multimedia-kaart (MMC)

Wanneer een Multimedia-kaart (MMC) in de kaartinsteekgleuf wordt gestoken, heeft het externe geheugen voorrang. Voor elke disc kunnen er 100 cue/luspunten, 3 snelstartpunten en 20 WAVE-tracks worden vastgelegd. Op een 8 Mb MMC kunnen de gegevens voor 5000 discs worden vastgelegd en op een 16 Mb MMC kunnen de gegevens voor 10.000 discs worden vastgelegd. Bij gebruik van een MMC met een grotere capaciteit dan 16 Mb is het toch niet mogelijk om de gegevens voor meer discs vast te leggen (maximaal kunnen de gegevens voor 10.000 discs worden vastgelegd).

- Voor een lus moeten altijd twee punten (IN/OUT, beginpunt/eindpunt) worden vastgelegd.

■ **Plaatsen van de Multimedia-kaart**

Plaats de Multimedia-kaart horizontaal met de vlakke kant boven en de uitsparing aan de rechterzijde. Duw de kaart voorzichtig in de gleuf totdat deze vastzit.

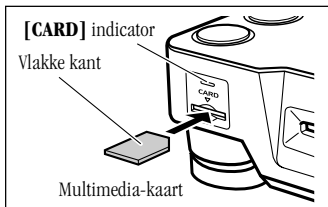

● **Verwijderen van de Multimedia-kaart**

Controleer of de **[CARD]** indicator uit is en druk de kaart dan een stukje verder in de insteekgleuf. De kaart zal automatisch naar buiten komen en u kunt hem verwijderen.

OPMERKINGEN:

- De **[CARD]** indicator is aan wanneer er communicatie met de kaart is. Verwijder de kaart niet en schakel het apparaat ook niet uit wanneer deze indicator aan is. (Anders is het mogelijk dat de gegevens beschadigd worden.)
- Als **[MMC I/O Err]** verschijnt wanneer u de Multimedia-kaart naar binnen steekt, moet u de kaart uit het apparaat nemen en opnieuw proberen.
- De Multimedia-kaart is een precisie-vervaardigd elektronisch instrument. Buig de kaart niet, oefen er geen grote druk op uit en laat de kaart ook niet vallen. Stel de kaart ook niet aan statische elektriciteit of elektrische ruis bloot.
- Het is mogelijk dat de Multimedia-kaart wordt beschadigd wanneer deze aan schokken of statische elektriciteit wordt blootgesteld. Behandel de kaart voorzichtig. Wij raden u aan regelmatig een reservekopie te maken wanneer er belangrijke gegevens op de kaart staan. ☞ blz. 90

EMPLEO DE LA MEMORIA DE PUNTOS DE LOCALIZACIÓN/PUNTOS DE BUCLE

■ **Llamada de puntos CUE/LOOP almacenados**

Quando hay puntos CUE/LOOP almacenados, se encenderán en rojo en la visualización del calendario y en la visualización de direcciones de reproducción.

1. Presione el botón CUE/LOOP CALL.

- Cuando se presiona el botón **CALL** (▶), los puntos CUE/LOOP se llaman en orden desde el principio del disco y el disco se establece en espera en el punto CUE/LOOP IN.

2. Presione el botón PLAY/PAUSE (▶/II).

- Comenzará la reproducción normal o la reproducción de bucle.

■ **Borrado de puntos CUE/LOOP almacenados**

Quando hay puntos CUE/LOOP almacenados, se encenderán en rojo en la visualización del calendario y en la visualización de direcciones de reproducción.

1. Presione el botón CUE/LOOP CALL.

- Cuando se presiona el botón **CALL** (▶), los puntos CUE/LOOP se llaman en orden desde el principio del disco y el disco se establece en espera en el punto de entrada de localización o de bucle.

2. Presione el botón CUE/LOOP DELETE estando en el modo de espera en el punto llamado.

- Se mostrará **[DELETE]** en el visualizador indicando que los puntos CUE/LOOP han sido borrados.
- La indicación del punto CUE/LOOP IN en la visualización del calendario y en la visualización de direcciones de reproducción se apagará.

Empleo de una tarjeta multimedia de venta en las tiendas del ramo

Quando se ha insertado una tarjeta de memoria en la ranura de inserción de tarjetas, la memoria externa (MMC) tiene prioridad. En cada disco pueden grabarse 100 puntos de localización y bucle (CUE/LOOP), 3 puntos de localización de inicio rápido, y 20 pistas de ondas (WAVE). En una tarjeta MMC de 8 MB pueden grabarse datos para 5.000 discos, y en una tarjeta MMC de 16 MB pueden grabarse datos para 10.000 discos. Sin embargo, el empleo de tarjetas MMC con capacidades de más de 16 MB no proporcionará mucha más capacidad de almacenamiento de datos de discos (los datos máximos que pueden grabarse son para 10.000 discos).

- Un bucle consta de 2 puntos (IN/OUT).

■ **Inserción de la tarjeta multimedia**

Inserte en la unidad con cuidado la tarjeta multimedia horizontalmente con la superficie plana arriba y la muesca encarada a la derecha.

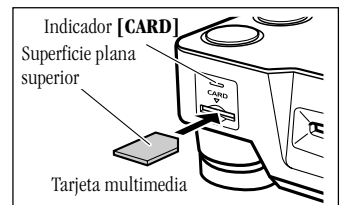

Empuje la tarjeta con cuidado al interior de la ranura hasta que quede bien colocada.

● **Extracción de tarjetas de memoria**

Confirme que el indicador **[CARD]** esté apagado, empuje la tarjeta una vez al interior de la ranura, espere a que salga expulsada y extráigala tirando con cuidado de la misma.

NOTA:

- El indicador **[CARD]** se enciende cuando se está accediendo la tarjeta. No extraiga la tarjeta ni desconecte la alimentación mientras el indicador esté encendido. (De lo contrario, podrían echarse a perder los datos.)
- Si se muestra **[MMC I/O Err]** cuando se inserta la tarjeta multimedia, extraiga la tarjeta y vuelva a insertarla.
- La tarjeta multimedia es un instrumento electrónico de precisión. No la doble, y no le aplique fuerza, golpes ni caídas. No la emplee ni guarde en lugares sujetos a electricidad estática o a ruido eléctrico.
- Las tarjetas multimedia pueden dañarse si se someten a golpes o electricidad estática. Manipule la tarjeta con cuidado. Le recomendamos hacer copias de seguridad periódicamente de los datos importantes. ☞ P. 90

GEBRUIK VAN HET CUE-PUNTEN/ LUS-PUNTEN GEHEUGEN

- **Wanneer u de Multimedia-kaart de eerste maal gebruikt**
Een Multimedia-kaart die de eerste maal gebruikt wordt, moet eerst worden geformatteerd.
- 1. **Steek de Multimedia-kaart (MMC) in de kaartinsteekgleuf.**
 - [FORMAT?PUSH MEMORY] verschijnt op het display.
- 2. **Druk op de MEMORY toets wanneer u de kaart wilt formatteren.**
 - [FORMAT] wordt op het display aangegeven en het formatteren begint.
 - Verwijder de kaart indien u besluit om deze niet te formatteren.
 - Bij het formatteren van een kaart worden eventuele gegevens die op de kaart zijn gewist.
- **Vastleggen van cue-punten**
Steek de Multimedia-kaart in de kaartinsteekgleuf en volg dezelfde aanwijzingen als bij gebruik van het interne geheugen. ☞ blz. 88
- **Vastleggen van lus-punten**
Steek de Multimedia-kaart in de kaartinsteekgleuf en volg dezelfde aanwijzingen als bij gebruik van het interne geheugen. ☞ blz. 88
- **Oproepen van cue/lus-punten**
Steek de Multimedia-kaart in de kaartinsteekgleuf en volg dezelfde aanwijzingen als bij gebruik van het interne geheugen. ☞ blz. 88
- **Wissen van cue/lus-punten**
Steek de Multimedia-kaart in de kaartinsteekgleuf en volg dezelfde aanwijzingen als bij gebruik van het interne geheugen. ☞ blz. 88
- **Wissen van de gegevens voor een bepaalde CD**
Volg de onderstaande aanwijzingen om de gegevens voor een bepaalde CD van de Multimedia-kaart te wissen.
- 1. **Plaats de CD.**
 - Steek de CD in het apparaat waarvan u de cue/lus-punten enz. wilt verwijderen die op de Multimedia-kaart zijn vastgelegd.
- 2. **Steek de Multimedia-kaart in de kaartinsteekgleuf.**
 - Als er cue- en lus-punten op de kaart zijn vastgelegd, zullen het kalenderdisplay en het weergavepositie-display rood oplichten.
- 3. **Houd de CUE/LOOP DELETE toets langer dan 5 seconden ingedrukt.**
 - [DISC DELETE? PUSH MEMORY] wordt op het display aangegeven.
- 4. **Druk op de CUE/LOOP MEMORY toets.**
 - Wanneer [DELETE] op het display wordt aangegeven, zullen de cue/lus-punten enz. van de betreffende CD van de Multimedia-kaart worden gewist.
 - Alle aanduidingen op het kalenderdisplay en de cue/lus-aanduidingen enz. op het weergavepositie-display gaan uit.
- **Formatteren van kaarten**
Bij het formatteren van een Multimedia-kaart worden alle gegevens op de kaart gewist.
- 1. **Verwijder de CD.**
- 2. **Steek de Multimedia-kaart in de kaartinsteekgleuf.**
- 3. **Houd de CUE/LOOP DELETE toets langer dan 5 seconden ingedrukt.**
 - [FORMAT?PUSH MEMORY] wordt op het display aangegeven.
- 4. **Druk op de CUE/LOOP MEMORY toets.**
 - [FORMAT] wordt aangegeven en alle gegevens op de kaart worden verwijderd.
- **Wanneer andere gegevens dan cue/lus-punten op een Multimedia-kaart zijn vastgelegd**
 - **Hot-cue punten A, B, C**
De hot-cue punten A, B en C worden automatisch op de Multimedia-kaart vastgelegd. Wanneer hot-cue punten op de kaart zijn vastgelegd, zullen de [A], [B] en [C] indicators groen oplichten. Om een vastgelegd hot-cue punt op te roepen, drukt u op de A, B of C toets.
De knipperende groene indicator zal continu oplichten (wanneer een hot-cue punt wordt opgeroepen, zal het geluid even onderbroken worden). Als u het hot-cue punt niet nodig hebt, drukt u op de **HOT CUE REC MODE** toets. De indicator zal dan rood worden en u kunt een nieuw hot-cue punt instellen.
Om een hot-cue punt op een Multimedia-kaart op te roepen, moet u de CD of kaart verwijderen en dan weer opnieuw aanbrengen zodat de A, B en C toetsen gaan knipperen en u de punten kunt oproepen.
 - **Wave-display**
Wanneer het Wave-display voor een muziekstuk voltooid is, zal dit automatisch op de Multimedia-kaart worden vastgelegd. Als hetzelfde muziekstuk nogmaals wordt weergegeven, wordt het vastgelegde Wave-display automatisch opgeroepen. Gegevens voor muziekstukken hoger dan nummer 21 worden ook op de kaart vastgelegd.

EMPLEO DE LA MEMORIA DE PUNTOS DE LOCALIZACIÓN/PUNTOS DE BUCLE

- **Empleo de una tarjeta multimedia por primera vez**
Una tarjeta multimedia nueva deberá formatearse para poderse utilizar.
- 1. **Inserte la tarjeta multimedia (MMC) en la ranura de inserción de la tarjeta.**
 - Se visualizará [FORMAT? PUSH MEMORY].
- 2. **Presione el botón MEMORY cuando la tarjeta deba formatearse.**
 - Se visualizará [FORMAT] y se iniciará la operación de formateado.
 - Cuando se formatea una tarjeta se borran todos los datos previamente grabados en la misma.
 - Al formatear una tarjeta se borran todos los datos que pudieran haber almacenados en la misma.
- **Almacenamiento de puntos CUE**
Inserte una tarjeta multimedia en la ranura de inserción de la tarjeta y efectúe el mismo procedimiento que cuando se emplea la memoria interna. ☞ P. 88
- **Almacenamiento de puntos LOOP**
Inserte una tarjeta multimedia en la ranura de inserción de la tarjeta y efectúe el mismo procedimiento que cuando se emplea la memoria interna. ☞ P. 88
- **Llamada de puntos CUE/LOOP almacenados**
Inserte una tarjeta multimedia en la ranura de inserción de la tarjeta y efectúe el mismo procedimiento que cuando se emplea la memoria interna. ☞ P. 88
- **Borrado de puntos CUE/LOOP almacenados**
Inserte una tarjeta multimedia en la ranura de inserción de la tarjeta y efectúe el mismo procedimiento que cuando se emplea la memoria interna. ☞ P. 88
- **Borrado de datos de un disco específico**
Esta operación borra los datos de un disco específico de la tarjeta de memoria.
- 1. **Inserte el disco**
 - Inserte el disco del que deban borrarse puntos de localización y de bucle, etc. de la tarjeta de memoria.
- 2. **Inserte la tarjeta multimedia (MMC) en la ranura de inserción de la tarjeta.**
 - Cuando hay puntos de localización y de bucle almacenados, se encienden en rojo en la visualización del calendario y en la visualización de direcciones de reproducción.
- 3. **Mantenga presionado el botón CUE/LOOP DELETE durante 5 o más segundos.**
 - Se visualizará [DISC DELETE? PUSH MEMORY].
- 4. **Presione el botón CUE/LOOP MEMORY.**
 - Se mostrará [DELETE] en la visualización, y se borrarán los puntos localización y de bucle de este disco de la tarjeta de memoria.
 - Todas las luces de la visualización del calendario y la visualización [CUE/LOOP], etc. de la visualización de ubicación de reproducción se apagarán.
- **Formateado de tarjetas**
El formateado borra todos los datos de la tarjeta MMC.
- 1. **Extracción del disco**
- 2. **Inserte la tarjeta multimedia (MMC) en la ranura de inserción de la tarjeta.**
- 3. **Mantenga presionado el botón CUE/LOOP DELETE durante 5 o más segundos.**
 - Se visualizará [FORMAT? PUSH MEMORY].
- 4. **Presione el botón CUE/LOOP MEMORY.**
 - Se visualizará [FORMAT] y se borrarán todos los datos de la tarjeta.
- **Datos que no son de CUE/LOOP almacenados en la tarjeta MMC**
 - **Puntos de localización rápida A, B, C**
Los puntos de localización rápida A, B y C se almacenan automáticamente en la tarjeta MMC. Cuando se inserta un disco para el que hay almacenados puntos de localización rápida, los indicadores [A], [B], y [C] se encienden en verde. Para llamar los puntos de localización rápida almacenados, presione el botón A, B, o C. El indicador que parpadea en verde quedará encendido (cuando se efectúe la llamada, el sonido se interrumpirá brevemente). Si la llamada no es necesaria, presione el botón **HOT CUE REC MODE**. El indicador cambiará al color rojo, y usted podrá ajustar el punto de localización rápida.
Para llamar el punto de localización rápida en la MMC, extraiga y reemplace el disco o la MMC y los botones A, B, y C parpadearán, en cuyo momento podrá efectuarse la llamada.
 - **Visualización de ondas (WAVE)**
Cuando se completa la visualización de ondas para una canción, se almacena automáticamente en la tarjeta MMC. Cuando se vuelve a reproducir la misma canción, la visualización WAVE almacenada se llama automáticamente. Los datos de los elementos de detrás de la canción número 21 se almacenan en la tarjeta MMC.

GEbruik VAN HET CUE-PUNTEN/
LUS-PUNTEN GEHEUGEN

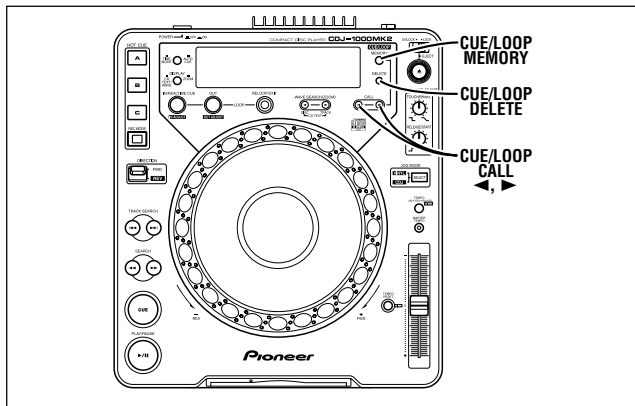

**Kopiëren van de Multimedia-kaart gegevens
(Multimedia-kaart → Multimedia-kaart)**

Gebruik de onderstaande procedure om de gegevens op een bepaalde Multimedia-kaart (CARD A) naar een andere Multimedia-kaart (CARD B) te kopiëren.

1. Verwijder de CD.
2. Verwijder de kaart.
3. Houd de CUE/LOOP MEMORY toets langer dan 5 seconden ingedrukt.
 - [MMC>MMC(OVERWRITE), CARD A IN] wordt op het display aangegeven.
4. Plaats de Multimedia-kaart waarvan u de gegevens wilt kopiëren in de kaartinsteekgleuf.
 - [READING] wordt op het display aangegeven.
5. Na een paar minuten verschijnt [CARD B IN] op het display. Verwijder kaart A en steek de bestemmingskaart (CARD B) in de kaartinsteekgleuf.
 - [WRITING] wordt op het display aangegeven.
6. Na een paar minuten verschijnt [CARD A IN] op het display.
7. Herhaal de stappen 4 t/m 6 tweemaal voor een 8 MB kaart en viermaal voor een 16 MB kaart om de kopieerprocedure te voltooien.
 - [COMPLETE] verschijnt op het display wanneer het kopiëren klaar is.
 - De geheugencapaciteit van de Multimedia-kaart waarnaar gekopieerd wordt, moet gelijk of groter zijn dan die van de kaart waarvan gekopieerd wordt.

**Kopiëren van de gegevens in het interne geheugen
(interne geheugen → Multimedia- kaart)**

Gebruik de onderstaande procedure om de gegevens in het interne geheugen naar een Multimedia-kaart te kopiëren.

1. Verwijder de CD.
 2. Verwijder de kaart.
 3. Houd de CUE/LOOP MEMORY toets langer dan 5 seconden ingedrukt.
 - [MMC>MMC(OVERWRITE), CARD A IN] wordt op het display aangegeven.
 4. Druk nogmaals op de CUE/LOOP MEMORY toets.
 - [INT>MMC(OVERWRITE), CARD IN] wordt op het display aangegeven.
 5. Plaats de Multimedia-kaart waarnaar de gegevens gekopieerd moeten worden.
 - [WRITING] wordt op het display aangegeven.
 - [COMPLETE] verschijnt op het display wanneer het kopiëren klaar is.
- * Als het bericht [Err] op een van de displays verschijnt, zijn de gegevens niet juist overgebracht. Schakel beide CD-spelers uit en dan weer in en herhaal daarna de kopieeraanwijzingen vanaf stap 1.
- * Bij het kopiëren van MMC naar MMC, of vanaf het interne geheugen naar MMC, zal het MMC-geheugen overschreven worden; dit betekent dat eventuele gegevens die voorheen op de MMC zijn opgenomen volledig gewist zullen worden.
- * Voor deze procedure uit met de DIGITAL OUT functie ingesteld op "DJ".

EMPLEO DE LA MEMORIA DE PUNTOS DE
LOCALIZACIÓN/PUNTOS DE BUCLE

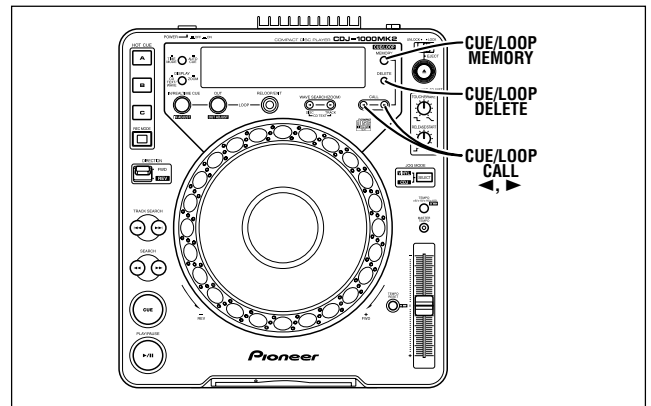

**Copia de datos de una tarjeta MMC (de una tarjeta
MMC a otra)**

Emplee el procedimiento siguiente para copiar datos de una tarjeta MMC (CARD A) a otra (CARD B).

1. Extraiga el disco.
2. Extraiga la tarjeta.
3. Mantenga presionado el botón CUE/LOOP MEMORY durante 5 o más segundos.
 - Se visualizará [MMC>MMC(OVERWRITE), CARD A IN].
4. Inserte la tarjeta MMC de la que se deban copiar los datos en la ranura de inserción de la tarjeta.
 - Se visualiza [READING].
5. Después de cinco minutos se visualizará [CARD B IN]. Extraiga la tarjeta A e inserte la tarjeta de destino (tarjeta B) en la ranura de inserción.
 - Se visualiza [WRITING].
6. Después de algunos minutos se visualizará [CARD A IN].
7. Repita los pasos 4 al 6 dos veces para una tarjeta de 8M y cuatro veces para una tarjeta de 16M para completar la operación de copiado.
 - Se visualizará [COMPLETE] cuando se complete la copia.
 - Es imposible copiar de una tarjeta a otra que tenga una capacidad inferior.

**Copia de datos de la memoria interna (copia
desde la memoria interna a una tarjeta MMC)**

Este procedimiento copia los datos de la memoria interna a una tarjeta MMC.

1. Extraiga el disco.
 2. Extraiga la tarjeta.
 3. Mantenga presionado el botón CUE/LOOP MEMORY durante 5 o más segundos.
 - Se visualizará [MMC>MMC(OVERWRITE), CARD A IN].
 4. Presione otra vez el botón CUE/LOOP MEMORY.
 - Se visualizará [INT>MMC(OVERWRITE), CARD IN].
 5. Inserte la tarjeta MMC de destino.
 - Se visualiza [WRITING].
 - Se visualizará [COMPLETE] cuando se complete la copia.
- * Si aparece el mensaje [Err] en uno de los visualizadores, significa que los datos de la memoria no se han copiado correctamente. Desconecte la alimentación de ambos reproductores y luego vuélvala a conectar, y repita el procedimiento de copiado desde el paso 1.
- * Cuando copie desde una MMC a otra MMC, o desde la memoria interna a una MMC, la memoria de la MMC se sobrescribe; como resultado, todos los datos que hubiera previamente grabados en la MMC se borrarán por completo.
- * Efectúe este procedimiento con el modo DIGITAL OUT ajustado en "DJ".

VERHELPEN VAN STORINGEN

Storingen worden vaak veroorzaakt door een verkeerd gebruik van het apparaat. Raadpleeg daarom bij storingen eerst de onderstaande lijst. Het is eveneens mogelijk dat het probleem veroorzaakt wordt door een andere aangesloten component. Controleer daarom ook de andere componenten. Is het niet mogelijk om de storing aan de hand van de onderstaande lijst te verhelpen, neem dan contact op met een erkend Pioneer service-centrum of uw dealer om het apparaat te laten repareren.

| Storing | Mogelijke oorzaak | Oplossing |
|--|---|---|
| De CD komt niet naar buiten bij indrukken van de EJECT toets (▲). | <ul style="list-style-type: none"> ● Het netsnoer is niet aangesloten. ● De EJECT UNLOCK/LOCK toets staat in de [LOCK] stand. | <ul style="list-style-type: none"> ● Steek de stekker in het stopcontact. ● Schakel het apparaat in de pauzestand of de cue-paraatstand en druk dan op de EJECT toets (▲). ● Zet de EJECT UNLOCK/LOCK toets in de [UNLOCK] stand voordat u op de EJECT toets (▲) drukt. |
| Het afspelen begint niet wanneer een CD wordt geplaatst. | <ul style="list-style-type: none"> ● De auto-cue functie is ingeschakeld. | <ul style="list-style-type: none"> ● Houd de TIME MODE/AUTO CUE toets langer dan 1 seconde ingedrukt om de auto-cue functie uit te schakelen. |
| Het afspelen stopt meteen nadat het begonnen is. Ongewenst pauzeren of stoppen tijdens afspelen. | <ul style="list-style-type: none"> ● De plaat is verkeerd om in het apparaat gestoken. ● De plaat is vuil e.d. | <ul style="list-style-type: none"> ● Plaats de disc met het label omhoog gericht. ● Maak de plaat schoon en speel hem opnieuw af. |
| Geen geluid. | <ul style="list-style-type: none"> ● De uitgangssnoeren zijn verkeerd aangesloten of zitten los. ● Onjuist gebruik van het audiomengpaneel. ● De stekkers of de aansluitbussen op de versterker zijn vuil. ● De CD-speler staat in de pauzestand. | <ul style="list-style-type: none"> ● Controleer de aansluitingen. Zie het hoofdstuk "Aansluitingen". ● Controleer de instelling van de schakelaars op het audiomengpaneel en de instelling van de volumeregelaar. ● Maak deze onderdelen schoon. ● Druk op de PLAY/PAUSE-toets (▶/II). |
| Geluid is vervormd of er is veel ruis. | <ul style="list-style-type: none"> ● Verkeerde aansluitingen. ● De stekkers of de aansluitbussen op de versterker zijn vuil. ● Interferentie veroorzaakt door een televisie. | <ul style="list-style-type: none"> ● Sluit aan op de LINE INPUT aansluitingen van het audiomengpaneel. (Gebruik niet de MIC aansluitingen.) ● Maak deze onderdelen schoon. ● Schakel de televisie uit, zet de CD-speler verder van de televisie vandaan of sluit de CD-speler op een stopcontact van een andere stroomkring aan. |
| Bij bepaalde platen hoort u een luid stoorgeluid of stopt het afspelen. | <ul style="list-style-type: none"> ● De plaat is erg bekrast of kromgetrokken. ● De plaat is erg vuil. | <ul style="list-style-type: none"> ● Vervang de plaat. ● Maak de plaat schoon. |
| Als de "auto cue" functie ON wordt gesteld, is het fragmentzoeken nog niet afgelopen. | <ul style="list-style-type: none"> ● De zoektijd zal lang zijn als het geluidsloos segment tussen de fragmenten lang is. ● Als er een geluidsloze passage van meer dan 10 seconden is, zal de weergave starten zonder gebruik van de "auto cue" beginpuntfunctie. | <ul style="list-style-type: none"> ● Druk de TIME MODE/AUTO CUE toets langer dan 1 seconde in om de auto-cue functie uit te schakelen OFF. |
| De terug-naar-cue functie werkt niet wanneer de CUE toets tijdens weergave wordt ingedrukt. | <ul style="list-style-type: none"> ● Er is geen cue-punt ingesteld. ● De DIGITAL OUT schakelaar staat in de [NORMAL] stand. | <ul style="list-style-type: none"> ● Stel een cue-punt in. (Zie blz. 80.) ● Zet de DIGITAL OUT schakelaar in de [DJ] stand. |
| Bij indrukken van de LOOP OUT toets begint de lus-weergave niet. | <ul style="list-style-type: none"> ● Er zijn geen cue-punten (startpunten) ingesteld. ● De DIGITAL OUT schakelaar staat in de [NORMAL] stand. | <ul style="list-style-type: none"> ● Stel een cue-punt in. ● Zet de DIGITAL OUT schakelaar in de [DJ] stand. |
| De Jog-draaischijf werkt helemaal niet. De Jog-draaischijf werkt niet juist. | <ul style="list-style-type: none"> ● De DIGITAL OUT schakelaar staat in de [NORMAL] stand. ● Er is een verkeerde gebruiksstand [VINYL/CDJ] ingesteld. | <ul style="list-style-type: none"> ● Zet de DIGITAL OUT schakelaar in de [DJ] stand. ● Druk op de JOG MODE SELECT toets om de gewenste gebruiksstand [VINYL of CDJ] in te stellen. |
| De DJ-functies werken niet. | <ul style="list-style-type: none"> ● De DIGITAL OUT schakelaar staat in de [NORMAL] stand. | <ul style="list-style-type: none"> ● Zet de DIGITAL OUT schakelaar in de [DJ] stand. |
| Het televisiebeeld of de FM-uitzending is gestoord. | <ul style="list-style-type: none"> ● De storing wordt door de CD-speler veroorzaakt. | <ul style="list-style-type: none"> ● Schakel de spanning van de CD-speler uit, of plaats de speler verder van de TV of tuner. |
| De disc draait niet wanneer de spanning is ingeschakeld. | <ul style="list-style-type: none"> ● De disc stopt automatisch indien er voor 80 minuten of langer geen bediening in de pauzefunctie wordt uitgevoerd. ● Het draaien van de CD stopt nadat het laatste muziekstuk op de CD is afgespeeld. | <ul style="list-style-type: none"> ● De weergave kan worden gestart door op de PLAY/PAUSE toets (▶/II) te drukken. Druk op de EJECT toets (▲) om de CD uit het apparaat te verwijderen. |

- Statische elektriciteit of andere externe storingen kunnen een foutieve werking van het apparaat veroorzaken. Indien dit gebeurt, schakelt u het apparaat met de netschakelaar uit en vervolgens schakelt u het apparaat weer in nadat de CD volledig tot stilstand is gekomen.
- Het apparaat kan geen CD-R of CD-RW discs afspelen die niet afgesloten zijn (d.w.z. discs die niet zijn gereedgemaakt voor gebruik in normale CD-spelers).
- Dit apparaat kan normale 12-cm CD's afspelen en 8-cm CD's met behulp van een los verkrijgbare adapter. Gebruik geen CD's met een afwijkende vorm want dit kan resulteren in beschadigingen of een foutieve werking.
- Bij gebruik van een 8-cm CD met adapter is de draaisnelheid bij kras-weergave, achterwaartse weergave enz. lager dan bij een normale 12-cm CD. Het apparaat levert de beste prestatie bij een hoge draaisnelheid. Om veiligheidsredenen is de draaisnelheid echter lager bij het afspelen van een 8-cm CD met adapter. Dit is GEEN defect van het apparaat.
- De BPM-waarde gemeten door de CDJ-1000MK2 kan verschillen van de BPM-waarde die opgeslagen is op een cd of die afkomstig is van ons DJ-mengpaneel, maar dit verschil is het resultaat van verschillen in de methode voor het meten van de BPM-waarde; dit is niet te wijten aan een fout van de cd-speler.
- Bij gebruik van CD-R/RW discs kunnen de prestaties minder goed zijn afhankelijk van de kwaliteit van de opname.

Een defect van de Multimedia-kaart (MMC) valt niet onder de garantie

De Multimedia-kaart (MMC) valt niet onder de garantie. Neem daarom alle aanwijzingen betreffende het gebruik van de kaart zorgvuldig in acht en maak ook regelmatig reservekopieën.

PIONEER kan niet aansprakelijk worden gesteld als de apparatuur of de Multimedia-kaart foutief werkt als gevolg van externe interferentie zoals statische elektriciteit, of wanneer er gegevens op de Multimedia-kaart beschadigd, verminkt of per ongeluk gewijzigd worden, of op enigerlei andere wijze onbruikbaar zijn geworden.

SOLUCIÓN DE PROBLEMAS

Es posible que operaciones incorrectas se tomen equivocadamente como síntomas de mal funcionamiento. Si usted cree que el aparato no funciona correctamente, consulte la tabla siguiente. Algunas veces la operación incorrecta se debe al mal funcionamiento de otro componente. Si el problema no puede solucionarse, compruebe los otros componentes empleados con el reproductor. Si el problema persiste, póngase en contacto con el centro de servicio autorizado o distribuidor de Pioneer que le quede más cercano para que efectúen el servicio técnico.

| Síntoma | Causa probable | Remedio |
|---|---|---|
| Disc doesn't eject even when EJECT button (▲) is pressed. | <ul style="list-style-type: none"> ● Power plug is disconnected from outlet. ● El botón EJECT UNLOCK/LOCK está en la posición [LOCK]. | <ul style="list-style-type: none"> ● Connect plug to wall outlet. ● Establezca el modo de pausa o el modo de espera de localización antes de presionar el botón EJECT (▲). ● Ajuste el botón EJECT UNLOCK/LOCK en la posición [UNLOCK] antes de presionar el botón EJECT (▲). |
| No se inicia la reproducción cuando se inserta el disco. | <ul style="list-style-type: none"> ● La función de localización automática está activada. | <ul style="list-style-type: none"> ● Mantenga presionado el botón TIME MODE/AUTO CUE durante 1 o más segundos para desactivar la función de localización automática. |
| Al intentar iniciar la reproducción, ésta se detiene inmediatamente. Pausas o interrupciones durante la reproducción. | <ul style="list-style-type: none"> ● El disco está al revés. ● El disco está sucio, etc. | <ul style="list-style-type: none"> ● Ponga el disco con la superficie de la etiqueta hacia ARRIBA. ● Limpie el disco y vuélvalo a reproducir. |
| No hay sonido. | <ul style="list-style-type: none"> ● Los cables de salida están incorrectamente conectados o flojos. ● El mezclador de audio funciona mal. ● Las clavijas y/o terminales del amplificador están sucios. ● El reproductor está en el modo de pausa. | <ul style="list-style-type: none"> ● Vuelva a comprobar las conexiones. Consulte el manual de instrucciones. ● Compruebe el ajuste de los selectores y de los controles de volumen del amplificador. ● Límpielos la suciedad. ● Presione la tecla PLAY/PAUSE (▶/■). |
| El sonido está distorsionado, ruido en la salida. | <ul style="list-style-type: none"> ● Conexiones incorrectas. ● Las clavijas y/o las tomas del amplificador están sucias. ● Interferencias causadas por un aparato de TV. | <ul style="list-style-type: none"> ● Conecte a los terminales LINE INPUT del mezclador de audio. No conecte a los terminales MIC. ● Limpie la suciedad. ● Desconecte el televisor, separe el reproductor del televisor o enchufe el reproductor en una toma de corriente separada. |
| Con ciertos discos, se produce mucho ruido, o la reproducción se para. | <ul style="list-style-type: none"> ● Disco muy rayado o alabeado. ● Disco extremadamente sucio. | <ul style="list-style-type: none"> ● Reemplace el disco. ● Limpie el disco. |
| Cuando se activa la función de búsqueda automática, la búsqueda de las canciones no termina. | <ul style="list-style-type: none"> ● Si la parte de sonido silenciado entre las melodías es larga, el tiempo de búsqueda será largo también. ● Si la parte de sonido silenciado dura 10 segundos o más, la reproducción empezará sin la función de localización automática. | <ul style="list-style-type: none"> ● Presione el botón TIME MODE/AUTO CUE durante más de 1 segundo para ajustar a OFF la función de localización automática. |
| La función de localización regresiva no puede llevarse a cabo al presionar el botón CUE durante el modo de reproducción. | <ul style="list-style-type: none"> ● El punto de localización todavía no está ajustado. ● El interruptor DIGITAL OUT está ajustado en la posición [NORMAL]. | <ul style="list-style-type: none"> ● Ajuste el punto de localización. (Vea la página 80.) ● Ajuste el interruptor DIGITAL OUT en la posición [DJ]. |
| Al presionar el botón LOOP OUT no se inicia la reproducción de bucle. | <ul style="list-style-type: none"> ● Los puntos de localización (puntos de inicio) no se han ajustado. ● El interruptor DIGITAL OUT está ajustado en la posición [NORMAL]. | <ul style="list-style-type: none"> ● Ajuste un punto de localización. ● Ajuste el interruptor DIGITAL OUT en la posición [DJ]. |
| El mando de lanzadera no funciona. | <ul style="list-style-type: none"> ● El interruptor DIGITAL OUT está ajustado en la posición [NORMAL]. | <ul style="list-style-type: none"> ● Ajuste el interruptor DIGITAL OUT en la posición [DJ]. |
| El mando de lanzadera no funciona como se desea. | <ul style="list-style-type: none"> ● Se ha ajustado un modo de lanzadera incorrecto [VINYL/CDJ]. | <ul style="list-style-type: none"> ● Presione el botón JOG MODE SELECT para ajustar el modo de lanzadera deseado [VINYL o CDJ]. |
| Las funciones de DJ no operan. | <ul style="list-style-type: none"> ● El interruptor DIGITAL OUT está ajustado en la posición [NORMAL]. | <ul style="list-style-type: none"> ● Ajuste el interruptor DIGITAL OUT en la posición [DJ]. |
| La imagen del televisor fluctúa o las radiodifusiones de FM tienen ruidos. | <ul style="list-style-type: none"> ● Las interferencias provienen del reproductor de discos compactos. | <ul style="list-style-type: none"> ● Desconecte el reproductor de discos compactos o separe el reproductor del televisor o sintonizador. |
| El disco no gira al conectar la alimentación. | <ul style="list-style-type: none"> ● El disco dejará de girar automáticamente cuando no se haya realizado ninguna operación durante 80 minutos o más en el modo de pausa. ● Cuando la última canción del disco se termina, el disco deja de girar. | <ul style="list-style-type: none"> ● La reproducción podrá iniciarse pulsando el botón PLAY/PAUSE (▶/■). Presione el botón EJECT (▲) para expulsar el disco. |

- La electricidad estática y otros efectos externos pueden causar mal funcionamiento de este aparato. En este caso, ajuste el interruptor de la alimentación en la posición OFF y vuélvalo a conectar (ON) después de que el disco se haya parado por completo.
- La unidad no puede reproducir discos CD-R ni discos CD-RW que no están finalizados (discos parciales).
- Este componente está diseñado para reproducir discos de 12 cm y de 8 cm con un adaptador de venta en las tiendas del ramo. Los discos con forma excéntrica no pueden reproducirse, porque pueden causar daños o mal funcionamiento.
- Cuando emplee discos de 8 cm con un adaptador, la velocidad es menor en los modos de rascado y de inversión, etc. en comparación con los discos de 12 cm. Este componente gira a una velocidad muy alta para ofrecer un alto rendimiento, aunque, por razones de seguridad, la velocidad se reduce cuando se emplea un disco de 8 cm con adaptador. NO se trata de ningún mal funcionamiento.
- El valor de BPM medido por el CDJ-1000MK2 puede ser diferente al valor de BPM grabado en el CD o al de nuestro mezclador de DJ, pero esta diferencia es el resultado de las diferencias en el método utilizado para medir el valor de BPM; no es el resultado de un fallo en el reproductor.
- Cuando emplee discos CD-R/RW, el rendimiento puede degradarse dependiendo de la calidad de la grabación.

El mal funcionamiento de las tarjetas MMC NO queda cubierto por la garantía.

Las tarjetas multimedia (MMC) no están cubiertas por la garantía, por lo que le recomendamos que respete las instrucciones para su utilización y que haga copias de seguridad periódicamente.

PIONEER no se hace responsable del mal funcionamiento del componente o de las tarjetas MMC debido a interferencias exteriores de electricidad estática, etc. y se los datos de la tarjeta MMC resultados dañados o se pierden, o si ocurren daños incidentales, no se hará ninguna indemnización.

FEHLERSUCHE

SOLUCIÓN DE PROBLEMAS

Foutmeldingen

Wanneer de CD-speler CDJ-1000MK2 niet behoorlijk werkt, dan wordt op het display een foutcode weergegeven. Zoek de betekenis van de weergegeven foutcode op aan de hand van de onderstaande tabel en verhelp de fout aan de hand van de aanbevolen remedies. Wanneer een foutcode wordt weergegeven die niet in de onderstaande tabel is opgegeven of als dezelfde foutcode zelfs na uitvoering van de opgegeven remedies blijft bestaan, gelieve u dan te richten tot uw dichtstbijzijnde Pioneer Service Center of naar de winkel waarin u uw cd-speler hebt gekocht.

| Foutcode | Soort fout | Beschrijving | Mogelijke oorzaken en aanbevolen maatregelen |
|-------------------------------|--|--|---|
| E-72 01 | TOC-leesfout (TOC READ ERROR) | De CD-speler is niet in staat de TOC-gegevens te lezen. | De CD is gebarsten. → Aanbevolen maatregel: CD vervangen. |
| E-83 01 E-83 02 E-83 03 | CD-spelerfout (PLAYER ERROR) | De CD-speler kan de momenteel ingelegde CD niet weergeven. | De CD is vervuild. → Aanbevolen maatregel: CD reinigen. Als andere CD's wel normaal weergegeven worden, is de CD defect. |
| E-91 01 | Mechanische timeout (MECHANICAL TIME OUT) | De mechanische beweging kon binnen de voorziene tijd niet worden afgesloten. | Stof of een andere vorm van vreemde deeltjes is in de CD-invoergleuf ingedrongen. → Aanbevolen maatregel: stof of andere vreemde deeltjes verwijderen. |

Presentación de mensaje de error

Quando el reproductor de CD CDJ-1000MK2 no sea capaz de funcionar de forma correcta, se visualizará un mensaje de error en el panel del display. Compruebe el código de error visualizado en la tabla siguiente y siga la acción que se recomienda para corregir el error. Si se muestra un código de error distinto al de los que se listan en esta tabla o si se presenta el mismo código de error incluso después de haber llevado a cabo la acción correctora, póngase en contacto con el centro de servicio Pioneer más próximo o con el establecimiento en el que adquirió su reproductor para solicitar asistencia.

| Código de error | Tipo de error | Descripción | Causa posible y acción recomendada |
|-------------------------------|--|---|--|
| E-72 01 | Error de lectura TOC (TOC READ ERROR) | El reproductor no puede leer los datos de la TOC. | El disco está roto. → Acción recomendada: sustituir el disco. |
| E-83 01 E-83 02 E-83 03 | Error del reproductor (PLAYER ERROR) | El reproductor no es capaz de reproducir el disco actualmente insertado. | El disco está manchado o sucio. → Acción recomendada: limpie el disco. Si otros discos se reproducen con normalidad, significa que el problema reside en el mismo disco. |
| E-91 01 | Pausa mecánica (MECHANICAL TIME OUT) | Ha fallado el funcionamiento mecánico para completar sin el intervalo de tiempo especificado. | Ha entrado polvo o cualquier otro tipo de partículas extrañas por la ranura de inserción de discos → Acción recomendada: quite el polvo u otras partículas extrañas. |

TECHNISCHE GEGEVENS

1. Algemeen

Systeem Compact disc digitaal audiosysteem
 Voeding 220-240 V, 50/60 Hz
 Opgenomen vermogen 31 W
 Bedrijfstemperatuur +5°C – +35°C
 Bedrijfsvochtigheid 5% – 85%
 (Er mag geen condensatie van vocht zijn)
 Gewicht 4,2 kg
 Buitenafmetingen 320 (B) × 370 (D) × 105 (H) mm

2. Audiogedeelte

Frequentiebereik 4 Hz – 20 kHz
 Signaal/ruis-verhouding Meer dan 115 dB (JEITA)
 Vervorming 0,006% (JEITA)

3. Toebehoren

- Gebruiksaanwijzing 1
- Netsnoer 1
- Audiokabel 1
- Bedieningssignalsnoer 1
- Uitwerp-pen voor geforceerd uitwerpen
(zit in een uitsparing in het onderpaneel) 1

OPMERKING:

Wijzigingen in ontwerp en specificaties op grond van verbeteringen voorbehouden.

Uitgegeven door Pioneer Corporation.
 Copyright © 2003 Pioneer Corporation.
 Alle rechten voorbehouden.

ESPECIFICACIONES

1. Generalidades

Sistema Sistema audiodigital de discos compactos
 Alimentación CA 220–240 V, 50/60 Hz
 Consumo 31 W
 Temperatura de funcionamiento +5°C – +35°C
 Humedad de funcionamiento 5% – 85%
 (No deberá haber humedad de condensación)
 Peso 4,2 kg
 Dimensiones 320 (An) × 370 (Prf) × 105 (Al) mm

2. Sección de audio

Respuesta de frecuencia 4 Hz – 20 kHz
 Relación señal a ruido Más de 115 dB (JEITA)
 Distorsión 0,006% (JEITA)

3. Accesorios

- Manual de instrucciones 1
- Cable de alimentación 1
- Cable de audio 1
- Cable de control 1
- Pasador de expulsión forzada
(colocado en una ranura del panel inferior) 1

NOTA:

Las especificaciones y el diseño están sujetos a cambios sin previo aviso con motivos de mejoras.

Publicado por Pioneer Corporation.
 Copyright © 2003 Pioneer Corporation.
 Todos los derechos reservados.

Published by Pioneer Corporation.
Copyright © 2003 Pioneer Corporation.
All rights reserved.

PIONEER CORPORATION 4-1, Meguro 1-Chome, Meguro-ku, Tokyo 153-8654, Japan
PIONEER EUROPE NV MULTIMEDIA DIVISION Pioneer House Hollybush Hill, Stoke Poges, Slough SL2 4QP U.K. TEL: +44-1-753-789-789
PIONEER ELECTRONICS AUSTRALIA PTY. LTD. 178-184 Boundary Road, Braeside, Victoria 3195, Australia TEL: +61-3-9586-6300
PIONEER ELECTRONICS ASIACENTRE PTE. LTD. 253 Alexandra Road, #04-01, Singapore 159936 TEL: +65-6472-1111
PIONEER ELECTRONICS DE MEXICO S.A. DE C.V. Blvd.Manuel Avila Camacho 138 10 piso Col.Lomas de Chapultepec, Mexico, D.F. C.P. 11000 TEL: 52-55-9178-4270